

VALDĪBAS VĒSTNESIS

Maksa par „Valdības Vēstnesi“:	
ar piesūtišanu:	bez piesūtišanas:
par Ls	(saņemot ekspedīcijā)
1/2 gadu 22,—	par Ls
3 mēn. 12,—	1/2 gadu 18,—
1 mēn. 6,—	3 mēn. 10,—
Piesūtīt pa pastu	1 „ 5,—
un pie atkalpār-	1 „ 1,70
devējiem 13	Par atsevišķu
	numuru 10

Latvijas valdības
Iznāk katru dienu, izņemot

Redakcija:
Rīgā, pili 2. ist. Tārunis 20032
Runas stundas no 11—12



oficiāls laikraksts
svētdienas un svētku dienas

Kantoris un ekspedīcija:
Rīgā, pili 1. ist. Tārunis 20031
Atvērts no pulksten 9—3

Studējumu maksa:

a) tiesu studējumi līdz 30 vienslejiņām rindiņām	Ls 4,—
par katru tālāku rindiņu	„—,15
b) citu iestāžu studējumi par katru vienslejiņu rindiņu	„—,20
c) no privātiem par katru viensl. rindiņu (par obligāt. studij.)	„—,25
d) par dokumentu pazuudēšanu no katras personas	„—,30

Lidmašīnu pārbaudes tehniskie noteikumi.
Rīkojums par pasīvās gaisa aizsardzības rajonu priekšniekiem.
Pārgrozījumi un papildinājumi instrukcijā par ceļu lietošanu un satiksmes kārtību.
Rīkojums par to, ka Latvijas kredītbanka bez īpašās pilnvaras stājas komandit-sabiedrības „Metallprodukts“ vietā.
Iekšlietu ministr. lēmumi par: 1) Tukuma diakonu slimnīcas biedrības; 2) Saviesīgās biedr. „Dzintene“; 3) Kurzemes ekonomiskās biedr.; 4) Centrālās lauksaimniec. biedrības „Agrikultura“; 5) Latvijas krievu lauksaimniec. organizāciju centrāl-biedrības; 6) Latgales zirgāudzētāju centrālbiedrības un 7) Poļu lauksaimniec. biedrības Latvijā slēgšanu.

Valdības rīkojumi un pavēles.

Apstiprinu
1936. g. 10. jūnijā.
Satiksmes ministrs B. Einbergs.

LIDMAŠĪNU PĀRBAUDES TEHNISKIE NOTEIKUMI.

(Izdoti uz gaisa satiksmes likuma 6. panta pamata, Lik. kr. 1926. g. 76.)

Piezīme: visiem šie ievietotiem zīmējumiem un skicēm ilustratīvs raksturs.

I. Vispārējie noteikumi.

1. Visas civilās aviācijas lidmašīnas, kuŗām vēlas iegūt lidošanas atļaujas, pārbauda Pasta un telegrafa departaments.

Pārbaudei lidmašīnas iedala divās grupās: prototipos un serijas lidmašīnās.

Visi uz vienu lidmašīnu attiecošies zīmējumi, skices, aprēķini, izmēģinājumu un pārbaudes protokoli un citi dokumenti apvienojami vienā aktī, pēc kuŗas šo lidmašīnu var novērtēt no tehniskā viedokļa.

Lidmašīna, kas uzbūvēta saskaņā ar šo akti kā pirmā savā kategorijā un uz kuŗu ir pieprasīta un dabūta lidošanas atļauja, uzskatāma kā lidmašīna-prototips.

Lidmašīnas, kuŗu galvenās daļas uzbūvētas pēc lidmašīnu-prototipu parauga, uzskatāmas kā serijas lidmašīnas attiecīgā kategorijā. Apzīmējumi prototips un serijas lidmašīna vienmēr saprotami tikai, kā iepriekš norādīts. Lidošanas atļauju nedrīkst izsniegt ne uz vienu lidmašīnu, pirms tā nav salīdzināta ar kādu lidmašīnu-prototipu.

2. Lidošanas atļaujas un to pagarinājumi derīgi tikai uz vienu gadu. Pēc atļauju termiņu izbeigšanās tās jāatjauno vai jāpagarina. Nevienu lidošanas atļauju nevar pagarināt, ja lidmašīna neapmierina minimālos šie paredzētos drošības noteikumus.

Ja lidmašīna ir cietusi avariju, Pasta un telegrafa departaments nosaka, vai tā pēc remonta var turpināt lidošanu līdz lidošanas atļaujas termiņa notecēšanai, vai arī tai vēl nepieciešama vispusīga tehniskā pārbaude.

Ja Pasta un telegrafa departaments atrod, ka lidmašīnas bojājumi avarijā ir tik lieli, ka tā vairs neatbilst šais noteikumos paredzētajām drošības prasībām, tad atņemt lidošanas atļauju līdz lidmašīnas savešanai tādā stāvoklī, kas apmierina paredzētos drošības noteikumus.

Ja turpretim Pasta un telegrafa departaments atrod, ka lidmašīnas bojājumi avarijā nav tik lieli, kas apdraudētu šais noteikumos paredzēto drošību, lidmašīnai ļauj atjaunot lidošanu.

II. Lidmašīnu iedalījums un raksturojums.

3. Iedalījums kategorijās.

Lidmašīnas iedalās sekošās trīs kategorijās: a) normālā, b) speciālā un c) akrobatiskās. Normālās kategorijas lidmašīnām atļauts izpildīt tikai normālus lidojumus, izslēdzot figūras, kā: cilpas, mucas, apmetienus u. t. t.

Tikai akrobatiskās kategorijas lidmašīnām atļauts izpildīt tamlīdzīgas evolūcijas.

4. Iedalījums pēc uzdevumiem.

Normālā kategorijā ietilpst:

- a) gaisa satiksmes lidmašīnas pasažieru pārvadāšanai;
- b) gaisa satiksmes lidmašīnas pasta pārvadāšanai;
- c) gaisa satiksmes lidmašīnas preču pārvadāšanai;
- d) turisma lidmašīnas;
- e) dažādu uzdevumu lidmašīnas.

Speciālā kategorijā ietilpst:

- f) sacīkšu un rekordu lidmašīnas;
- g) studiju vai pētījumu lidmašīnas.

Akrobatiskās kategorijā ietilpst visi pirmā un otrā kategorijā uzrādītie lidmašīnu tipi, neattiecinot uz tiem 3. p. atzīmētos lietošanas ierobežojumus.

Pie gaisa satiksmes lidmašīnām pieder tās, kuŗas viņu īpašnieki vai to kalpotāji lieto pasažieru, pasta vai preču pārvadāšanai pa noteiktiem maršrutiem pret ikkatra veida atbildību vai arī bez tās, ja šo pārvadāšanu veic gaisa satiksmes uzņēmums.

Katra jaukta rakstura lidmašīna, kas pārvadā pasažierus un pastu, pasažierus un preces vai pastu un preces, uzskatāma pirmos divos gadījumos par pasažieru lidmašīnu, trešā gadījumā par pasta lidmašīnu.

Pie dažādu uzdevumu lidmašīnām pieder tās, kuŗas viņu īpašnieki vai to kalpotāji izlieto citos uzdevumu nolūkos, nekā tie, kas iepriekš pieminēti.

Pie turisma lidmašīnām pieder tās, kuŗas viņu īpašnieki vai to kalpotāji izlieto personīgām vai savu personīgi ielūgto viesu vajadzībām, izslēdzot jebkādu citu iepriekš minētu uzdevumu veikšanu.

Pie sacīkšu un rekordu lidmašīnām pieder tās, kuŗas uzbūvētas nolūkā gūt sporta vai tehniska rakstura sasniegumus, izslēdzot kuŗu katru cita veida lietošanu.

Pie studiju vai pētījumu lidmašīnām pieder tās, kuŗas šādam nolūkam speciāli uzbūvētas nolūkā eksperimentēt lidojumos, izslēdzot kuŗu katru citu lietošanu.

Lidošanas atļaujās un citos dokumentos, kur vajadzīgs, jāatzīmē, pie kādas kategorijas lidmašīna pieder un kādiem uzdevumiem tā piemērota.

III. Lidmašīnu tehnisko sastāvdaļu pārbaude.

Lidmašīnu tehnisko sastāvdaļu pārbaudei jāiesniedz Pasta un telegrafa departamentam:

5. Polāra diagramma: kopskats visās trīs projekcijās; svāra un lidīpašību aprēķins; lidmašīna un centrēšanas aprēķins, atkarībā no iespējamajiem noslogojumu gadījumiem. Aprēķinam jāpievieno nepieciešamie zīmējumi. — Jāuzrāda tehniskā literatūra, no kurienes ņemtas izlietotās formulas un metodes.
6. Plāksņu stiprības aprēķins, saskaņā ar turpmāk minētiem noteikumiem, attiecībā uz (ieskaitot noseģumu un viņu nostiprinājumu):
 - a) nesošiem plāksņiem, šķērssvītēm un viņu svīrām;
 - b) ķermeni, motora iebūvi, vadiericēm un tās svīrām;
 - c) braucamo daļu (ar amortizātoriem, riteņiem un bremsēm, ja tādas ir).
7. Savlaicīgi iesniedzami lidmašīnas modeļa aerodinamisko mēģinājumu rezultāti (modeļa platums no 0,90 m līdz 1 m 20) kādā no pazīstamajiem aerodinamiskajiem laboratorijām (Eifeļa, Göttingenas, Varšavas u. t. t.), kas dotu iespēju novērtēt lidmašīnas stabilitāti. Mēģinājumu rezultātiem jāatbilst iepriekš minēto lidmašīnas tehnisko sastāvdaļu prasībām. Pie modeļa jāpievieno vajadzīgie zīmējumi (profilī, kopējais skats) uz audekla, formāts 21 cm × 31 cm.

Pēc visu šo lidmašīnas sastāvdaļu pārbaudes Pasta un telegrafa departaments noteiks, vai nepieciešama arī statistiska pārbaude, kā tas vēlāk norādīts.

IV. Vispārējie aprēķinu un pārbaudes noteikumi.

8. Pārbauda katru lidmašīnu-prototipu, lai tās uzbūves dažādās sastāvdaļās spētu droši izturēt maksimālās piepūles, kam tās padotas vai nu lidojot, vai kustībā uz zemes. Šai nolūkā pārbaude attiecināma uz šie turpmāk minētiem atsevišķiem lidošanas gadījumiem.
9. Pasta un telegrafa departaments katru reizi pēc lidmašīnas uzbūves sastāvdaļu pilnīgas aprēķina pārbaudes noteiks, vai prototipa atsevišķas sastāvdaļas, vai viss prototips vēl pārbaudāms uz statisko pretestību, vai arī attaisnojošie aprēķini uzskatāmi par apmierinošiem.
10. Statiskās stiprības pārbaudi principā pieprasa visos gadījumos, kad pārbaudāmais prototips vai tā sastāvdaļas uzrāda tādu uzbūvi, kas neatļauj droši izlietot līdzīgu sastāvdaļu vai jau pārbaudīta prototipa rezultātus.
11. Vienmēr jāiesniedz pilnīgi aprēķini visos turpmāk norādītos speciālos gadījumos.
12. Kā pārbaudē, tā aprēķinos pieņem, ka lidmašīnai jābūt spējīgai uzņemt maksimālo kravu, kādu lūdz lidošanas atļaujas izsniegšanai.
13. Aprēķinos pieņem, cik tas vajadzīgs, ka gaiss ir sauss, ka temperatūra līdzinās +15°C un ka atmosfēriskais (barometriskais) spiediens pie 0°C līdzinās 760 mm.
14. Pārbaudes un aprēķinus izdara, lietojot sekošus paņēmienus:
 - a) pieņem, ka lidmašīna atrodas vienā no paredzētiem lidojuma vai zemes stāvokļiem, noteicot katram stāvoklim piepūles, kādām šais apstākļos padotas lidmašīnas dažādās sastāvdaļas, un viņas parcizina, izņemot tās, kuŗas izsauc propellers, ar vēlāk atzīmētiem noslogojuma (drošības) koeficientiem;
 - b) propelleru izsauktās piepūles atzīmē viņu faktiskā lielumā, lidmašīnas ātrumu aprēķinot. Aprēķinot ķermeņa piepūles, propelleru vīci un momentu parcizina ar turpmāk minētiem noslogošanas (drošības) koeficientiem, ja tie ir mazāki par 2,5, un ar 2,5 visos pārējos gadījumos.
15. Ja pieprasa statisko pārbaudi, tad pārbaudes laikā novēro, lai palielinātās piepūles, kā tas 10. pantā atzīmēts, neizsauc kaut kādas lidmašīnas būves sastāvdaļas lūzumu.
16. Ja attaisnojošie aprēķini apmierina, tad pieņemtiem dažādiem noslogošanas (drošības) koeficientiem jābūt tādiem, lai tie garantētu līdzīgu drošību tai, ko dotu statistiskā stiprības pārbaude ar turpmāk atzīmētiem noslogošanas (drošības) koeficientiem.

V. Pārbaudes un stiprības aprēķini.

PLĀKŠŅI.

Galvenie apskatāmie gadījumi.

17. Pirmais gadījums. Lidojums pie gaisa spiediena centra galējās priekšējās pozīcijās. Šis gadījums atbilst reizē lidmašīnas izlīdzināšanai pēc piķēšanas un līmeniskam lidojumam pie kāpjosa vēja grūdens. (Skat. 1. zīm.)

Pieņem, ka lidmašīna lido līmeniski ar leņķi, kas atbilst galējai priekšējai pozīcijai, kādu var iegūt gaisa spiediena centrs plāksnī. Šais apstākļos noteic plāksņu dažādo elementu piepūles, pareizinoš tās ar sekošiem noslogošanas (drošības) koeficientiem.

	Lidmašīnas kopsvars		
	Zem 1000 kg	No 1000 līdz 5000 kg	Pārī par 5000 kg

Normālās kategorijas lidmašīnas	7	7 līdz 5	5
Speciālās kategorijas lidmašīnas	5	5 „ 4	4
Akrobatiskās kategorijas lidmašīnas	9	9 „ 7	7

Lidmašīnām, kuŗu kopsvars atrodas starp 1000 kg un 5000 kg, noslogošanas (drošības) koeficients mainās lineāri, pretēji proporcionāli svaram.

18. Otrais gadījums. Lidojums ar lielāko ātrumu. (Skat. 2. zīm.)

Pieņem, ka lidmašīna lido līmeniski ar lielāko ātrumu, uz kādu tā spējīga, nepārsniedzot normālo motora jaudu un ritu skaitu: šais apstākļos noteic piepūles, kādām padoti plāksņu atsevišķie elementi, pareizinoš tās ar pirmā gadījumā atzīmēto attiecīgo noslogošanas (drošības) koeficientu trim ceturtdaļām.

19. Trešais gadījums. Piķēšana. (Skat. 3. zīm.)

Šis gadījums aptver sevi dažādus lidošanas apstākļus, kuŗos gaisa spiediena centrs pārvietojas stipri uz plāksņa noplūdes malu.

1. zīmējums.

Pirmais lidojuma gadījums

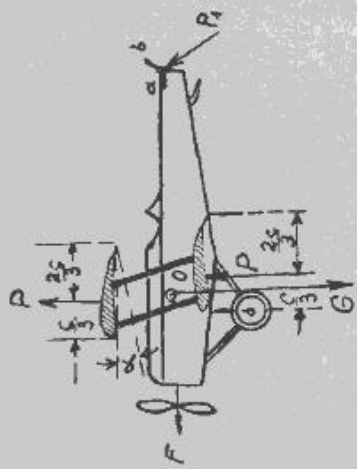

- P" Rezultējošais celšspēks
- R" Uz stūri darbojošais spēks
- G" Lidmašīnas svars
- F" Vilces spēks
- α" Virziena lenķis
- C" Plāksņa profila dziļums
- β" Rezult. spēka iedarbības punkts, skaitot no priekšējās šķautnes malas
- O" Smaguma centrs

2. zīmējums.

Otrais lidojuma gadījums

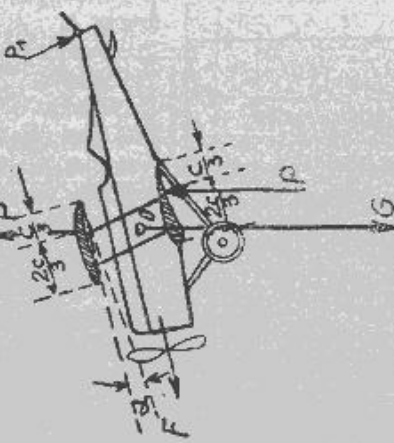

- P" Rezultējošais celšspēks
- R" Uz stūri darbojošais spēks
- G" Lidmašīnas svars
- F" Vilces spēks
- α" Virziena lenķis
- C" Plāksņa profila dziļums
- β" Rezult. spēka iedarbības punkts, skaitot no priekšējās šķautnes malas
- O" Smaguma centrs

3. zīmējums.

Trešais lidojuma gadījums

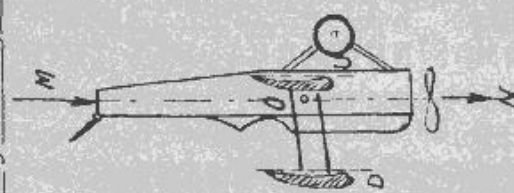

- $M_k = PL$
- M_k - Vērpes moments
- P_1 - Uz laizeriem rezultējošais spēks
- L - Momenta plecs
- N - Vilces spēks
- O" Smaguma centrs

Vērpes momenta diagrama

Pieņem, ka lidmašīna pīķē ar ierobežotu ātrumu, ar apstādinātiem motoriem vai darbojošiem tikai no vēja spiediena propelleriem. Noteic piepūles, kādām šais apstākļos pakļautas plāksņu atsevišķās daļas līdz ar sastāvdaļām, kas atrodas tanīs vai virs tiem, pareiznot aprēķinātās piepūles ar sekošiem noslogošanas (drošības) koeficientiem.

Normālās kategorijas lidmašīnām	1,5;
Speciālās kategorijas lidmašīnām	1,2;
Akrobatikas kategorijas lidmašīnām	2,5.

20. Ceturtais gadījums. Rupjā (smagā) nolaišanās.

Pieņem, ka lidmašīna atrodas lidošanas stāvoklī un stateniskā krišanās, kad tā pieskaras zemei; dažādo plāksņu daļu piepūles līdz ar elementiem, kas atrodas tanīs vai virs tiem, pareizina ar sekošiem noslogošanas koeficientiem:

Normālās kategorijas lidmašīnām	6
Speciālās kategorijas lidmašīnām	4,5
Akrobatikas kategorijas lidmašīnām	6

Piezīme. Bez šē minētiem lidojuma gadījumiem akrobatikas lidmašīnas ar kopsvaru līdz 1000 kg jāaprēķina arī uz ačgārno lidojuma gadījumu (uz muguras), pareiznot piepūles ar drošības koeficientu — 3,5.

21. Papildu gadījumi.

Bez šiem četriem galveniem gadījumiem vēl pārbauda, lai plāksņi atbilstu sekošām papildu prasībām:

- a) krustojumiem plāksnēs, piramidē vai nojumē jābūt dubultiem, tiem jābūt divos pirmos lidojuma gadījumos tā aprēķinātiem, ka, vienam no sastiprinājumiem trūkstot, līdztekus sastiprinājuma noslogojums pie noslogojuma drošības koeficienta samazināšanas divas reizes paliek tas pats.
- b) noteic piepūles pie lidmašīnas kustībām uz zemes, kā arī lidmašīnai stāvēt uz vietas un motoriem darbojoties ar pilnu jaudu, kopā vai atsevišķi, pie kam dabūtās piepūles reiznot ar 2,5.

Šķērsstūres.

22. Kad šķērsstūres nostādītas neitrālā stāvoklī, tās uzskatāmas no pretestības viedokļa kā plāksņu turpinājums un to sastāvdaļa. Tā tad šķērsstūres jāpārbauda vai jāaprēķina uz celšpēju un vilci, līdzīgi plāksņa elementiem, ar tiem pašiem noslogošanas drošības koeficientiem kā plāksnis, sevišķi priekš līmeniska lidojuma ar lielāko ātrumu un pie pīķēšanas ar ierobežotu ātrumu. — Katrā gadījumā piepūlēm, uz kādām šķērsstūru aprēķināmas, jābūt vismaz 200 kg uz katru virsmas kvadrātmetru. Šis noslogojums sadalās trīsstūru veidā ar bazi pie šķērsstūru virām.

Šķērsstūres.



- A" Nešašais plāksnis
- B" Šķērsstūre
- B-C" Līdzsvarotas šķērsstūres

Līdzsvarotas šķērsstūres



Līdzsvarotu šķērsstūru gadījumā, kad tām ir ārpus plāksņiem stāvoša līdzsvarojoša daļa, pēdējo pārbauda vai aprēķina kā augstumstūres attiecīgos elementus. Pie līdzsvaroto šķērsstūru aprēķina jāņem vērā: lieces un vērpes papildu piepūles, kuņas izsauc līdzsvarojošā daļa.

4. zīmējums.

Šķērsstūrēm jābūt tādām, lai tās varētu nodarbināt bez lidotāja sevišķas piepūles; tāpat viņu nodarbināšana nedrīkst izsaukt lidojot traucējošu svaidīšanos. Līdzsvarotām šķērsstūrēm pēc to atlaišanas pašām jānonāk savā neitrālā stāvoklī.

Stūres iekārta.

Stūres orgāniem un no tiem izsauktām lidmašīnas kustībām vajadzīgs būt saskaņotiem pēc šē klātpieliktās shēmas.

5. zīmējums.

Lidmašīnas stūrēšanas iekārta.
Sakarība starp stūrēšanu un lidmašīnas kustībām.
Lidmašīnas kustība
(Pārgrieziens ap augstuma asi)

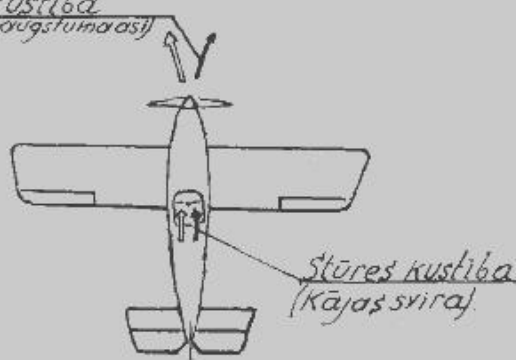

Lidmašīnas kustība
(Pārgrieziens ap šķērsasi).



Lidmašīnas kustība
(Pārgrieziens ap garuma asi)

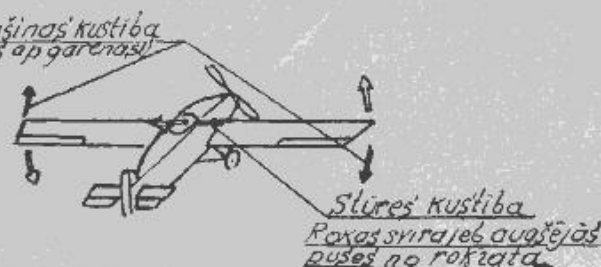

Vadierices.

23. Augstuma stabilizātors un augstumstūre.

- a) Augstuma stabilizātors un augstuma stūre ir iebūvējami tā, lai tie spētu izturēt noslogojumus, kādi vajadzīgi lidmašīnas līdzsvaram pirmos trīs lidojuma gadījumos, kas paredzēti plāksņu aprēķinam un visiem iespējamiem lidmašīnas centrējumiem lidojumos. Pie aprēķina līdzsvara noslogojumu pareizina ar attiecīgā lidojuma gadījuma drošības koeficientu.
- b) Otrā lidojuma gadījumā noslogojumam jāpieskaita virsslodze, līdzīga $\pm 2,25 V$ (kgos), pie kam V nozīmē lidmašīnas maksimālo ātrumu līmeniskā lidojumā, metros sekundē. (Skat. 6. zīm.)

6. zīmējums.

Noslogojums augstuma stabilizatoram un augstumstūrei

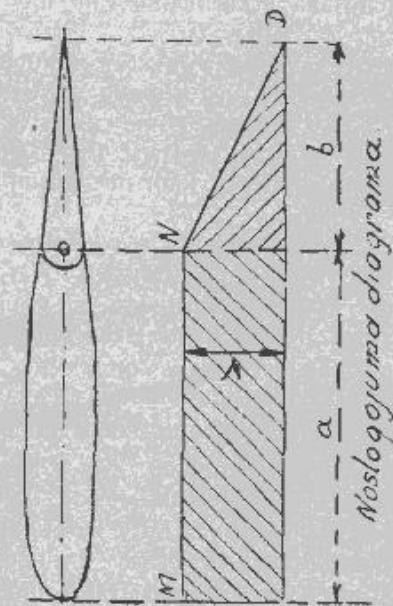

V. Pasaugstuma stabilizatora noslogojums
 a. Stabilizatora daļas
 b. Stūres kustības daļas

7. zīmējums.

Vienkārša augstuma stūre

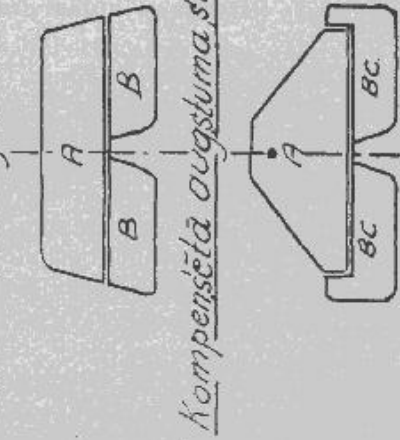

A. Stabilizators
 B. Stūres kustības daļa
 B-C. Kompensētās stūres kustības daļa

Kompensēta augstuma stūre

c) noslogojuma lielums platuma virzienā proporcionāls dziļumam. Dziļuma virzienā noslogojums sadalās, pie kam noslogojuma līnija sastāv no divām taisnēm: viena, sākot ar stūres noplūdes malu, un otra, kas satiekas ar pirmo uz iedomātas statnes, ejošas caur augstuma stūres virām, pie kam augstuma stūres kustības daļas noslogojums atbilst visiem gadījumiem starp pastāvīgo noslogojumu un nulles noslogojumu pie noplūdes malas.

d) Bez tam kā augstuma stabilizatoru, tā augstuma stūri noslogo ar piepūlēm uz vilci pie vienmērīga lieluma uz virsmas vienību, kurām jābūt ne mazākām par 10% no augšā noteiktām normālām piepūlēm.

Piepūles uz vilci attiecībā uz kustības daļām jālieto pie virām un ķermeņa vai augstuma stabilizatora daļām, pie kurām pievienotas stūres. (Skat. 7. un 8. zīm.)

Ja augstuma stūre ir kompensēta, vienmērīgs noslogojums attiecināms uz kompensācijas virsmu, kas izvesta uz priekšu no viru ass, pie kam noslogojuma kāpums līdzinās tam, kas piemērots kustības daļai pie virām.

24. Virziena stabilizators un virziena stūre.

Normālās un speciālās kategorijas lidmašīnu virziena stabilizatoriem un virziena stūrēm jāiztur vidējais noslogojums, kādam to virsmas padotas normālos lidojumos un kuŗu lielumu noteic formula $Q = 3,6 V$ (vidējais noslogojums Q pieņemts kg-os uz kvadrātmetra un lidmašīnas maksimālais ātrums metros sekundē tāds, kāds tas noteikts otrā lidojuma gadījumā). — Nekādā gadījumā vidējais noslogojums Q nedrīkst būt mazāks par 70 kg uz kvadrātmetra.

Noslogojuma vidējais lielums uz virziena stabilizatora virsmu ir vienmērīgs.

Vidējā noslogojuma sadalījumu uz virzienstūres raksturo trīsstūris. Trīsstūra virsotne sakrīt ar stūres noplūdes malu, bet pamats ar virām, ja virzienstūre nav kompensēta; bet ja virzienstūre kompensēta, tad trīsstūra pamats sakrīt ar līdzsvarojošās daļas šķeļošo malu.

Virziena stabilizatoru piestiprinājumiem pie ķermeņa un virzienstūru piestiprinājumiem jābūt tik izturīgiem, lai to bojāšanās gadījumi notiktu tikai pie lielākiem noslogojumiem nekā iepriekš paredzētie.

Stabilizatoriem, stūrēm un to piestiprinājumiem jābūt labā stāvoklī un tik izturīgiem, lai tie droši izturētu piepūles uz vilci kā lidojumos, tā kustībā uz zemes. Ja stūres ir kompensētas, tad jāņem vērā arī speciāli vērpes un lieces momenti, kurus aprēķinos ienes kompensētas daļu virsmas. (Skat. 9. zīm.)

Sviras.

25. Svirām, to piederumiem, savilktniņiem un trosiņiem, tāpat kā to piestiprinājumiem jāiztur piepūles vismaz līdzīgas tām, kādas jāiztur trosiņiem vadierīču nodarbināšanai.

Sis piepūles aprēķinos jāpalielina ar papildu piepūlēm, kuŗas izsauc transmisiju berzes un varhūtijie triecieni. Noteicot trosu samērus, vērā jāņem arī dilšana no vadierīču nodarbināšanas.

Braucamā daļa un tās piederumi.

26. Braucamai daļai, tās piestiprinājumiem, tāpat plāksņu attiecīgām daļām (ja tādas ir) jāiztur bez paliekošās deformācijas sekošas piepūles.

Pieņem, ka lidmašīna nostādīta lidojuma līnijā, t. i. atbalstās uz zemes tikai ar riteņiem; šai gadījumā skrietulēm un to daļām jāiztur noslogojums, līdzīgs lidmašīnas kopsvaram pareizinātam, ar sekošiem noslogojuma drošības koeficientiem:

- normālās un akrobatikas kategorijas lidmašīnām ar 5
- speciālās kategorijas lidmašīnām ar 3,5

Piesim un to piestiprinājumiem jāiztur bez paliekošās deformācijas sekošas piepūles:

Pieņem, ka lidmašīna atbalstās uz zemes ar riteņiem un piesi līdzinā vietā un piešu noslogojumu pareizina ar sekošiem noslogojuma koeficientiem:

- normālās un akrobatikas kategorijas lidmašīnām ar 5
- speciālās kategorijas lidmašīnām ar 3,5

8. zīmējums.

Noslogojums augstumstūrei ar kompensāciju

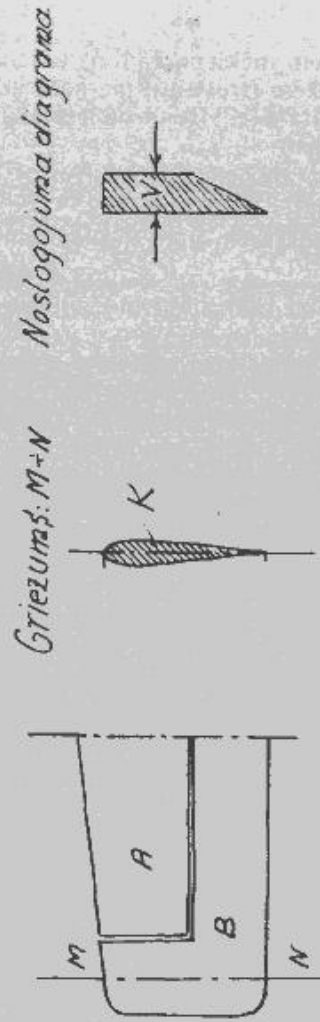

A. Līmeniskais stabilizators
 B. Augstumstūre ar kompensāciju
 K. Kustības daļas noslogojums
 V. Noslogojums

Griezums: M-N

Noslogojuma diagrama

Braucamās daļas (skrietulu) noslogošais gadījums

Pirmais gadījums

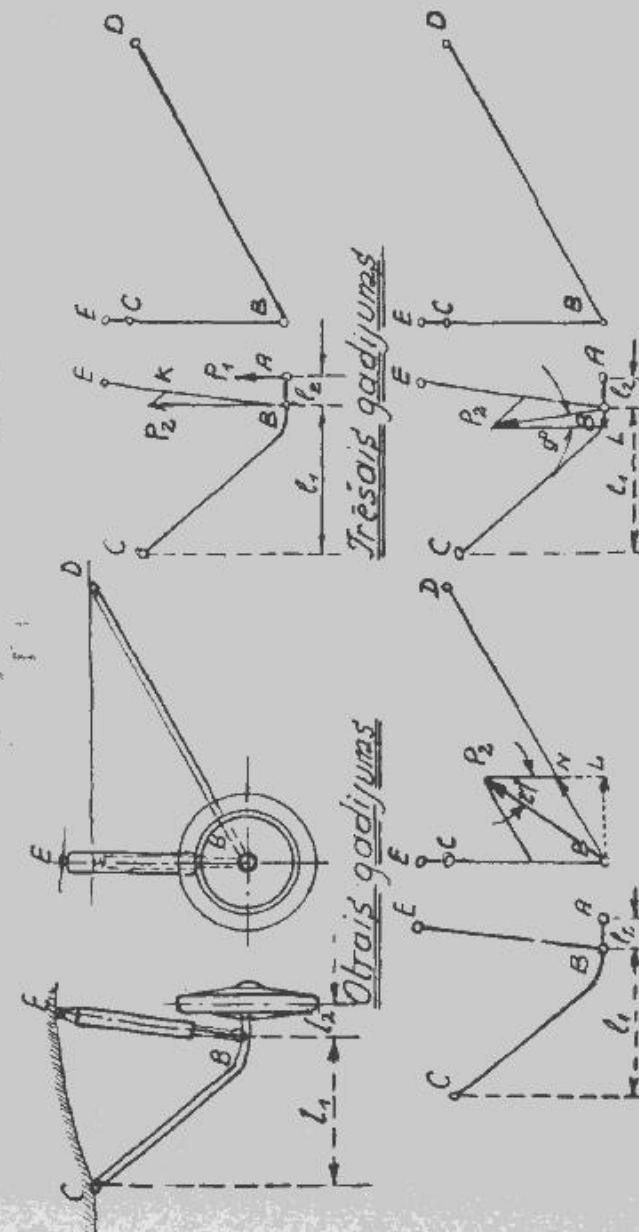

Otrais gadījums

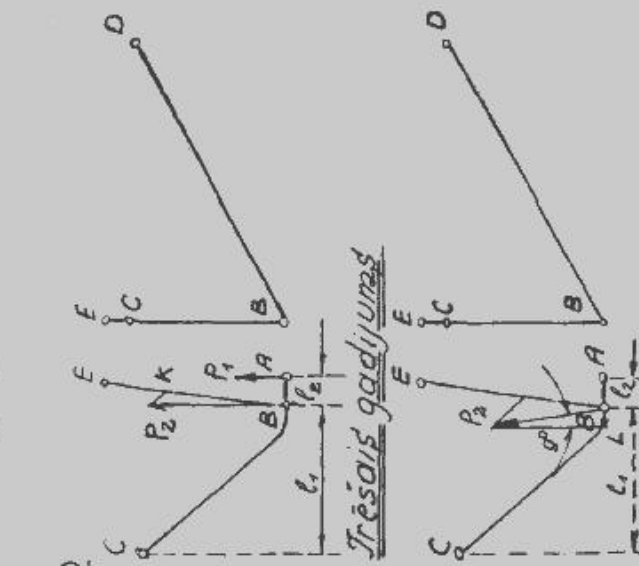

P. Viena riteņa noslogojums
 P₁. Punkta B rezultējošais spēks
 P₂. Punkta B rezultējošais spēks
 EB. Elastīgā kāja
 A. Riteņš
 BC. Atspūdis
 BK. Uz elastīgo kaju iedarbojošais spēks
 BL. Līmeniskā komponente
 BN. Piepūle virzienā BD

Rezultējošā slodze atrodas lidmašīnas gareniskai asij līdztekus plāksnē ar leņķi 270° pret stateni; šai plāksnei līmeniskā noslogojuma komponente tad līdzinās pusei no stateniskās komponentes.
 Rezultējošo slodzi pieņem vertikālā plāksnē, stateniski lidmašīnas gareniskai asij un ar leņķi 90° pret stateni; līmeniskā noslogojuma komponente tad līdzinās 1/6 no stateniskās komponentes.

9. zīmējums.

Kompensēta virzienstūre

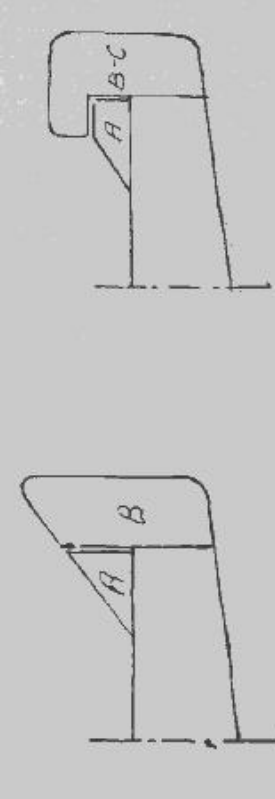

Vienkārša virzienstūre

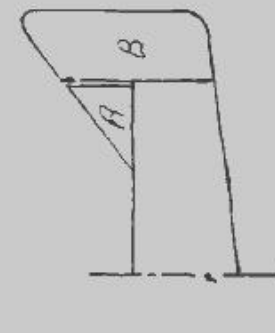

A. Stabilizators
 B. Virzienstūre
 B-C. Virzienstūres kustības daļa ar kompensāciju

10. zīmējums.

Ja lidmašīna nolaištos slidot iekšēji uz vienu riteni, tad asimetriskie spēki uz šo riteni, tālāk uz skrietošu balstiem, ķermeni un uz plāksnēm nedrīkst izsaukt šo daļu deformāciju vai anormālas piepūles.

Amortizātoriem jāiztur piepūles:

- kuņas izriet no iepriekš minētiem aprēķina gadījumiem;
- kuņas rodas, lidmašīnai lidošanas līnijā statiski caurkritot no 0,5 m liela augstuma, ja lidmašīna paredzēta dienas lidojumiem, un no 1 m liela augstuma, ja lidmašīna paredzēta arī nakts lidojumiem.

Skrietošu piepūles šais apstākļos nedrīkst pārsniegt iepriekš noteiktās statiskās piepūles.

Ķermeņa. Motora iebūve un piederumi.

27. Ķermenim nebojājoties jāiztur piepūles, kuņas izriet no turpmāk minētiem gadījumiem.

Pieņem, ka ķermenis noslogots ar visiem spēkiem, kādi uz to iedarbojas lidojumā, un ka ķermenis iespējams plāksnēs ar saitēm (trosiem), pie kam ķermeņa pakalējais gais uzskatāms kā vienā galā nostiprināta sija. Izejot no iepriekš minētā, to pakāpeniski aprēķina uz sekošām virspiepūlēm:

- skrietošiem un piesim lieto piepūles līdzīgas attiecīgiem pārbaudes noslogojumiem, kas noteikti par šim daļām;
- augstuma stabilizātoriem un augstumstūrēm lieto noslogojumus, līdzīgus attiecīgiem pārbaudes noslogojumiem;
- tādā pašā kārtā attiecīgos noslogojumus lieto virziena stabilizātoriem un virzienstūrēm;
- visus noslogojumus, kas jāuzņem ķermenim, ieskaitot pašsvaru, pavairo ar attiecīgās kategorijas lidmašīnu noslogojuma koeficientu, — aprēķinot to lidojuma gadījumam ar gaisa spiediena centru tuvāk plāksņu šķērsošanai (pirmais gadījums).

Visumā ķermenim, motora iebūves daļām un metalla nostiprinājumiem jāiztur, nebojājoties, piepūles, kādām tie normāli pakļauti, palielinātas ar iepriekš minētiem noslogojuma koeficientiem.

Šis noteikums sevišķi attiecināms uz sēdekļiem, balstiem, dažādiem metalla nostiprinājumiem u. t. t.

Beigās ķermenim un tā piederumiem jāiztur piepūles, kuņas rezultējas no lidmašīnas kustībām uz zemes un pie motoru izmēģināšanas uz zemes, pie tiem pašiem drošības noteikumiem, kādi paredzēti nesošiem plāksnēm.

VI. Praktiskā pārbaude.

Pie praktiskām pārbaudēm:

28. Lidmašīna - prototips jānoslogo ar maksimālo svaru un tādu kravas iedalījumu, kāds uzdots atzīmēšanai lidošanas atļaujā. Propelleram jābūt ar pietiekošu un vienādu mehānisku stiprību visās savās daļās.

29. Nevienam no lidmašīnas motoriem nedrīkst pārsniegt savam tipam atbilstošu nominālo jaudu (atkāpšanās pielaižama līdz 6%) un nominālo ritu skaitu (atkāpšanās pielaižama līdz 50 rītiem). Ar nominālo jaudu saprotama motora teorētiska jauda, attiecināta uz standarta atmosfēru pie $H = 760$, $b = 0$; $t = 15^{\circ}$.

30. Lietotai degvielai jāatbilst tās degvielas specifikācijai, kas lietota motora prototipa pārbaudēs fabrikā un uzrādīta certifikātos vai aprakstos.

31. Mēģinājumi attiecināmi uz starptautisko standarta gaisa atmosfēru.

Visas pārbaudes notiek Pasta un telegrafa departamenta uzraudzībā valdības atļautās gaisa ostās un saskaņā ar spēkā esošiem tehniskiem noteikumiem.

Pasta un telegrafa departamentam ir tiesība pieprasīt, lai katru mēģinājumu, kas nav izdevies saskaņā ar minētiem noteikumiem, atkārtotu vienu vai vairākas reizes, līdz kamēr to var uzskatīt par pieņemamu.

Atzīmētos pārbaudes noteikumus lidošanā papildina ar maksimālā ātruma noteikšanu starp stabiem virs zemes.

Normālās un attiecīgās akrobatikas kategorijas lidmašīnas.

Katrai normālās vai attiecīgās akrobatikas kategorijas sauszemes gaisa satiksmes (pasažieru, pasta, preču vai transporta), turisma, dažādu uzdevumu, apmācības vai treniņa lidmašīnai jāatbilst sekošiem noteikumiem:

- Pacelšanās.
 - 600 metru attālumā no starta sākuma, skaitot par sākumu lidmašīnas kustības uzsākšanu startējot, tai jāsasniedz augstums ne mazāks par 20 m;
 - normāli kāpjot virs gaisa ostas jāsasniedz 360 metru augstums ne ilgāk kā 3 minūšu laikā pēc pacelšanās.

Pie šiem diviem mēģinājumiem lidmašīna, atrodoties uz lidziena aerodroma, startē bez ārējās palīdzības, pie vēja ātruma mazāka par 2,5 metra sekundē. (Vēja ātruma mērošanu izdara starp 5 un 10 m augstumā virs gaisa ostas.)

33. Nolaišanās. Motoram vai motoriem jābūt izslēgtiem vismaz 50 metru augstumā virs nolaišanās vietas, nolaišties normālā gaitā bez motora iedarbināšanas lidzēnā vietā un pie vēja ātruma mazāka par 2,5 m sekundē, pie kam izskrējies pēc nolaišanās nedrīkst pārsniegt 250 metru. Izskrējiena attālumu mēro no lidmašīnas riteņu pirmās pieskares vietas zemei līdz tās pilnīgai apstāšanās.

34. Planēšana. Nolaišties planējot, pie kam planēšanas attālumam jābūt vismaz 6 reizes lielākam par lidmašīnas augstumu virs zemes.

Šī pārbaude neattiecas uz vairākmotorīgām lidmašīnām, kas spēj vismaz vienu stundu noturēties gaisā taisnvirziena un līmeniskā lidojumā 1000 metru augstumā ar pilnu kravu, izņemot degvielas, kuņām jābūt $\frac{3}{4}$ no pilna degvielu svara, pie kuņas katra viena izslēgta motora, ja lidmašīnai ir divi, trīs vai četri neatkarīgi nodarbināmi motori, un pie diviem izslēgtiem motoriem, ja lidmašīnai ir vairāk par četriem motoriem.

35. Manevrēšana. Izpildīt pakāpeniski virs gaisa ostas piecus astoņņiekus laikā ne ilgākā par 10 minūtēm, augstumā starp 500 m un 1000 m, ar pielaižamo svārstību augstumā līdz 100 m.

36. Izturība. Jāizpilda turpmāk atzīmētie augstuma, ilguma un režīma lidojumi, pie kam neviena lidmašīnas daļa nedrīkst uzrādīt bojājumu, deformāciju vai anormālu izdīšanu, izdarot pārbaudi ar pilnu kravu.

37. Augstuma noteikumi. Lidojuma augstums nedrīkst pārsniegt 1000 metrus.

38. Ilgums. Visu šo lidojumu kopaikam jābūt ne mazākam par 4 stundām, no kuņiem vienam jābūt ar ilgumu, atbilstošu $\frac{9}{10}$ pilnas degvielu tvertes tilpuma patēriņam. (Patēriņu aprēķina, pieņemot, ka motors vai motori strādā ar nominālo jaudu un ar viņam atbilstošu degvielu patēriņu.) Lidojuma ilgums tomēr nedrīkst pārsniegt 10 stundas.

39. Motora režīms. Motoram jādarbojas ar ritu skaitu (pielaižot svārstību ne vairāk par 25 rītiem minūtē), atbilstošu katra motora nominālā momenta $\frac{9}{10}$ līmeniskā lidojumā virs bāzes, nepārsniedzot tomēr nominālo režīmu.

Ritu skaits lidzinās:

$$N_{\frac{9}{10}} = 0,95 N_e \sqrt{\frac{W_n}{W_e}}$$

pie kam N_e = nozīmē motora ritu skaitu līmeniskā

lidojumā zemes virsmas tuvumā, darbojoties motoriem pie pilnas jaudas, W_e un W_n apzīmē attiecīgi jaudas ekvivalentu un atbilstošu nominālo jaudu, kas atzīmēta spēkā esošās tabulās izmēģināšanas laikā. Ar jaudas ekvivalentu saprotama motora jauda pie nomināla režīma un pilnas admisijas.

Speciālās un attiecīgās akrobatikas kategorijas lidmašīnas.

Katram sauszemes speciālās vai attiecīgās akrobatikas kategorijas sacīkšu, studiju vai mēģinājumu lidmašīnas prototipam ar darbības lauku ārpus gaisa ostām vai šim nolūkam speciāli nozīmētiem laukumiem jāatbilst sekošiem noteikumiem:

- Pacelšanās.
 - 750 metru attālumā no starta sākuma, skaitot par sākumu lidmašīnas kustības uzsākšanu startējot, tai jāpārvar 20 metru augsti gaisa ostas šķēršļi;
 - normāli kāpjot jāsasniedz virs gaisa ostas 360 metru augstums, ne ilgāk kā 3 minūšu laikā pēc pacelšanās.
- Nolaišanās. Motoru vai motorus apstādina vismaz 50 m augstumā virs nolaišanās vietas, nolaižas normāli bez motora pielaišanas uz lidzēnā vietas, pie vēja ātruma ne lielāka par 2,5 m sekundē, pie kam izskrējies nedrīkst pārsniegt 400 m, šo attālumu mērojot no lidmašīnas riteņu pirmās pieskares vietas zemei līdz tās pilnīgai apstāšanai.

Jaunas sauszemes serijas lidmašīnas. Remontētās sauszemes lidmašīnas.

42. Katra jauna serijas lidmašīna, līdzīga prototipam, kas apmierinoši izpildījusi 32.—41. pantos atzīmētos lidošanas noteikumus, izpilda Pasta un telegrafa departamenta uzraudzībā pārbaudes lidojumu, sastāvošu no viena astoņņieka, izslēdzot pārbaudi uz ilgumu un augstumu ar sekojošo nolaišanos pacelšanās vietas tuvumā, pie kam lidmašīna jānoslogo ar svaru, kāds paredzēts attiecīgā prototipa lidošanas atļaujā.

43. Sauszemes lidmašīnām, kam piekrit apskate vai remonts, nevar izsniegt lidošanas atļaujas, kamēr tās nav savestas lidošanas kārtībā un izpildījušas lidojumus, kādi paredzēti jaunās serijas lidmašīnām.

Sauszemes lidmašīnas, kuņām izdarītas pārmaiņas pēc lidošanas atļaujas saņemšanas.

Šādu lidmašīnu pārbaudes lidojumus nosaka atkarībā no tām modifikācijām, kādas izdarītas lidmašīnā.

44. Modifikācijas, kuņas var mainīt līdzsvaru, vispārējo raksturojumu un īpašības (centrēšanu, kopsvaru, degvielu tvertņu tilpumu, stūru virsmas, motora apmaiņu ar cita tipa un jaudas motoru u. t. t.).

Šāda rakstura modifikācijas pirms to izpildīšanas jāpieteic Pasta un telegrafa departamentam, kas apstiprināšanas gadījumā noteiks, kādi mēģinājumi ar modificēto lidmašīnu būs jāizpilda.

45. Propellera apmaiņa ar līdzīga tipa propelleru.

Lidmašīnām, kuņām uzlikti jauni līdzīga tipa propelleri, jāatbilst starta noteikumiem, kādi paredzēti attiecīgās lidmašīnas prototipam, bet aprēķins par propellera piemērotību katrā gadījumā jāiesniedz Pasta un telegrafa departamentam.

46. Modifikācija detaļos, kas nav savienota ar mehāniskas pretestības (izturības) samazināšanos, kā arī neiespādo vispārējo raksturojumu un lidmašīnas īpašības.

Šāda rakstura modifikācijas jāpieteic Pasta un telegrafa departamentam, bet lidojumi nav jāizpilda.

Aviācijas būvmateriālu vispārējie noteikumi.

47. Aviācijas būvmateriāliem jābūt labām īpašībām un jāatbilst Pasta un telegrafa departamenta uzstādītiem tehniskiem noteikumiem.

Jālieto līdzekļi, kas aizsargātu lidmašīnā iebūvētos materiālus un atsevišķas daļas no iepriekšējās bojāšanās.

Koka daļām pēc vajadzības jābūt aizsargātām ar lakām vai krāsām, un līmēšanai lietojamām līmēm jābūt piemērotām — tās nedrīkst būt pūstošas.

Metalli un to savienojumi, kas pēc savām īpašībām un atkarībā no to iebūves lidmašīnās ātri oksidē, pret tiem jāaizsargā ar speciāli šiem nolūkiem paredzētiem līdzekļiem un metodēm.

Audekli jāaizsargā ar tiem piemērotu impregnēšanu — krāsošanu, bronzešanu, lakošanu u. t. t.

Vispārējās iekārtas noteikumi.

48. Lidotāja vietas un vadierīču iekārta.

Lidotāja vietai jābūt ar pietiekoši lielu redzes lauku tā, lai lidotājs bez grūtībām un sadursmes riska varētu izpildīt visas pielaižamās evolūcijas kā uz zemes, tā lidojumos.

Ja lidmašīnā atrodas viena lidotāja vieta, tad tai jābūt novietotai vai nu lidmašīnas simetrijas ass plāksnē, vai pa kreisi no tās, skatoties no novērotāja vietas, kas atrodas tam aizmugurē.

Ja lidmašīnā ir divas lidotāju vietas, tad galvenā lidotāja vietai jāatrodas pa kreisi no aparāta simetrijas ass plāksnes, skatoties no novērotāja vietas aizmugurē, izņemot gadījumus, kad abas lidotāju vietas atrodas simetrijas ass plāksnē, t. i. viena aiz otras vai viena virs otras.

Ja lidotāja vieta ir aizstiklota, jālieto līdzekļi, lai atmosfēriskie nokrišņi vai kondensācija (augstā laikā — sarma) neaizvilktu stiklus un tā netraucētu lidotājam redzi un lidmašīnas vadīšanu.

Ja šo noteikumu pildīšanai lieto kustošos logus, tad jāraugās, lai lidotājs, vadot lidmašīnu, būtu pietiekoši aizsargāts kā no vēja, tā nokrišņiem.

Pasta un telegrafa departaments patur sev tiesības pieprasīt vadierīču dubultvadus visur tur, kur tos atrod par nepieciešamiem. Vadierīču vadierīču jābūt aizsargātiem pret nejaušiem triecieniem, sitieniem un no varbūtējas iesprostošanās. Tiem jābūt labi aizsargātiem un novadītiem visā savā garumā. Vadierīču un vadu eļļošanai, pārbaudei un regulēšanai jābūt ērti pieejamai.

Plāksņi un ķermeņa.

49. Lidmašīnai jāiztur visas vietējās piepūles, kas stāv sakarā ar pasažieru vai apkalpojošā personāla kustībām.

Pastiprinātās daļas, uz kuņām var atbalstīties pie iepriekš minētām kustībām, atzīmējamās labi saredzami.

Lidmašīnu daļām, kuņas novada ūdeni, degvielas vai eļļu, jābūt labi aizsargātām pret šo vielu bojājošo iedarbību.

Lidmašīnas un motora apsegas un citas apmaināmās daļas jānostiprina tā, lai tās lidojumā nevarētu attaisīties vai atvērties.

Lidotāju un pasažieru sēdekļi jāapgādā ar viegli attaisāmām jostām. Jostām jābūt pietiekoši izturīgām, lai tās spētu noturēt sēdētājus lidmašīnai spēji kustoties; tāpat šim jostām jāsadala piepūles tādā kārtā, lai netraucētu to lietotājus.

Visām gaisa satiksmes lidmašīnām, kas paredzētas pasažieru pārvadāšanai, jābūt ar normālu ieeju -izeju vai papildu eju, kuņām cauri pasažieru avariju un citos nelaimes gadījumos var lidmašīnu ātri atstāt.

Braucamai daļai jābūt apgādātai ar ierīci, kas spēj mikstināt un sadalīt triecienus, ko izsauc lidmašīnas pacelšanās un nolaišanās.

Motors un tā piederumi.

50. Jāierīko sīki filtri, kas aizturētu netīrumus no deg- un smērvielu vadiem; filtriem jābūt ērti pieejamiem un viegli tīrāmiem.

Degvielu pievadi motoram jānorit visos stāvokļos, kādi lidmašīnai atgādās normālos lidojumos. Jāievēro visi pretildzekļi, lai lidmašīnas izvešana no normālā lidojuma stāvokļa neizsauktu piepešu motora vai motoru apstāšanos.

Motoriem jābūt ar dubultaizdedzi. Ūdens un eļļas dzisinātājiem (ja tādi ir) jādarbojas apmierinoši visos stāvokļos, kādos lidmašīna var atrasties normālā lidojumā.

Caurulēm, to piestiprinājumiem un savienojumiem jābūt tādiem, lai tie droši izturētu nelielu stiepšanos un motora vibrācijas.

Jānodrošinās, lai cauruļu savienojumi, elektrisko vadu kontakti un vispār demontējamas daļas neatbrīvotos no motora vibrācijas iespaida, no stiepšanās un triecieniem vai citām piepūlēm, ar kādām lidmašīnai nākas sastapties normālā lietošanā.

Propelleru diametram un to novietojumam jāatbilst sekošiem noteikumiem: pieņem, ka lidmašīna atrodas uz zemes līmeniskā (lidojuma) stāvoklī, noslogota ar lidošanas atļaujā paredzēto maksimālo kravu; šais apstākļos propellera asiņ atrodas līmeniskā stāvoklī, atstatumam starp zemi un propellera apakšējo galu jābūt ne mazāk kā 10 cm lielākam nekā skrietuļņu elastīgo daļu (riepu un amortizācijas) maksimālai spēlei.

Tais pašos apstākļos leņķim, ko veido iedomāta plāksne, ejoša caur riņķu pieskari zemei un propellera apakšējo galu, un līmeniskā plāksne, jābūt ne mazākam par + 8°.

Navigācijas instrumenti.

51. Lidmašīnām jābūt apgādātām ar instrumentiem, saskaņā ar turpmāk minēto sarakstu.

Kā pašiem instrumentiem, tā viņu novietošanai jāatbilst sekošām prasībām: instrumentu skaļu iedaļām un rādījumiem jābūt precīziem visos normālos lidojumu apstākļos; tiem jābūt viegli salasāmiem no lidojuma vai novērotāja (ja runa ir par novērotāja vajadzībām speciāli uzstādītiem instrumentiem) sēdekļa; tiem jābūt naktīs laikā apgaismoti vai fosforizētiem.

Nepieciešamo navigācijas instrumentu saraksts.

52. Satiksmes lidmašīnām, uz kuņģiem bez lidojuma vajadzīgs arī novērotājs: augstuma rādītājs, kompensācijas kompass, slidēšanas rādītājs, šķērs- un gareniskais līmenrādītājs, griezienu rādītājs, ātruma rādītājs, pulkstenis.

Novērotāja instrumenti.

Augstuma rādītājs, kompensācijas kompass, nonesuma mērotājs, ātruma rādītājs, pulkstenis, karšu komplekts attiecīgam maršrutam līdz ar nepieciešamiem zīmēšanas piederumiem un kursu izskaitļotājs.

53. Satiksmes lidmašīnām, uz kuņģiem atsevišķs novērotājs netiek pieprasīts: augstuma rādītājs, kompensācijas kompass, šķērs- un gareniskais līmenrādītājs, griezienu rādītājs, ātruma rādītājs, pulkstenis, attiecīgas kartes paredzētam maršrutam un kursu izskaitļotājs.

54. Turisma un dažādu uzdevumu lidmašīnām: augstuma rādītājs, kompass, ātruma rādītājs.

55. Motoru kontrolinstrumenti.

Motoru darbību kontrolējošiem instrumentiem jāatbilst sekošām minimālām prasībām: rādījumiem jābūt labi salasāmiem, tiem jābūt precīziem visos normālos lidojumu apstākļos; ja lidmašīna paredzēta naktīs lidojumiem, instrumentiem jābūt apgaismoti vai fosforizētiem.

56. Visu kategoriju lidmašīnām jābūt apgādātām ar sekošiem motoru kontrolinstrumentiem: motora ritu rādītāju, uz katru motoru ar ūdens dzīsināšanu pa vienam termometram, eļļas monometram, uz katru motoru, ja tiem ir atsevišķas degvielu tvertnes, pa vienam degvielu daudzuma rādītājam.

57. Radio sakari. Visas gaisa satiksmes lidmašīnas, kuņas var uzņemt vairāk kā 10 pasažierus, jāapgādā ar radio — raidīšanas un uztveres aparātiem. — Pasta un telegrafa departaments var šīs lidmašīnas atbrīvot no šo noteikumu pildīšanas, ja viņa novērtējumā, sakarā ar atbilstošas zemes organizācijas trūkumu, radioaparātu uzstādīšana būtu bez kāda labuma.

Aizsardzības līdzekļi pret ugunsgrēku.

58. Aizsardzības līdzekļi pret degvielu teci. Degvielu un eļļas tvertnes, caurules un to piederumi normālos lidojumu apstākļos nedrīkst dot teci, kā arī pašas degvielas nedrīkst izgarot dažādos lidmašīnas iekšējos nodalījumos. Tāpēc gāzjauču gaisa ieplūdēm un smērvielu filtriem un deg- un smērvielu tvertņu atpūtas (gaisa) vadiem jābūt blīviem un tiem nedrīkst būt nekāda sakara ar gaisu lidmašīnu dažādo iekšējo telpu nodalījumos.

Tiem jābūt iznestiem pietiekoši tālu ārpus lidmašīnas, lai izplūstošie vai izšķīstie šķidrums neizplūstu uz lidmašīnas daļām, kuņas nav aizsargātas pret to iespaidu; tāpat lai izplūstošās gāzes vai liesma neskartu kādu šīs lidmašīnas daļu, kas varētu aizdegties.

Ja deg- un smērvielu tvertņu pildīšanu izdara no kāda lidmašīnas iekšpuses nodalījuma, tad šīs telpas vienmēr stipri jāizvēdina. Deg- un smērvielu vadi, to savienojumi un uzmavas iemontējumi tā, lai tie, nedodot teci, droši izturētu lidmašīnas un motoru normālos triecienājumus vai vibrācijas.

Galvenām degvielu tvertnēm jābūt ar slēgu, kas atļautu tās noslēgt apkalpojošo vadu teces gadījumos. Šim slēgam jābūt ērti pieejamam un ātri noslēdzamam vai atveramam. Slēgam jābūt tā iekārtotam, lai to pozīciju varētu mainīt tikai lidmašīnas personāls.

59. Aizsardzības līdzekļi un ierīces pret uzdegšanos no motora vai citām aizdegšanās vietām:

a) motoru izpūšamās caurules jānovieto ar tādu aprēķinu, lai degošās gāzes tiktu atsviestas tālu nost no tām lidmašīnas daļām, kuņas varētu aizdegties vai deformēties no liela karstuma. Pietiekoši lielam izolējošam gaisa slānim katrā ziņā jāatdala izpūšamās caurules no citām lidmašīnas daļām;

b) motoru aizdedzes un vispārējā elektriskā tīkla vadiem jābūt labi izolētiem; dažādiem elektriskiem kontaktiem jābūt pietiekoši attālinātiem vienam no otra; kontaktiem jābūt nodrošinātiem ar bremzējošu ierīci (atsperi vai citu), lai vadi to pievienošanas vietās nevarētu nejauši atbrīvoties;

c) vadiem jābūt novietoti un aizsargāti tā, lai izslēgtu to bojāšanos no triecieniem, degvielu sūces vai kuņa katra cita iemesla dēļ;

d) motora vai motoru aizdedzes ierīcei jābūt iekārtotai tā, lai lidojums varētu aizdedzi pēc vajadzības pārtraukt; ja lidmašīnai ir vairāk motoru, tad motoriem jābūt izslēdzamiem pēc kārtas, vai visiem kopā;

e) ja lidmašīnās atrodas akumulātoru baterijas, jālieto visi līdzekļi, lai skābe neizlītu zemē vai lidojumā, lai nerastos isais savienojums caur kontaktu atvienošanas vai arī caur metāla priekšmetu krišanu uz akumulātoru poliēm. Akumulātoru virsma pārklājama ar piķveidīgu masu;

f) pie radioaparātiem jāievēro visi drošības līdzekļi, lai starp lidmašīnas divām metāla daļām indukcijas ceļā nerastos apdraudoša dzirkstele.

60. Dažādi aizsardzības līdzekļi:

a) visos gadījumos, kur no motora vai tā sastāvdaļām izplūstošās gāzes varētu sasniegt degvielu tvertnes, šīs tvertnes jāatdala ar ugunsdrošu sienu.

Šai sienai jābūt viengabalainai, izturīgai un nedegošai; jāraugās, lai vadierīču un cauruļu ejas būtu labi noblīvētas;

b) visām lidmašīnām, izņemot turisma mašīnas, jābūt apgādātām ar ugunsdzēsamiem aparātiem. Aparātiem jābūt iedarbināmiem no lidojuma vai mehāniskā sēdvietas. Ja lidmašīnā iebūvēti vairāki motori, pie kam viens no otra atsevišķās un attālās telpās, nepieciešams uzstādīt papildus ugunsdzēsamos aparātus;

c) satiksmes lidmašīnām, kuņas var uzņemt desmit un vairāk pasažierus (ieskaitot tehnisko personālu), uzstādāms ugunsdzēsamais aparāts katrā svarīgākā telpā.

Visiem ugunsdzēsamiem aparātiem jābūt viena parauga, ar vienādu tilpumu un novietoti vienādā stāvoklī.

Apgaismošana un signālizācijas ierīces.

61. Lidmašīnas apgaismošanai, signālizācijas ierīcēm un signālizācijai jābūt saskaņā ar attiecīgiem noteikumiem.

Direktors H. Resnais.

Auto un gaisa satiksmes nodaļas vadītājs J. Jēriņš.

Rīkojums.

Pamatojoties uz Valsts pasīvās aizsardzības plāna pret uzbrukumiem no gaisa 3. §, iecelju: par Liepājas un Daugavpils pilsētu rajonu Pasīvās gaisa aizsardzības priekšniekiem šo pilsētu prefektus, bet attiecībā uz apriņķu pilsētām, šo apriņķu priekšniekus.

Pārējās pilsētās, kuņas atrodas policijas iecirkņi, par Pasīvās gaisa aizsardzības rajonu priekšniekiem iecelju attiecīgo policijas iecirkņu priekšniekus.

Pasīvās aizsardzības noteikumu pildīšanu ārpus iepriekš minētiem punktiem uzraudzīt apriņķu priekšniekiem.

Liepājas un Daugavpils prefektiem saziņā ar pilsētu valdēm izvēlēties no pilsētas dienestā esošām personām sev palīgus tehnisko darbu veikšanai.

Pārējo pilsētu Pasīvās gaisa aizsardzības rajonu priekšniekiem uzdošu stāties sakaros ar pašvaldību iestādēm, saistot šini darbā arī aizsargus, aizsardzes un pulku gāzu virsniekus.

Rīgā, 1936. g. 26. jūnijā. 20478.

Iekšlietu ministrs V. Gulbis.

Administr. depart. direktors Anšmits.

Pasīvās gaisa aizsardz. priekšn.

poliē. inspektors J. Kiselis.

Saziņā ar iekšlietu ministru

apstiprinu

1936. g. 29. jūnijā.

Satiksmes ministrs B. Einbergs.

Pārgrozījumi un papildinājumi instrukcijā par ceļu lietošanu un satiksmes kārtību.

(Izdoti, pamatojoties uz Likuma par zemes ceļiem 98. p. un Likuma par zemes ceļu satiksmi 27. p.)

Instrukcijā par ceļu lietošanu un satiksmes kārtību („Vald. Vēstn.“ 1931. g. 233. num. un 1935. g. 156. num.) izdarīt sekojošus pārgrozījumus un papildinājumus:

1. 34. pantu izteikt šādi:

34. Galvas pilsētā, visās apriņķu pilsētās un sekojošās pārējās pilsētās: Grivā, Kemeņos, Ogrē, Rīgas-Jūrmalā, Siguldā un Slokā tramvaju, automobiļu, motociķļu un citu satiksmes līdzekļu vadītājiem aizliegts dot skaņu signālus, izņemot sekojošos gadījumus, kad atļauts dot īsu skaņu signālu:

a) lai brīdinātu ielu un ceļu remontstrādniekus un

b) lai brīdinātu gājējus un braucējus, kas nepilda satiksmes noteikumus.

Ārpus minēto pilsētu apbūvētiem rajoniem skaņu signāli jādod tādās vietās, kur ceļa nepārredzamības vai citu iemeslu dēļ iespējama sadursme.

Piezīme. Ši panta ierobežojumi signālu došanā neattiecas uz ugunsdzēsēju, ātrās palīdzības un policijas automobiļiem steidzīgos braucienos un arī uz ielu slacinātājiem - autotankiem.

27. pantu papildināt ar sekojošo:

27. Pārvađājāmās preces, būvmateriāli, dzelzis u. t. t. jānovieto un jāiesaiņo tā, lai, tos pārvađājot, nerastos lieki trokšņi: klabēšana, dārdēšana. Pajūdzniekiem ar dzelzs riepiem naktīs no plkst. 22 līdz 7 jābrauc soļiem.

2. piezīmi pie 43. panta izteikt šādi:

43.

2. piezīme. Autobusos šoferu nodalījumā pasažierus pārvađāt ir aizliegts. Blakus šoferim atļauts sēdēt tikai automobiļusatiksmi kontrolējošām personām vai autobusa īpašniekam, pie tam tikai vienai personai katrā atsevišķā gadījumā. Taksametros blakus šoferim atļauts sēdēt tikai vienai personai, bet preču automobiļiem šo personu skaitu katram automobiliem atsevišķi nosaka automobiļu pārbaudes komisija, atzīmējot par to arī automobiļa braukšanas apliecībā.

Šie noteikumi stājas spēkā ar š. g. 1. jūliju.

Šoseju un zemes ceļu depart. direktors inženieris J. Melnalksnis

Vecāk. inspektors inž. J. Nātiņš.

Rīkojums.

Finanču ministrija ar šo paziņo, ka Ministru kabinets, pamatojoties uz kredītnolikuma (1935. g. izdev.) 665.¹ un 665.² pantiem, š. g. 26. jūnijā sēdē nolēma uzdot Latvijas kredītbankai pārņemt firmai Komandītsabiedrība „Metallprodukt” un Maksim Libermanim piederošo uzņēmumu un mantu. Minētā sabiedrība līdz ar to dzēstama no tirdzniecības reģistra.

Saskaņā ar šo Ministru kabineta lēmumu un pieminētā likuma 652. pantu, Latvijas kredītbanka bez īpašas pilnvaras stājas minētās firmas vietā, realizē viņas prasījumus un turpina viņas jau iesāktās tiesu lietas savā vārdā. Tāpat Latvijas kredītbanka savā vārdā, likuma noteiktā kārtībā, atbild iepretim minētās firmas kreditoriem.

Rīgā, 1936. g. 29. jūnijā.

Finanču ministrs L. Ēkls.

Tirdzniec. un rūpniec. depart.

direktors B. Pavašars.

1140. lēmums.

1936. g. 22. jūnijā, saskaņā ar likumu par biedrību, savienību un politisku organizāciju slēgšanas, likvidācijas un reģistrēšanas kārtību izņēmuma stāvokļa laikā („Vald. Vēstn.“ 1934. g. 130. num.), atzīstu par nevēlamu valsts un sabiedriskām interesēm Tukuma diakonisu slimnīcas biedrību, kādēļ nolemju minēto biedrību slēgt un iecelju tai par likvidatoriem: par likvidācijas komisijas priekšsēdētāju kapt. Jāni Galēju un par locekļiem Albertu Virbuli un Eduardu Kalniņu, ar sēdekli Tukumā, Brīvības laukumā 13. Biedrība jālikvidē 3 mēnešu laikā pēc šī lēmuma izsludināšanas dienas „Valdības Vēstnesī”.

Iekšlietu ministra b. A. Bērziņš.

Administr. depart. direktors Anšmits.

1141. lēmums.

1936. g. 22. jūnijā, saskaņā ar likumu par biedrību, savienību un politisku organizāciju slēgšanas, likvidācijas un reģistrēšanas kārtību izņēmuma stāvokļa laikā („Vald. Vēstn.“ 1934. g. 130. num.), atzīstu par nevēlamu valsts un sabiedriskām interesēm Saviesīgo biedrību „Dzimtene”, kādēļ nolemju minēto biedrību slēgt un iecelju tai par likvidatoriem: par likvidācijas komisijas priekšsēdētāju Oskaru Blumentānu un par locekļiem Jāni Jansonu un Miķeli Gailīti, ar sēdekli Rīgā, Aizsargu ielā 27, 99. dz. Biedrība jālikvidē 3 mēnešu laikā pēc šī lēmuma izsludināšanas „Valdības Vēstnesī”.

Iekšlietu ministra b. A. Bērziņš.

Administr. depart. direktors Anšmits.

1189. lēmums.

Saskaņā ar likumu par biedrību, savienību un politisku organizāciju slēgšanas, likvidācijas un reģistrēšanas kārtību izņēmuma stāvokļa laikā („Vald. Vēstn.“ 1934. g. 130. num. un 1936. g. 61. num.) un likuma par Latvijas lauksaimniecības kameru 10. pantu („Vald. Vēstn.“ 1936. g. 8. num.), slēdzu Kurzemes ekonomisko biedrību un iecelju minētāi biedrībai šādu likvidācijas komisiju: par likvidācijas komisijas priekšsēdētāju Voldemāru Medni un par locekļiem Arnoldu Kiri un Kristapu Grundmani. Likvidācijas komisijas sēdekli Jelgavā, Zemgales prospektā 2.

Rīgā, 1936. g. 22. jūnijā.

Iekšlietu ministra b. A. Bērziņš.

Administr. depart. direktors Anšmits.

1190. lēmums.

Saskaņā ar likumu par biedrību, savienību un politisku organizāciju slēgšanas, likvidācijas un reģistrēšanas kārtību izņēmuma stāvokļa laikā („Vald. Vēstn.“ 1934. g. 130. num. un 1936. g. 61. num.) un likuma par Latvijas lauksaimniecības kameru 10. pantu („Vald. Vēstn.“ 1936. g. 8. num.), slēdzu Centrālo lauksaimniecības biedrību „Agrikultūra”

Rīgā, un iecelšanu biedrībai par likvidatoru Bonifaciju Brišku.

Likvidatora sēdeklis Rīgā, Raiņa bulvārī 31, 20. dz.

Rīgā, 1936. g. 22. jūnijā.

Iekšlietu ministra b. A. Bērziņš. Administr. depart. direktors Anšmits.

1191. lēmums.

Saskaņā ar likumu par biedrību, savienību un politisku organizāciju slēgšanas, likvidācijas un reģistrēšanas kārtību izņēmuma stāvokļa laikā („Vald. Vēstn.“ 1934. g. 130. num. un 1936. g. 61. num.) un likuma par Latvijas lauksaimniecības kameru 10. pantu („Vald. Vēstn.“ 1936. g. 8. num.), slēdzu Latvijas krievu lauksaimniecības organizāciju centrālbiedrību un iecelšu minētai biedrībai par likvidatoru Jāni Grāvleju.

Likvidatora sēdeklis Jaunlatgalē, Poruka ielā 6.

Rīgā, 1936. g. 22. jūnijā.

Iekšlietu ministra b. A. Bērziņš. Administr. depart. direktors Anšmits.

1192. lēmums.

Saskaņā ar likumu par biedrību, savienību un politisku organizāciju slēgšanas, likvidācijas un reģistrēšanas kārtību izņēmuma stāvokļa laikā („Vald. Vēstn.“ 1934. g. 130. num. un 1936. g. 61. num.) un likuma par Latvijas lauksaimniecības kameru 10. pantu („Vald. Vēstn.“ 1936. g. 8. num.), slēdzu Latgales zirgaudzētāju centrālbiedrību un iecelšu minētai biedrībai šādu likvidācijas komisiju: par likvidācijas komisijas priekšsēdētāju Kārli Bindi un par locekļiem Bonifaciju Brišku un Jāni Zaķi.

Likvidācijas komisijas sēdeklis Daugavpīlī, Teātra ielā 4.

Rīgā, 1936. g. 22. jūnijā.

Iekšlietu ministra b. A. Bērziņš. Administr. depart. direktors Anšmits.

1193. lēmums.

Saskaņā ar likumu par biedrību, savienību un politisku organizāciju slēgšanas, likvidācijas un reģistrēšanas kārtību izņēmuma stāvokļa laikā („Vald. Vēstn.“ 1934. g. 130. num. un 1936. g. 61. num.) un likuma par Latvijas lauksaimniecības kameru 10. pantu („Vald. Vēstn.“ 1936. g. 8. num.), slēdzu Poļu lauksaimniecības biedrību Latvijā un iecelšu minētai biedrībai šādu likvidācijas komisiju: par likvidācijas komisijas priekšsēdētāju Kārli Bindi un par locekļiem Bonifaciju Brišku un Jāni Zaķi.

slēdzu Poļu lauksaimniecības biedrību Latvijā un iecelšu minētai biedrībai šādu likvidācijas komisiju: par likvidācijas komisijas priekšsēdētāju Kārli Bindi un par locekļiem Bonifaciju Brišku un Jāni Zaķi.

Likvidācijas komisijas sēdeklis Daugavpīlī, Teātra ielā 4.

Rīgā, 1936. g. 22. jūnijā.

Iekšlietu ministra b. A. Bērziņš. Administr. depart. direktors Anšmits.

Iecelšanas un atvaļinājumi.

Kļūdas izlabojums.

„Vald. Vēstn.“ 137. numurā izsludinātā iekšlietu ministra biedra š. g. 16. jūnija 1155. lēmumā par Gaļas produktu rūpniecības strādnieku arod-biedrības valdes locekli iecelts nevis Rūdolfs Paeglītis, bet gan Rūdolfs Paeglis.

Rīgā, 1936. g. 29. jūnijā. 154836.

Preses un biedr. nodaļas vad. Lapsiņš. Biedr. biroja pārziņa v. V. Maizītis.

Valdības iestāžu paziņojumi.

Rīgas apgabaltiesas 1. kriminālodaļa, saskaņā ar savu š. g. 19. jūnija lēmumu, atsauc „Valdības Vēstnesī“ š. g. 127. num. ievietoto sludinājumu par notiesāti Fricā-Arvidā Bunkas meikšānu, jo minētais Bunka ir atrasts.

1936. g. 26. jūnijā. Rīgā. 18701.

Priekšsēd. b. v. (paraksts). Sekretāra pal. (paraksts).

Saldus iec. mirtiesnesis

pamatojoties uz savu š. g. 26. jūnija lēmumu, meklē tālāk norādītās personas:

- 1) 1902. g. 6. decembrī Lutriņu pag. dzimušo Latvijas pilsoni Amāliju-Emmu Malats, aps. pēc Sodū lik. 583. p. 5. pkt. (kr. l. 974/35. g.);
2) 1910. g. (mēnesis un datums nav zināmi) Istras pag. dzimušo Latvijas pilsoni Jēkabu Budeniekū, aps. pēc Sodū lik. 541. p. 1. d. (kr. l. 115/36. g.);
3) 1911. g. 24. martā Liepājā dzimušo Latvijas pilsoni Zāni Jakobsonu, aps. pēc Sodū lik. 310. p. (kr. l. 325/36. g.);
4) 1904. g. 2. aprīlī Tukumā dzimušo Latvijas pilsoni Jāni-Indriki Dombrovski, aps. pēc Sodū lik. 545. p. 2. d. (kr. l. 400/36. g.);
5) 1906. g. (mēnesis un datums nav zināmi) Landskoronas pagastā dzimušo Latvijas pilsoni Alekseju Meikšānu, aps. pēc Sodū lik. 545. p. 1. d. (kr. l. 532/36. g.);

6) 1904. g. 9. augustā Daugavpīlī dzimušo Latvijas pilsoni Alekseju Zaicevu, aps. pēc Sodū lik. 1792. p. (kr. l. 538/36. g.);

7) 1909. g. 8. oktobrī Naujienes pag. dzimušo Latvijas pilsoni Michailu Michailovu, aps. pēc Sodū lik. 1792. p. (kr. l. 538/36. g.);

8) 1866. g. 12. augustā Kabiles pagastā dzimušo Latvijas pilsoni Jēkabu Geveli, aps. pēc Sodū lik. 310. p. (kr. l. 540/36. g.).

Visas iestādes un personas, kam meklējamo tagadējā dzīves vieta būtu zināma, lūdzu to paziņot mirtiesnesim Saldū.

No meklējamā Alekseja Meikšāna, viņa atrašanās gadījumā, pieprasīt Ls 25.— kļu vai galvojumu, bet to neiesniegšanas gadījumā Meikšānu apcietināt un ievietot Liepājas cietumā, ieskaitot Saldus iec. mirtiesnesī rīcībā, par ko paziņot mirtiesnesim.

Saldū, 1936. g. 26. jūnijā. 439. num. Mirtiesnesis K. Kalniņš. Sekretārs K. Kāposts.

Kaņa aviācijas fondam ziedojuši: Ls

Table with 2 columns: Donor name and amount. Includes Lažas pagasta sav. ziedoj. 15,—, Alšvangas nodaļas sav. ziedoj. 100,—, K. A. F. Tukuma apr. apakškomitejas sav. ziedoj. 4 929,25, Valmieras k. pulka virsnieku dāmu komiteja 100,—, Uzaņas piensaimn. sab. „Straume“ Vidsmuižas pag. pašvaldība 100,—, Bērziņš izstādes rīcības komiteja 20,—, Tāšu pag. valdes sav. ziedoj. 30,30, Tāšu pag. pašvaldība 25,—, Valtaiņu pagasta pašvaldība 50,—, Valsts atdzimšanas svētku Vidsmuižas pag. rīcības komitejas izrikojuma atlikums 25,79, Kundziņsalas labierīcības biedr. krājzied. kase 75,—, Nigrandas pag. valdes sav. ziedoj. 92,—, Sveičiema pag. savstarp. ugunsapdroš. biedr. 50,—, Trikātas pag. valdes sav. ziedoj. 20,—, Latv. sarkanā krusta Daugavpils slimnīcas darbinieki 51,81, Liepas krājziedēju sabiedrība 100,—, A. S. „Quadrat“ 1 000,—, Latvijas tautas bankas iemaksātie krājziedēju sabiedrīb. ziedojumi 1 345,—, Grobiņas pag. valde 31,—, Senberģas savstarp. ugunsapdroš. b. Valsts statistiskās pārvaldes darbinieku grupa 11,25, Sīkākas par Ls 10.— summās 5,—, Kopā Ls 8 276,40, 26./VI Ls 2 270 611,06

Visiem ziedotājiem izsaku sirsnīgāko pateicību. Valdes priekšsēdētājs ģenerālis Hartmanis. Kasieris ģenerālis Ruškevičs.

Telegrammas.

(Latvijas telegrafa aģentūras telegrammas.)

Valsts Prezidents Dr K. Ulmanis

sajēmis no Liepājas tirgotāju un rūpnieku biedrības sekojošu telegrammu:

„Liepājas tirgotāji un rūpnieki, šodien sapulcējušies savas biedrības dibināšanas sapulcē, lūdz pieņemt labākos novēlējumu Jūsu turpmākā darbā un vienprātīgi apliecina padevību Jums, augstais tautas vadoni. Ateroties slaveno brīvības cīņu laiku, kad šajā pašā jūnija dienā, Jūs, tautas gavīļu sumināts, nokāpāt no tvaikoņa „Saratova“ Liepājā, mūsu sirdis silda lepnuma un svētlaimības sajūta, ka esam šī slavenā laikmeta līdzgaitnieki, kuŗā visi latvju tautas lielie sasniegumi uz mūžu mūžiem nesaraujami saistās ar Jūsu vārdu.

Tagad pēc 15. maija atdzimšanas Jūs, augsti godātais Valsts un Ministru Prezidenta kungs, esat straujas atjaunošanas impulsus devuši arī visai mūsu saimnieciskai dzīvei, ievirzot to Latvijas tautsaimniecībai atbilstošā gultnē. Mēs, visa vienotā Liepājas tirgotāju un rūpnieku saime, solāmies sekot ar nesatricināmu ticību Jūsu autoritāriem vadošiem norādījumiem un strādāt Latvijas valsts zēšanai un tautas mūžīgai nākotnei“.

KURSI.

Rīgas biržā 1936. gada 30. jūnijā.

Table with 2 columns: Currency/Item and Rate. Includes Devīzes: Amerikas dolārs 3,03—3,13, Anglijas mārciņa 15,29—15,59, Francijas franku 20,21—20,41, Beļģijas belgu 51,90—52,90, Šveices franku 99,60—100,60, Itālijas liru 24,50—25,50, Zviedrijas kronu 78,40—80,40, Norvēģijas kronu 76,40—78,40, Dānijas kronu 67,70—69,70, Austrijas šilīnu 61,00—63,00, Čehoslovākijas kronu 12,70—13,10, Holandes guldenū 208,40—210,40, Vācijas marķu 123,00—123,80, Somijas marķu 6,70—7,00, Igaunijas kronu 84,00—86,00, Polijas zlotu 57,80—59,00, Lietavas litu 51,80—52,20, Dancigas guldenū 57,80—59,00. Vertspapīri: 6% Latv. hip. bankas kļu zīmes 95—96, Rīgas biržas kotācijas komisijas priekšsēdētājs A. Valenčuks, Zvērināts biržas makleris P. Rupners.

Šim numuram 8 lapas puses.

Tiesu sludinājumi.

Rīgas apgabalt. 3. civilnodaļa, izklausījusi Marijas un Dmitrija Mengdenū lūgumu atzīt bezvēsts promesošo Eiženiju Mengdens, dzim. 1859. g. 10. maijā, par mirušu un pamatojoties uz savu 1936. g. 16. jūnija lēmumu un Civilproc. nolik. 1565. līdz 1568. p. un Civillik. 524. p., nolēma uzaicināt bezvēsts promesošo Eiženiju Mengdens 1. gada laikā pēc šī sludinājuma ieviešanas „Vald. Vēstn.“ ierasties tiesā vai dot tiesai drošas ziņas par sevi; uzaicināt arī visas citas personas, kuŗām ir drošas ziņas par viņas dzīves vietu vai nāvi, iesniegt šīs ziņas tiesai, aizrādot, ka, ja pēc sludinājuma termiņa notecešanas nebūs saņemtas drošas ziņas, ka Eiženija Mengdens ir dzīva, tiesa uz ieinteresēto personu lūgumu un Civilproc. nolik. 1569. p. atzīs viņu par mirušu.

Rīgā, 1936. g. 18. jūnijā. L. 4222/36. II. 8750g. Priekšsēdēt. b. H. Mintāls. Sekretāra v. i. E. Lasmanis.

Rīgas apgabalt. 3. civilnodaļa, izklausījusi Nikolaja Simankoviča lūgumu atzīt bezvēsts promesošo Aleksandru Petersons, dzim. 1848. g. 15. janv., par mirušu un pamatojoties uz savu 1936. g. 20. maija lēmumu un Civilproc. nolik. 1565. līdz 1568. p. un Civillik. 524. p., nolēma uzaicināt bezvēsts promesošo Aleksandru Petersons 1. gada laikā pēc šī sludinājuma ieviešanas „Vald. Vēstn.“ ierasties tiesā vai dot tiesai drošas ziņas par sevi; uzaicināt arī visas citas personas, kuŗām ir drošas ziņas par viņas dzīves vietu vai nāvi, iesniegt šīs ziņas tiesai, aizrādot, ka, ja pēc sludinājuma termiņa notecešanas nebūs saņemtas drošas ziņas, ka Aleksandra Petersons ir dzīva, tiesa uz ieinteresēto personu lūgumu un Civilproc. nolik. 1569. p. pamata atzīs viņu par mirušu.

Rīgā, 1936. g. 18. jūnijā. L. 3990/36. II. 8898g. Priekšsēdētāja b. H. Mintāls. Sekretāra v. i. E. Lasmanis.

Rīgas apgabalt. 3. civilnodaļa, izklausījusi Almas Gailītis lūgumu atzīt bezvēsts promesošo Kārlī-Alfrēdu Brūzi, dzim. 1896. gada 13. maijā, par mirušu un pamatojoties uz savu 1936. g. 16. jūnija lēmumu un Civilproc. nolik. 1565.—1568. p., un Civillik. 524. p., nolēma uzaicināt bezvēsts promesošo Kārlī-Alfrēdu Brūzi 1. gada laikā pēc šī sludinājuma ieviešanas „Vald. Vēstn.“ ierasties tiesā vai dot tiesai drošas ziņas par sevi; uzaicināt arī visas citas personas, kuŗām ir drošas ziņas par viņa dzīves vietu vai nāvi, iesniegt šīs ziņas tiesai, aizrādot, ka, ja pēc sludinājuma termiņa notecešanas nebūs saņemtas drošas ziņas, ka Kārlis-Alfrēds Brūzis ir dzīvs, tiesa uz ieinteresēto personu lūgumu un Civilproc. nolik. 1569. p. pamata atzīs viņu par mirušu.

Rīgā, 1936. g. 18. jūnijā. L. 3421/36. II. 8900g. Priekšsēdētāja b. H. Mintāls. Sekretāra v. i. E. Lasmanis.

Rīgas apgabalt. 3. civilnodaļa, izklausījusi Jāņa Liepas lūgumu atzīt bezvēsts promesošo Jāni Meirenu, dzim. 1887. gada 16. jūlijā (v. st.), par mirušu un pamatojoties uz savu 1936. gada 27. maija lēmumu un Civilproc. nolik. 1565.—1568. p. un Civillik. 524. p., nolēma uzaicināt bezvēsts promesošo Jāni Meirenu 1. gada laikā pēc šī sludinājuma ieviešanas „Vald. Vēstn.“ ierasties tiesā vai dot tiesai drošas ziņas par sevi; uzaicināt arī visas citas personas, kuŗām ir drošas ziņas par viņa dzīves vietu vai nāvi, iesniegt šīs ziņas tiesai, aizrādot, ka, ja pēc sludinājuma termiņa notecešanas nebūs saņemtas drošas ziņas, ka Jānis Meirens ir dzīvs, tiesa uz ieinteresēto personu lūgumu un Civilproc. nolik. 1569. p. pamata atzīs viņu par mirušu.

Rīgā, 1936. g. 18. jūnijā. L. 3626/36. II. 8899g. Priekšsēdēt. b. H. Mintāls. Sekretāra v. i. E. Lasmanis.

Rīgas apgabalt. 3. civilnodaļa, izklausījusi Otilijas Legzdīnš lūgumu atzīt bezvēsts promesošo Eduardu Vilumsonu, dz. 1875. g. 17. okt., par mirušu un pamatojoties uz savu 1936. g. 3. jūnija lēmumu un Civilproc. nolik. 1565.—1568. p. un Civil-

lietnieks, obligāciju atzīs par izziņinātu un lūdzējai izdos lēmuma norakstu obligācijas duplikāta saņemšanai, kas izpildīs oriģināla vietu. Rīgā, 1936. g. 18. jūnijā. Priekšsēd. v. J. Raibarts. Sekretāra v. O. Koddaras.

Rīgas apgabaltiesas 4. civilnod. pamatojoties uz 1926. g. 10. jūnija lik. un Civilproc. nol. 1693. un 1695. p., ievērojot Augusta Grāvja lūgumu un savu 1936. g. 9. jūnija lēmumu, paziņo, ka par radnieks Augusts Grāvīs parādū pēc obligācijām par: 1) 2000 rbl. ar 7% gada, apstiprinātā 1911. g. 27. okt. ar 748. num., 2) 2100 rbl. ar 5% gada, apstiprinātā 1908. g. 29. sept. ar 599. num. uz nekustamo īpašumu Valkas apr. Ilzenes pag. Jaundreimatu 50a mājām ar zemes grāmatu reģ. 4388. num., izdotas par labu: 1) Karlīn Pēterā d. Bikiuan un 2) Reimbertam Leopoldā d. Kampenhauzenam, ir samaksājais, bet šīs obligācijas nevar iesniegt atpakaļ parādniekam dzēšanai zemes grāmatās, tādēļ ka nav zināmi šīs obligāciju turētāji nedz viņu dzīves vietas.

Tāpēc apgabaltiesas 4. civilnodaļa uzaicina visas personas, kam būtu tiesības uz šīm obligācijām, pieteikties tiesā 1 mēneša laikā pēc šī sludinājuma ieviešanas „Valdības Vēstnesī“, ja šīs personas noteiktā laikā nepieteiksies, obligācijas atzīs par samaksātām un lūdzējam dos tiesību prasīt parāda dzēšanu zemes grāmatā.

Rīgā, 1936. g. 18. jūnijā. L. 409/36. 8909g. Priekšsēd. v. J. Raibarts. Sekretāra v. O. Koddaras.

Rīgas apgabalt. tirdzniecības reģistra nodaļa uz tirdzniecības reģ. not. 39. p. pamata paziņo, ka tirdzniecības reģistrā „A“ ar firmu „Brālī Svercs un biedri“ (Valmieras apr. Kokmuiža) ir arī uzņēmums — krodzniecības veikals ar alu un viet. augļu un ogu vīniem — Rencēnos, Valmieras ielā 16. Saskaņā ar tirdzniecības reģistra tiesneša 1936. g. 22. jūnija lēmumu, tas atzīmēts tirdzniecības reģistrā. Rīgā, 1936. g. 22. jūnijā. Tirdz. reģ. t. v. J. Raibarts. Sekretāra v. i. A. Bērziņš.

Uzņēmums — tipo-litogrāfija atrodas Rīgā, Altonavas ielā 43. Rīgā, 1936. g. 18. jūnijā. Tirdz. reģ. t. v. J. Raibarts. Sekretāra v. i. A. Bērziņš.

Rīgas apgabalt. tirdzniecības reģistra nodaļa uz tirdz. reģ. not. 39. p. pamata paziņo, ka tirdzniecības reģistrā „A“, firmas „W. Basse“ reģistrā 128. folijā, saskaņā ar tirdzniecības reģistra tiesneša 1936. g. 22. jūnija lēmumu, atzīmēts: a) ka šīs firmas uzņēmums — androšināšanas kantoris — 1936. gada 17. jūnijā pārvietots no Mārsatū ielas 16 L. Jēkaba ielā 3/5, Rīgā; b) ka min. firmas prokuristam Viljamam Basem pilnvara-prokūra izdota 1928. g. 10. sept. Rīgā, 1936. g. 22. jūn. 9347g. Tirdz. reģ. t. v. J. Raibarts. Sekretāra v. i. A. Bērziņš.

Rīgas apgabalt. tirdzniecības reģistra nodaļa uz tirdz. reģ. not. 39. p. pamata paziņo, ka tirdzniecības reģistrā „A“ ar reģistrā 802. num. ierakstītai firmai „Brālī Svercs un biedri“ (Valmieras apr. Kokmuiža) ir arī uzņēmums — krodzniecības veikals ar alu un viet. augļu un ogu vīniem — Rencēnos, Valmieras ielā 16. Saskaņā ar tirdzniecības reģistra tiesneša 1936. g. 22. jūnija lēmumu, tas atzīmēts tirdzniecības reģistrā. Rīgā, 1936. g. 22. jūnijā. Tirdz. reģ. t. v. J. Raibarts. Sekretāra v. i. A. Bērziņš.

Rīgas apgabalt. tirdzniecības reģistra nodaļa uz tirdz. reģ. not. 39. p. pamata paziņo, ka tirdzniecības reģistrā „B“ ar reģistrā 97. num. ierakstītas firmas „Androšināšanas akciju sabiedrība „Rīgas Unions“ (Rīgā, L. Pils ielā 6) reģistra folijā, uz tirdzniecības reģistra tiesneša 1936. g. 19. jūnija lēmuma pamata, ievests šāds ieraksts: 1936. g. 15. jūnijā akcionāru pilnā sapulcē, no valdes sastāva izstājies Hugo Vitroka (Witrock) vieta, par valdes (direkcijas) locekli un direktoru-rikotāju ievēlēts Otto Rozenāls, dzīv. Rīgā, Brīvības ielā 134. dz. 9345g. Rīgā, 1936. g. 19. jūnijā. Tirdz. reģ. t. v. J. Raibarts. Sekretāra v. i. A. Bērziņš.

Rīgas apgabalt. tirdzniecības reģistra nodaļa uz tirdz. reģ. not. 39. p. pamata paziņo, ka tirdzniecības reģistrā „B“ ar firmu „Rīgas pilsetas savstarpējā kredītbiedrība“ (Rīgā, Kalpaka bulvārī 2, 20. dz.) ierakstītais kredītbiedrības reģistrā 331. folijā, saskaņā ar tirdzniecības reģistra tiesneša 1936. g. 19. jūnija lēmumu: 1) svītrots līdzšinējais firmas nosaukums un tā vieta ierakstīta — „Apvienoto latviešu savstarpējā kredītbiedrība“; 2) ievests šāds ieraksts: Finanču ministrs 1936. g. 30. apr. apstiprinājis šīs kredītbiedrības statutu grozījumus, un tie iespiesti „Ekonomista“ 1936. gada 11./12. num. 9346g. Rīgā, 1936. g. 19. jūnijā. Tirdz. reģ. t. v. J. Raibarts. Sekretāra v. i. A. Bērziņš.

Rīgas apgabalt. tirdz. reģistra nodaļa uz tirdz. reģ. not. 39. p. pamata paziņo, ka tirdzniecības reģistrā „A“ ar firmu „Fricis Strauss un biedrs“ (Rīgā, Kalnciema ielā 3) ierakstītais atklātais sabiedrības reģistrā 819. folijā, saskaņā ar tirdz. reģ. tiesneša 1936. g. 22. jūnija lēmumu: a) atzīmēts, ka šīs sabiedrības atklātais biedrs Fricis Fēģe (Foegel) miris; b) ierakstīts, ka ar Rīgas pilsetas barietības 1936. gada 26. maija lēmumu par ģiur. Fricā Fēģes (Foegel) atstātas mantas aizgādājiem iecelti: Kurijs Fēģe, dzīv. Rīgā, Kalnciema ielā 3 un

Rīgas apgabalt. tirdzniecības reģistra nodaļa uz tirdzniecības reģ. not. 39. p. pamata paziņo, ka tirdzniecības reģistrā „B” ar reģistra 313. num. ierakstītas firmas „**Akciju sabiedrība „Juglas manufaktūra”** (Rīgā, Mārtiņmuižas ielā 1/10) reģistra folijā, uz tirdz. reģ. tiesneša 1936. g. 19. jūnija lēmuma pamata, ieviests šāds ieraksts:

Rīgas apgabaltiesas 3. civilnodaļa savā 1936. g. 10. jūnija sēdē nolēmusi **izbeigt administrāciju šīnī folijā ierakstītai akcijai sabiedrībai.** 9344g

Rīgā 1936. g. 19. jūnijā.

Tirdz. reģ. t. v. I. Raibarts. Sekretāra v. I. A. Bērziņš.

Daugavpils apgabalt. 1. civilnod. uz Aleksandra Stelmaka lūgumu un saskaņā ar Civilproc. nolik. 1584. 1628., 1631. un 1710. p. un Civillik. 2451. p., uzacina visus, kam ir kādi strīdi vai ierunas pret šai tiesā 1936. gada 26. maijā izsludināto 1936. gada 9. febr. Grīva mirušās Urzulas Stelmaks 1933. g. 30. sept. notāriālā kārtībā sastādīto testamentu, kā arī visas personas, kurām ir kaut kādas pretenzijas un tiesības uz mirušās Urzulas Stelmaks mantojumu vai sakarā ar šo mantojumu kā mantiniekiem, legatāriem, fidei-komisāriem, parāddevējiem u. t. t., celt prasības un pieiekt savas tiesības un pretenzijas šīnī tiesā 3 mēnešu laikā pēc šī sludinājuma ieviešanas „Vald. Vēstn.”

Pēc minētā termiņa notecēšanas tiesa nekādas ierunas nepieņems un nepieiekt tiesības atzīs par spēku zaudējušām, bet testamentu pasludinās par likumīgā spēkā stājušos. 8988g

Daugavpils, 1936. g. 18. jūnijā. Priekšsēd. b. A. Strazdiņš. Sekretāra v. J. Tiltiņš.

Daugavpils apgabalt. 3. civilnod. uz Civilproc. nolik. 397., 399., 401., 405., 413. un 416. p. pamata Izidora Savicka prasības lietā pret Malvīnu Savickis par laulības šķiršanu uzacina Malvīnu Savickis, kuras dzīves vieta prasītajam nav zināma, 2 mēnešu laikā pēc šī sludinājuma ieviešanas „Vald. Vēstn.”, ierasties šai tiesā saņemt norakstus no prasītāja iesūdzības raksta, pielikumiem un uzdot savu dzīves vietu Daugavpilī. Ja aicinātā minētā laikā neieradīsies personīgi vai nesūtīs pilnvarnieku, lietu noliks uz tiesas sēdi un izspriedīs bez viņas klātbūtnes. Ja ieradīsies, bet savu dzīves vietu Daugavpilī neuzdos, aicinājumus uz tiesas sēdi un visus pārējos papīrus atstās tiesas kancelejā.

Daugavpils, 1936. g. 18. jūnijā. 465p/36. 8998g

Priekšsēd. b. J. Dāvis. Sekretāra v. (paraksts).

Rīgas pils. 11. iec. mirtiesnesis ar 1936. g. 11. maija spriedumu Pēteri Straupi par tirdzniecības 1936. g. 20. martā ar sabojātiem putrainiem savā pārtikas preču veikālā Rīgā, Laivas ielā 1, pēc Soda lik. 236. p. 1. d. sodījis ar Ls 15,— vai maksātnespējas gadījumā ar 5 dienām aresta. Spriedums stājies likumīgā spēkā.

Rīgā, 1936. g. 26. jūnijā. 9408z

L. 659. Mirtiesnesis Veidners.

Rīgas apr. 1. iec. mirtiesnesis paziņo, ka ar 1936. g. 18. aprīļa spriedumu Anna Kalniņš par necirības pielaišanu savā pārtikas preču veikālā Majoros, Jomas ielā 64/66, pēc Soda lik. 235. p. sodīta ar Ls 25,— vai 5 dienām aresta. Spriedums stājies likumīgā spēkā.

1936. g. 26. jūnijā. 256

9407z. Mirtiesnesis Bērziņš.

Daugavpils 1. iec. mirtiesnesis, saskaņā ar Civilproc. nol. 1773. līdz 1778. p., paziņo, ka ar mirtiesneša 1936. g. 13. jūnija lēmumu uz Miķeļa Segala lūgumu atzina par anulētu pie Rīgas notāra Juraševska 1936. g. 4. martā Movšam (Mozum) Segalam izdotā pilnvara.

Daugavpils, 1936. g. 26. jūnijā. 9406z

C. 692. Mirtiesnesis Svarcbachs.

Rīgas apgabaltiesas 1. iec. tiesu izpildīt. paziņo, ka 1936. g. 16. jūlijā, plkst. 11. Rīgā, Audēju ielā 1, 5. dz., pārdos Libas Aronsons lapsas ādas goržetes u. c., novērtētas par Ls 650,—.

Izzināt sarakstu, novērtējumu kā arī apskatīt pārdodamo mantu varēs pārdošanas dienā uz vietas. 9516

Rīgā, 1936. g. 25. jūnijā.

Tiesu izpildīt. J. Grinfeids

Rīgas apgabalt. 7. iec. tiesu izpildītājs L. Jakstiņš, paziņo, ka 1936. gada 7. jūlijā plkst. 10, Rīgā, Jaunā ielā 12, pārdos 2. izsolē Mendela Don-

china stiklu slīpējamo mašīnu, novērtētu par Ls 240,—.

Uzzināt sarakstu, novērtējumu un apskatīt pārdodamo mantu varēs pārdošanas dienā uz vietas. 9586g

Rīgā, 1936. g. 29. jūnijā.

Tiesu izpild. L. Jakstiņš.

Rīgas apgabalt. Rīgas apr. 1. iec. tiesu izpild. K. Riekstiņš (kanceleja Rīgā, Brīvības ielā 85, 9. dz.), saskaņā ar Civilproc. nolik. 1280. līdz 1306. p., paziņo, ka:

1) Valsts zemes bankas aizdevuma Ls 7000,— nenomaksāto termiņmaksu piedziņai 1937. g. 30. janvārī, plkst. 10, Rīgā, Rīgas apgabaltiesas civilnodaļas sešu zālē pirmā publiskā izsolē pārdos pilnā sastāvā Jāņa Zaķa nekustamo īpašumu Valmieras apriņķī Jeru pagastā atrodošos zemesgabalu „Valmi 41F, 41Fa”, ar zemes grāmatu reģistra 13520. num., aptver 62,56 ha;

2) īpašums apgrūtināts ar hipotēku parādiem par Ls 8300,—;

3) tas novērtēts pilnā sastāvā par Ls 5900,—;

4) solītāj. jāiemaksā Ls 590,— kā nodrošinājums un jāiesniedz tieslietu ministra atļauja šā nekustamā īpašuma iegūšanai;

5) šā īpašuma zemes grāmatas ved Rīgas-Valmieras zemes grāmatu nodaļā;

6) visām personām, kam ir tiesības, kas novērs šā īpašuma publisku pārdošānu, tās jāpieieic līdz izsoles dienai. 9162

Rūjienā, 1936. g. 26. jūnijā.

Tiesu izpild. A. Šterns.

Rīgas apgabalt. Valmieras apriņķa 2. iec. tiesu izpildītājs A. Šterns (kanceleja Rūjienā, Raiņa ielā 4) paziņo, ka:

1) Valsts zemes bankas Ls 183,96 prasības ar nokavējuma rentēm piedziņai 1937. g. 30. janvārī, plkst. 10 Rīgā, Rīgas apgabaltiesas civilnodaļas sešu zālē pirmā publiskā izsolē pārdos pilnā sastāvā Kārļa Dubrovskā nekustamo īpašumu Valmieras apriņķī Ipiķu pagastā atrodošos zemes gabalu „Jauņzemi 38F”, ar zemes grāmatu reģistra 20855. num., aptver 16,15 ha;

2) īpašums apgrūtināts hipotēku parādiem par Ls 5100,—;

3) tas novērtēts pilnā sastāvā par Ls 3800,—;

4) solītāj. jāiemaksā Ls 380,— kā nodrošinājums un jāiesniedz tieslietu ministra atļauja šā nekustamā īpašuma iegūšanai;

5) šā īpašuma zemes grāmatas ved Rīgas-Valmieras zemes grāmatu nodaļā;

6) visām personām, kam ir tiesības, kas novērs šā īpašuma publisku pārdošānu, tās jāpieieic līdz izsoles dienai. 9163

Rūjienā, 1936. g. 26. jūnijā.

Tiesu izpild. A. Šterns.

Rīgas apgabalt. Cēsu apr. tiesu izpildītājs H. Birkhāns (kanceleja Cēsis Dārza ielā 30), saskaņā ar Civilproc. nolik. 1280. līdz 1306. p., paziņo, ka:

1) Valsts zemes bankas Ls 1500,— aizdevuma nenomaksāto termiņmaksu piedziņai 1936. g. 8. augustā, plkst. 10, Rīgas apgabaltiesas civilnodaļas sešu zālē pārdos 3. publiskā izsolē Valfrīda-Arvida Blaua nekustamo mantu pilnā sastāvā, kas atrodas Cēsu apr., Vecpiebalgas pag., ierakstīta zemes grāmatu reģistra 1416. num. un sastāv no „Ogrīnu 21b” mājām, 48,04 desetinās kopplatībā;

2) nekustamās mantas izsoles vērtība — Ls 1400,—;

3) tai ir hipotēku parādi Ls 1500,—. Bez tam pārdodamo nekustamo mantu apgrūtinā par labu Marijai Blaus noteiktas mūža dzīvokļa un uztura tiesības, bet nekustamo mantu pārdos izsolē pēc Civilproc. nolik. 1294. p. nosacījumiem;

4) solītajiem jāiemaksā drošības nauda Ls 140,— un jāuzrāda tieslietu ministra atļauja pārdodamās nekustamās mantas iegūšanai tanīs gadījumos, kad tāda pēc likuma ir vajadzīga;

5) šās nekustamās mantas zemes grāmatas ved Cēsu-Valkas zemes grāmatu nodaļā.

Tiesības, kas novērs šās nekustamās mantas pārdošānu, jāpieieic līdz izsoles dienai.

Visos pārdodamās nekustamās mantas dokumentos var ieskatīties tiesu izpildītāja kancelejā, bet 2 nedēļas pirms izsoles dienas Rīgas apgabaltiesas 3. civilnodaļas kancelejā. 9420

Cēsis, 1936. g. 18. jūnijā.

Tiesu izpild. H. Birkhāns.

Rīgas apgabalt. Valmieras apriņķa 2. iec. tiesu izpildītājs A. Šterns (kanceleja Rūjienā, Raiņa ielā 4) paziņo, ka:

1) Valsts zemes bankas Ls 36,72 prasības ar nokavējuma rentēm piedziņai 1937. g. 30. janvārī, plkst. 10 Rīgā, Rīgas apgabaltiesas civilnodaļas sešu zālē pirmā publiskā izsolē pārdos pilnā sastāvā Jāņa Bērziņa nekustamo īpašumu Valmieras apr. Sēļu pagastā atrodošos zemes gabalu „Norīnas 29F, Fa”, ar zemes grāmatu reģistra 21885. num., aptver 14,48 ha;

2) īpašums apgrūtināts hipotēku parādiem par Ls 2700,—;

3) tas novērtēts pilnā sastāvā par Ls 2200,—;

4) solītāj. jāiemaksā Ls 220,— kā nodrošinājums un jāiesniedz tieslietu ministra atļauja šā nekustamā īpašuma iegūšanai;

5) šā īpašuma zemes grāmatas ved Rīgas-Valmieras zemes grāmatu nodaļā;

6) visām personām, kam ir tiesības, kas novērs šā īpašuma publisku pārdošānu, tās jāpieieic līdz izsoles dienai. 9164

Rūjienā, 1936. g. 26. jūnijā.

Tiesu izpild. A. Šterns.

Rīgas apgabalt. Valmieras apriņķa 2. iec. tiesu izpildītājs A. Šterns (kanceleja Rūjienā, Raiņa ielā 4) paziņo, ka:

1) Valsts zemes bankas Ls 141,99 prasības ar nokavējuma rentēm piedziņai 1937. g. 30. janvārī, plkst. 10 Rīgā, Rīgas apgabaltiesas civilnodaļas sešu zālē pirmā publiskā izsolē pārdos pilnā sastāvā Kārļa-Ernesta un Jāņa Dreimaņu un Elfrīdas Traubergs nekustamo īpašumu Valmieras apr. Skanķalnes pagastā Vec-Sieru mājās, ar zemes grām. reģistra 486. num., aptver 87,46 desetinās;

2) īpašums apgrūtināts hipotēku parādiem par Ls 5610,—;

3) tas novērtēts pilnā sastāvā par Ls 6000,—;

4) solītāj. jāiemaksā Ls 600,— kā nodrošinājums un jāiesniedz tieslietu ministra atļauja šā nekustamā īpašuma iegūšanai;

5) šā īpašuma zemes grāmatas ved Rīgas-Valmieras zemes grāmatu nodaļā; 9161

6) visām personām, kam ir tiesības, kas novērs šā īpašuma publisku pārdošānu, tās jāpieieic līdz izsoles dienai. 9165

Rūjienā, 1936. g. 26. jūnijā.

Tiesu izpild. A. Šterns.

Rīgas apgabalt. Valmieras apriņķa 2. iec. tiesu izpildītājs A. Šterns (kanceleja Rūjienā, Raiņa ielā 4) paziņo, ka:

1) Valsts zemes bankas Ls 197,02 prasības ar nokavējuma rentēm piedziņai 1937. g. 30. janvārī, plkst. 10 Rīgā, Rīgas apgabaltiesas civilnodaļas sešu zālē pirmā publiskā izsolē pārdos pilnā sastāvā Jāņa Lillenkampa nekustamo īpašumu Valmieras apriņķī Kogu pagastā atrodošos zemes gabalu „Taukumi 30F, 30Fa”, ar zemes grāmatu reģistra 9690. num., aptver 22,15 ha;

2) īpašums apgrūtināts hipotēku parādiem par Ls 10.200,—;

3) tas novērtēts pilnā sastāvā par Ls 3500,—;

4) solītāj. jāiemaksā Ls 350,— kā nodrošinājums un jāiesniedz tieslietu ministra atļauja šā nekustamā īpašuma iegūšanai;

5) šā īpašuma zemes grāmatas ved Rīgas-Valmieras zemes grāmatu nodaļā;

6) visām personām, kam ir tiesības, kas novērs šā īpašuma publisku pārdošānu, tās jāpieieic līdz izsoles dienai. 9165

Rūjienā, 1936. g. 26. jūnijā.

Tiesu izpild. A. Šterns.

Rīgas apgabalt. Valmieras apriņķa 2. iec. tiesu izpildītājs A. Šterns (kanceleja Rūjienā, Raiņa ielā 4) paziņo, ka:

1) Valsts zemes bankas Ls 196,71 prasības ar nokavējuma rentēm piedziņai 1937. g. 30. janvārī, plkst. 10 Rīgā, Rīgas apgabaltiesas civilnodaļas sešu zālē pirmā publiskā izsolē pārdos pilnā sastāvā Pēteris Valga nekustamo īpašumu Valkas apriņķī Ērgemes pagastā atrodošos zemes gabalu „Aunkalni 89F, 89Fa”, ar zemes grāmatu reģistra 10395. num., aptver 19,86 ha;

2) īpašums apgrūtināts hipotēku parādiem par Ls 5000,—;

3) tas novērtēts pilnā sastāvā par Ls 4900,—;

4) solītāj. jāiemaksā Ls 490,— kā nodrošinājums un jāiesniedz tieslietu ministra atļauja šā nekustamā īpašuma iegūšanai;

5) šā īpašuma zemes grāmatas ved Cēsu-Valkas zemes grāmatu nodaļā; 9166

6) visām personām, kam ir tiesības, kas novērs šā īpašuma publisku pārdošānu, tās jāpieieic līdz izsoles dienai.

Rūjienā, 1936. g. 26. jūnijā.

Tiesu izpild. A. Šterns.

Rīgas apgabalt. Valmieras apriņķa 2. iec. tiesu izpildītājs A. Šterns (kanceleja Rūjienā, Raiņa ielā 4) paziņo, ka:

1) Valsts zemes bankas Ls 196,71 prasības ar nokavējuma rentēm piedziņai 1937. g. 30. janvārī, plkst. 10 Rīgā, Rīgas apgabaltiesas civilnodaļas sešu zālē pirmā publiskā izsolē pārdos pilnā sastāvā Pēteris Valga nekustamo īpašumu Valkas apriņķī Ērgemes pagastā atrodošos zemes gabalu „Aunkalni 89F, 89Fa”, ar zemes grāmatu reģistra 10395. num., aptver 19,86 ha;

2) īpašums apgrūtināts hipotēku parādiem par Ls 5000,—;

3) tas novērtēts pilnā sastāvā par Ls 4900,—;

4) solītāj. jāiemaksā Ls 490,— kā nodrošinājums un jāiesniedz tieslietu ministra atļauja šā nekustamā īpašuma iegūšanai;

5) šā īpašuma zemes grāmatas ved Cēsu-Valkas zemes grāmatu nodaļā; 9166

6) visām personām, kam ir tiesības, kas novērs šā īpašuma publisku pārdošānu, tās jāpieieic līdz izsoles dienai.

Rūjienā, 1936. g. 26. jūnijā.

Tiesu izpild. A. Šterns.

Liepājas apgabalt. Liepājas pils. 2. iec. tiesu izpildītājs J. Pētersons (kanceleja Liepājā Kungu ielā 50), pamatojoties uz Civilproc. nolik. 1282., 1283., 1285., 1286. līdz 1290., 1655., 1656., 1663. līdz 1674. p., paziņo, ka 1936. g. 2. oktobrī, plkst. 10, Liepājas apgabaltiesas sešu zālē pārdos labprātīgā 1. publiskā izsolē nekustamo mantu, piederošu akc. sab. „Zemkopis”, kas atrodas Liepājā, Brīvības ielā 43/45, ierakstīta Liepājas-Aizputes zemes grāmatu nodaļas zemes grāmatās ar hip. 148. num.

Šī nekustama manta pilnā sastāvā novērtēta par Ls 35.428,— un to pārdod labprātīgā izsolē saskaņā ar Liepājas apgabaltiesas 1936. g. 18. maija priekšrakstu 1113. num. prasības apmierināšanai.

Uz šo nekustamo mantu ir nostiprināti hipotēku parādi Ls 70.022,40 un ievērtīti nodrošinājumi par Ls 10.022,40.

Solīšana sāksies saskaņā ar Civilproc. nolik. 1293. p. no novērtēšanas summas Ls 35.428,—, vai no priekšrocīgu prasību summas, skatoties no tam, kura summa būs augstāka pārdošanas dienā.

Solītajiem jāiemaksā Ls 3542,80 drošības nauda un jāiesniedz Tieslietu ministrijas atļauja nekustama īpašuma iegūšanai.

Tiesības, kas novērs pārdošānu, jāuzrāda līdz pārdošanas dienai.

Visos pārdodamās mantas dokumentos var ieskatīties pie tiesu izpildītāja.

Liepājā, 1936. g. 19. jūnijā. L. 2585. 9286z

Tiesu izpildītājs J. Pētersons

Liepājas apgabalt. Liepājas pils. 2. iec. tiesu izpildītājs J. Pētersons (kanceleja Liepājā, Dzintaru ielā 9), pamatojoties uz Civilproc. nolik. 1283.—1290. p., paziņo, ka 1936. g. 2. oktobrī, plkst. 10, Liepājas apgabaltiesas sešu zālē pārdos 1. publiskā izsolē vairāksolīšanā Jāņa Andreja d. Strautiņa nekustamo mantu Priekules-Asītes Striķu mājas, aptverošas 105,99 pūrvietas ar saimn. ēkām, kas atrodas Liepājas apr. Asītes pag., ierakstīta Liepājas-Aizputes zemes grāmatu nodaļā ar hip. 1530. num.

Nekustamā manta novērtēta pilnā sastāvā par Ls 5430,— to pārdos Asītes pagasta sabiedrības prasības apmierināšanai par Ls 137,42 ar proc. un izpild. izdevumiem. Uz nekustamās mantas ir hipotēku parādi Valsts zemes bankai Ls 1600,—.

Solīšana sāksies, saskaņā ar Civilproc. nolik. 1293. p., no novērtēšanas summas Ls 5430,—, vai no priekšrocīgu prasību summas, skatoties, kura būs augstāka pārdošanas dienā.

Solītajiem ir jāiemaksā drošības nauda Ls 543,— un jāiesniedz tieslietu ministra atļauja pārdodamās nekustamās mantas iegūšanai.

Tiesības, kas novērs šās nekustamās mantas pārdošānu, jāpieieic līdz izsoles dienai.

Visos pārdodamās nekustamās mantas dokumentos var ieskatīties pie tiesu izpildītāja vai apgabaltiesas civilnodaļas kancelejā.

Liepājā, 1936. g. 25. jūnijā. 308/36. 9418

Tiesu izpildītājs Ž. Kineņs.

Liepājas apgabalt. Kuldīgas iec. tiesu izpildītājs A. Jansons (kanceleja Kuldīgā, Ventspils ielā 19), saskaņā ar Civilproc. nolik. 1283.—1290. p., paziņo, ka:

1) Hirsā-Faiyušā Hirsōna prasības apmierināšanai 1936. g. 2. oktobrī, plkst. 10, Liepājas apgabaltiesas sešu zālē pārdos 1. atklātā izsolē Ansim Rudzītīm pilnā sastāvā un 1,75 ha platībā piederošo nekustamo mantu Kuldīgas apriņķī, sastāvošu no Rendas pagasta „Zvirgzdīnu 55” mājām ar zemes grāmatu reģ. 6324. numuru;

2) šās nekustamās mantas zemes grāmatas ved Tukuma-Talsu zemes grāmatu nodaļā;

3) nekustamā manta pilnā sastāvā novērtēta par Ls 370,—;

4) nekustamā mantai ir hipotēku parādi Ls 700,— Valsts zemes bankai;

5) solītāj. jāiemaksā Ls 37,— drošības nauda un jāuzrāda Tieslietu ministrijas atļauja nekustamās mantas iegūšanai.

Tiesības, kas novērs šās nekustamās mantas pārdošānu, jāpieieic līdz izsoles dienai.

Visos pārdodamās nekustamās mantas dokumentos var ieskatīties tiesu izpildītāja kancelejā, bet 2 nedēļas pirms izsoles dienas Daugavpils apgabaltiesas 3. civilnodaļas kancelejā.

Kuldīgā, 1936. g. 25. jūnijā. L. 415/36. 9294

Tiesu izpild. A. Jansons.

Liepājas apgabaltiesas Saldus iecirkņa tiesu izpildītājs A. Gūza (kanceleja Saldū, Dzirnava ielā 7b), saskaņā ar Civilproc. nolik. 1283.—1290. p., paziņo, ka:

1) Valsts zemes bankas Liepājas nodaļas prasību apmierināšanai 1937. g. 2. aprīlī, plkst. 10, Liepājas apgabaltiesas civilnodaļas sešu zālē pārdos 1. publiskā izsolē Donatam Veipam pilnā sastāvā piederošo nekustamo mantu Kuldīgas apr. Zvārdes pag., „Kulte” mājas ar zemes grāmatu 2615. num.

2) nekustamā manta novērtēta par Ls 10.695,—.

3) tai ir hipotēku parādi Ls 4500,—.

4) šās nekustamās mantas zemes grāmatas ved Kuldīgas zemes grāmatu nodaļā.

5) solīšana sāksies, saskaņā ar Civilproc. nolik. 1293. p. no summas Ls 10.695,— vai no priekšrocīgu prasību summas, raugoties, kura summa būs lielāka pārdošanas dienā;

6) solītajiem jāiemaksā drošības nauda Ls 1069,50 un jāuzrāda tieslietu ministra atļauja pārdodamās nekustamās mantas iegūšanai.

Tiesības, kas novērs šās nekustamās mantas pārdošānu, jāpieieic līdz izsoles dienai.

Visos pārdodamās nekustamās mantas dokumentos var ieskatīties tiesu izpildītāja kancelejā.

Saldū, 1936. g. 25. jūnijā. L. 447. 9416

Tiesu izpildītājs A. Gūza.

Daugavpils apgabaltiesas Balvu iec. tiesu izpild. H. Kimerals (kanceleja Balvos, Turgus ielā 7), saskaņā ar Civilproc. nolik. 1280. līdz 1306. p., paziņo, ka:

1) Latvijas hipotēku bankas Ls 163,76 ar proc. prasības piedziņai 1936. g. 12. septembrī, plkst. 10, Daugavpils apgabaltiesas civilnodaļas sešu zālē pārdos 1. publiskā izsolē Jāzepa, Jāņa un Staņislava Antona dēlu Kikustu nekustamo mantu pilnā sastāvā, kas atrodas Balvu pilsētā, Baznīcas ielā 27, un ierakstīta zemes grāmatu reģistra 103. num. un sastāv no 475F gruntsgabala 2307 kv. metru kopplatībā ar zemi;

2) nekustamās mantas izsoles vērtība Ls 200,—;

3) tai ir hipotēku parāds Ls 200,— Hipotēku bankai ar bankas statūtos paredzētiem maksājumiem;

4) solītajiem jāiemaksā drošības nauda — novērtējuma desmitā daļa — Ls 20,— un jāuzrāda tieslietu ministra atļauja nekustamās mantas iegūšanai tanīs gadījumos, kad tāda pēc likuma ir vajadzīga;

5) šās nekustamās mantas zemes grāmatas ved Rēzeknes-Ludzas-Jaunlatgales zemes grāmatu nodaļā.

Tiesības, kas novērs šās nekustamās mantas pārdošānu, jāpieieic līdz izsoles dienai.

Visos pārdodamās nekustamās mantas dokumentos var ieskatīties tiesu izpildītāja kancelejā, bet divas nedēļas pirms izsoles dienas Daugavpils apgabaltiesas 3. civilnodaļas kancelejā. 9186

Karsavā, 1936. g. 20. jūnijā.

Tiesu izpild. H. Kimerals.

Daugavpils apgabaltiesas Ludzas iec. tiesu izpildīt. Kārsavs (kanceleja Kārsavā, Vienības ielā 35), saskaņā ar Civilproc. nol. lik. 1283.—1290. p., paziņo, ka:

1) Gauru pagasta valdes prasības Ls 414,— ar proc. un izdevumiem piedziņai 1936. gada 5. septembrī, plkst. 10, Daugavpils apgabaltiesas civilnodaļas sešu zālē pārdos 1. publiskā izsolē Nikolaja Vasilija dēla Geriojeva nekustamo mantu pilnā sastāvā, kas atrodas Jaunlatgales apr., Gauru pag. Krutojručej sādžas zemes robežās, ierakstīta zemes grāmatu reģistra 5769. num. un sastāv no 4. viensētas, 7,009 ha platībā;

2) nekustamās mantas izsoles vērtība Ls 1618,—;

3) tai ir hipotēku parāds Ls 100,—;

4) solītajiem jāiemaksā drošības nauda — novērtējuma desmitā daļa — un jāuzrāda tieslietu ministra atļauja pārdodamās nekustamās mantas iegūšanai tanīs gadījumos, kad tāda pēc likuma ir vajadzīga;

5) šās nekustamās mantas zemes grāmatas ved Rēzeknes-Ludzas-Jaunlatgales zemes grāmatu nodaļā.

Tiesības, kas novērs šās nekustamās mantas pārdošānu, jāpieieic līdz izsoles dienai.

Visos pārdodamās nekustamās mantas dokumentos var ieskatīties tiesu izpildītāja kancelejā, bet divas nedēļas pirms izsoles dienas Daugavpils apgabaltiesas 3. civilnodaļas kancelejā. 9186

Karsavā, 1936. g. 20. jūnijā.

Tiesu izpild. H. Kimerals.

Daugavpils apgabaltiesas Ludzas iec. tiesu izpildīt. Kārsavs (kanceleja Kārsavā, Vienības ielā 35), saskaņā ar Civilproc. nolik. 1280. līdz 1306. p., paziņo, ka:

1) Latvijas hipotēku bankas Ls 163,76 ar proc. prasības piedziņai 1936. g. 12. septembrī, plkst. 10, Daugavpils apgabaltiesas civilnodaļas sešu zālē pārdos 1. publiskā izsolē Jāzepa, Jāņa un Staņislava Antona dēlu Kikustu nekustamo mantu pilnā sastāvā, kas atrodas Balvu pilsētā, Baznīcas ielā 27, un ierakstīta zemes grāmatu reģistra 103. num. un sastāv no 475F gruntsgabala 2307 kv. metru kopplatībā ar zemi;

2) nekustamās mantas izsoles vērtība Ls 200,—;

3) tai ir hipotēku parāds Ls 200,— Hipotēku bankai ar bankas statūtos paredzētiem maksājumiem;

4) solītajiem jāiemaksā drošības nauda — novērtējuma desmitā daļa — Ls 20,— un jāuzrāda tieslietu ministra atļauja nekustamās mantas iegūšanai tanīs gadījumos, kad tāda pēc likuma ir vajadzīga;

5) šās nekustamās mantas zemes grāmatas ved Rēzeknes-Ludzas-Jaunlatgales zemes grāmatu nodaļā.

Tiesības, kas novērs šās nekustamās mantas pārdošānu, jāpieieic līdz izsoles dienai.

Visos pārdodamās nekustamās mantas dokumentos var ieskatīties tiesu izpildītāja kancelejā, bet divas nedēļas pirms izsoles dienas Daugavpils apgabaltiesas 3. civilnodaļas kancelejā. 9186

Karsavā, 1936. g. 20. jūnijā.

Tiesu izpild. H. Kimerals.

Rīgas apgabalt. Valmieras apriņķa 2. iec. tiesu izpildītājs A. Šterns (kanceleja Rūjienā, Raiņa ielā 4) paziņo, ka:

1) Valsts zemes bankas Ls 196,71 prasības ar nokavējuma rentēm piedziņai 1937. g. 30. janvārī, plkst. 10 Rīgā, Rīgas apgabaltiesas civilnodaļas sešu zālē pirmā publiskā izsolē pārdos pilnā sastāvā Pēteris Valga nekustamo īpašumu Valkas apriņķī Ērgemes pagastā atrodošos zemes gabalu „Aunkalni 89F, 89Fa”, ar zemes grāmatu reģistra 10395. num., aptver 19,86 ha;

2) īpašums apgrūtināts hipotēku parādiem par Ls 5000,—;

3) tas novērtēts pilnā sastāvā par Ls 4900,—;

4) solītāj. jāiemaksā Ls 490,— kā nodrošinājums un jāiesniedz tieslietu ministra atļauja šā nekustamā īpašuma iegūšanai;

5) šā īpašuma zemes grāmatas ved Cēsu-Valkas zemes grāmatu nodaļā; 9166

6) visām personām, kam ir tiesības, kas novērs šā īpašuma publisku pārdošānu, tās jāpieieic līdz izsoles dienai.

Rūjienā, 1936. g. 26. jūnijā.

Tiesu izpild. A. Šterns.

Liepājas apgabalt. Liepājas pils. 2. iec. tiesu izpildītājs J. Pētersons (kanceleja Liepājā Kungu ielā 50), pamatojoties uz Civilproc. nolik. 1282., 1283., 1285., 1286. līdz 1290., 1655., 1656., 1663. līdz 1674. p., paziņo, ka 1936. g. 2. oktobrī, plkst. 10, Liepājas apgabaltiesas sešu zālē pārdos labprātīgā 1. publiskā izsolē nekustamo mantu, piederošu akc. sab. „Zemkopis”, kas atrodas Liepājā, Brīvības ielā 43/45, ierakstīta Liepājas-Aizputes zemes grāmatu nodaļas zemes grāmatās ar hip. 148. num.

Šī nekustama manta pilnā sastāvā nov

Daugavpils apgabaltiesas Kārsavas iec. tiesu izpildītājs H. Kitners (kanceleja Kārsavā, Vienības ielā 35), saskaņā ar Civilproc. nolik. 1280.—1306. p. paziņo, ka:

1) Gauru pagasta valdes Ls 405,23 ar proc. prasības piedziņai 1936. gada 5. septembrī, plkst. 10. Daugavpils apgabaltiesas civilnodalās sēžu zālē pārdos 1. publiskā izsolē **Feodora, Vasilija, Aleksandra, Marijas** un **Annas Vasilija b. Vasiljevu** nekustamo mantu pilnā sastāvā, kas atrodas Jaunlatgales apr. Gauru pag. Putrino sādžas 1. grupas zemes robežas, ierakstīta zemes grāmatu reģistra 1269. num. un sastāv no 9. vienasētas, sastāvošas no diviem 9. un 9.a num. zemes gabaliem, 4,913 ha kopplatībā, ar zemi un ēkām;

2) nekustamās mantas izsoles vērtība Ls 1335,—;

3) tai ir hipotēku parāds Ls 300,—;

4) solītajiem jāiemaksā drošības nauda — novērtējuma desmitā daļa — Ls 133,50 un jāuzrāda tieslietu ministra atļauja pārdodamās nekustamās mantas iegūšanai tajos gadījumos, kad tāda pēc likuma vajadzīga;

5) šās nekustamās mantas zemes grāmatas ved Rēzeknes-Ludzas-Jaunlatgales zemes grāmatu nodalā.

Tiesības, kas novērs šās nekustamās mantas pārdošanu, jāpieteic līdz izsoles dienai.

Visos pārdodamās nekustamās mantas dokumentos var ieskatīties tiesu izpildītāja kancelejā, bet 2 nedēļas pirms izsoles dienas Daugavpils apgabaltiesas 3. civilnodalās kancelejā. 9184

Kārsavā, 1936. g. 20. jūnijā.

Tiesu izpildītājs H. Kitners.

Daugavpils apgabaltiesas Kārsavas iec. tiesu izpild. H. Kitners (kanceleja Kārsavā, Vienības ielā 35), saskaņā ar Civilproc. nolik. 1280.—1306. p., paziņo, ka:

1) Gauru pagasta valdes Ls 205,10 ar proc. prasības piedziņai 1936. gada 5. septembrī, plkst. 10. Daugavpils apgabaltiesas civilnodalās sēžu zālē pārdos 1. publiskā izsolē **Martas Nikitina m. un Pētera Jēkaba d. Baranovu** un **Tatjanas Jāņa m. Titovu** nekustamo mantu pilnā sastāvā, kas atrodas Jaunlatgales apr. Gauru pag. Viļūpiņas sādžas zemes robežas, ierakstīta zemes grāmatu reģistra 3149. num. un sastāv no 3. vienasētas, 4,903 ha kopplatībā ar zemi un ēkām;

2) nekustamā manta publiskai izsolei novērtēta par Ls 846,—;

3) tai ir hipotēku parāds Ls 700,—;

4) solītajiem jāiemaksā drošības nauda — novērtējuma desmitā daļa — Ls 84,60 un jāuzrāda tieslietu ministra atļauja pārdodamās nekustamās mantas iegūšanai tajos gadījumos, kad tāda pēc likuma ir vajadzīga;

5) šās nekustamās mantas zemes grāmatas ved Rēzeknes-Ludzas-Jaunlatgales zemes grāmatu nodalā.

Tiesības, kas novērs šās nekustamās mantas pārdošanu, jāpieteic līdz izsoles dienai.

Visos pārdodamās nekustamās mantas dokumentos var ieskatīties tiesu izpildītāja kancelejā, bet 2 nedēļas pirms izsoles dienas Daugavpils apgabaltiesas 3. civilnodalās kancelejā. 9185

Kārsavā, 1936. g. 20. jūnijā.

Tiesu izpildītājs H. Kitners.

Daugavpils apgabaltiesas Krustpils iec. tiesu izpildīt. Pēteris Dauge (kanceleja Krustpilī Rīgas ielā 202), saskaņā ar Civilproc. nolik. 1283.—1290. p., paziņo, ka:

1) Latvijas Hipotēku bankas prasības apmierināšanai 1936. g. 22. augustā, plkst. 10. Daugavpils apgabaltiesas civilnodalās sēžu zālē pārdos pirmajā publiskā izsolē **Simona Levinsona** nekustamo mantu pilnā sastāvā, kas atrodas Krustpilī, ielā 9 un Ezera ielā 23, ierakstīta zemes grāmatu reģistra 528. num. un sastāv no gruntsgabala 458 kv. metru platībā;

2) nekustamā manta publiskai izsolei novērtēta par Ls 100,—;

3) tai ir hipotēku parāds Ls 100,—;

4) solītajiem jāiemaksā drošības nauda — novērtējuma desmitā daļa — un jāuzrāda tieslietu ministra atļauja pārdodamās nekustamās mantas iegūšanai tajos gadījumos, kad tāda pēc likuma ir vajadzīga;

5) šās nekustamās mantas zemes grāmatas ved Daugavpils-Ilkistes zemes grāmatu nodalā.

Tiesības, kas novērs šās nekustamās mantas pārdošanu, jāpieteic līdz izsoles dienai.

Visos pārdodamās nekustamās mantas dokumentos var ieskatīties tiesu izpildītāja kancelejā, bet 2 nedēļas pirms izsoles dienas Daugavpils apgabaltiesas 1. civilnodalās kancelejā. 9184

Krustpilī, 1936. g. 25. jūnijā.

Tiesu izpildītājs P. Dauge.

Citu iestāžu sludinājumi.

Pazinojums.

Iekšlietu ministrijas Administratīvais departaments paziņo, ka **Baltinavas pag. Stikanovas** ciemā dzīvojošā **Pētera Mežala**, dzim. 1882. g. 24. septembrī, un viņa sievas **Emīlijas**, dz. Pužulis, kuņģiem bijušas izdotas Latvijas iekšzemes pases ar uzvārdiem „Magins”, pareizais uzvārds ir „Mežals”. 9343x

Vicedirektors **Cielens**. Pasu nod. vad. **P. Kurzemnieks**.

Nodokļu departamenta nodokļu piedzinējs paziņo, ka 1936. g. 6. jūlijā, plkst. 11, Rīgā, Vienības gatvē 8, pārdos vairāksolīšanā **Kārla Adamsona kustamo mantu, novērtētu par Ls 1600,—, viņa dažādu nodokļu parāda piedzišanai. 9550r**

Rīgā, 1936. g. 27. jūnijā.

Tiesu izpildīt. **P. Strautiņš**.

Nodokļu departamenta nodokļu piedzinējs paziņo, ka 1936. g. 6. jūlijā, plkst. 11, Rīgā, Dzirnau ielā 107, tirgotavā, pārdos vairāksolīšanā **Eljas Bodņeva mēbeles, novērtētas par Ls 4120, viņa dažādu nodokļu parāda piedzišanai. 9585g**

Rīgā, 1936. g. 30. jūnijā.

Nodokļu piedz. **A. Pīkols**.

Nodokļu departamenta nodokļu piedzinējs paziņo, ka 1936. g. 6. jūlijā, plkst. 12, Rīgā, Brīvības ielā 54/56, 15. dz., pārdos vairāksolīšanā **Michela Viņskas mēbeles, novērtētas par Ls 345,—, viņa dažādu nodokļu parāda piedzišanai. 9553r**

Rīgā, 1936. g. 26. jūnijā.

Nodokļu piedzinējs **J. Kaziņš**.

Nodokļu departamenta nodokļu piedzinējs paziņo, ka 1936. g. 6. jūlijā, plkst. 12, Rīgā, Matīsa ielā 63. 6. dz., pārdos vairāksolīšanā **Eižepa Steinbluma pianino klavieres, novērtētas par Ls 333,—, viņa nekustamās mantas nodokļu parāda piedzišanai. 9554r**

Rīgā, 1936. g. 27. jūnijā.

Nodokļu piedzinējs **J. Kaziņš**.

Nodokļu departamenta nodokļu piedzinējs paziņo, ka 1936. g. 6. jūlijā, plkst. 13, Rīgā, Brīvības ielā 82, fabrikā, pārdos vairāksolīšanā **Pinchusa Solomlaka aušanas stelles, novērtētas par Ls 240,56, viņa nodokļu parāda piedzišanai. 9552r**

Rīgā, 1936. g. 27. jūnijā.

Nodokļu piedzinējs **J. Kaziņš**.

Nodokļu departamenta nodokļu piedzinējs paziņo, ka 1936. g. 7. jūlijā, plkst. 11, Rīgā, Avotu ielā 4. 14. dz., pārdos vairāksolīšanā **Zalamana Norkina mašīnas, novērtētas par Ls 333,—, viņa dažādu nodokļu parāda piedzišanai. 9581r**

Rīgā, 1936. g. 16. jūnijā.

Nodokļu piedzinējs **E. Birke**.

Nodokļu departamenta nodokļu piedzinējs paziņo, ka 1936. g. 7. jūlijā, plkst. 11, Rīgā, Mērkļa ielā 1. 6. dz., pārdos vairāksolīšanā **Bogdanova iekārtas dažādas mantas, novērtētas par Ls 886,—, viņa dažādu nodokļu parāda piedzišanai. 9585r**

Rīgā, 1936. g. 25. jūnijā.

Nodokļu piedz. **A. Pīkols**.

Nodokļu departamenta nodokļu piedzinējs paziņo, ka 1936. g. 7. jūlijā, plkst. 11,30, Rīgā, Volgantes ielā 16b, 4. dz., pārdos vairāksolīšanā **Izraēla Kacs-Kagans dažādas mantas, novērtētas par Ls 235,—, viņa dažādu nodokļu parāda piedzišanai. 9584r**

Rīgā, 1936. g. 25. jūnijā.

Nodokļu piedz. **A. Pīkols**.

Nodokļu departamenta nodokļu piedzinējs paziņo, ka 1936. g. 9. jūlijā, plkst. 11, Rīgā, Marijas ielā 128, pārdos vairāksolīšanā **A/S A. Jansons slotas kātus un mašīnas, novērtētas par Ls 3520,—, viņas dažādu nodokļu parāda segšanai. 9582r**

Rīgā, 1936. g. 30. jūnijā.

Nodokļu piedz. **R. Ozoliņš**.

Rīgas preču stacija

Š. g. 3. un 4. jūlijā plkst. 10. pārdos ūtrupē saņēmēju neizpirktos sūtījumus:

2 lietotas koka kastes 43 kg, pēc sūt. Valmiera — Rīga-preču № 27; nosūt. E. Meiers; sag. dupl. uzr.

2 lietotas koka kastes, 47 kg, pēc sūt. Valmiera — Rīga-preču № 29; nosūt. E. Meiers; sag. dupl. uzr. 9578g

Rīgas prof. 3. iec. priekšnieks paziņo, ka **Eižens Baize** pieteicis par nozaudētu viņam no Lāčplēša kara ordeņa domes izdotā Lāčplēša kara 1879. ordeni.

Kara min. Apgādes pārvalde izdos rakstiskā izsolē 1936. g. 9. jūnijā, plkst. 10.

malkas pārvešanas darbus Rīgas garnizonam:

- 1) no Vidzemes jūrmalas, Vecsalacas virsmežn., apm. 7595 steru
 - 2) „ Kurzemes „ Vecmoku „ „ 13380 „
 - 3) „ „ „ Engures „ „ 4870 „
 - 4) „ „ „ Sīteres „ „ 11230 „
- Izsole notiks Rīgā, Valdemāra ielā 10/12, i. dz., izsolu telpās. Darbu uzņēmēju piedāvājumi jānodrošina: par pozic. 1. — ar Ls 1150,—, par pozic. 2. — ar Ls 2000,—, par pozic. 3. — ar Ls 750,—, par pozic. 4. — ar Ls 1700,—, 9160z
- Darbu izpildīšanas termiņš — līdz 1936. g. 1. decembrim.
- Tuvāki nosacījumi — Apgādes pārvaldes finanču daļā. L 1486

Ūtrupe. Š. g. 7. jūlijā, plkst. 14.30, Rīgas pilsētas Diskonto bankas telpās, šīs bankas uzdevumā atklātā vairāksolīšanā pārdos:

- 1) 3 obligācijas, kopsummā par kr. rubl. 120.000,—
 - 1 obligāciju, kopsummā par Latv. rubl. 400.000,—
 - 3 obligācijas, kopsummā par Ls 30.000,—
- Ingr. uz nekust. īpašumu Rīgā, Jaunielā 28 ar zemes grām. reģ. 221. num., 7. grupa, № 41.
- 2) 1 obligāciju par Ls 10.000,— Ingr. uz nekust. īpaš. Meža parkā, Vizbijas prosp. 23, ar zemes grāmatu reģ. 1280. num., 94. grupa, № 27.
- Tuvākas ziņas augsminētā bankā.
- 9580 Zvēr. biržas makleris **P. Rupners**.

Zemgales divīzijas intendants

(Daugavpilī, Pulkv. Briēža ielā 21)

1936. g. 14. jūlijā, plkst. 10.

izdos rakstiskā izsolē apm. 55 tonnas svaigas liellopu gaļas, 1500 kg 3. šķ. svaigas liellopu gaļas un 800 kg kaulu piegādi

Daugavpils garnizona karaspēka daļu vajadzībām no 1936. g. 1. augustā līdz 1936. g. 1. decembrim. Izsole notiks Intendantūras Daugavpilī noliktavā, Daugavpilī, Andr. Pumpura ielā 99, augstāk norādītā laikā. Piedāvājumi izsolē jānodrošina ar 5% no piedāvājuma kopsummas. Ar izsoles nosacījumiem var iepazīties izsoles vietā vai Zemgales divīzijas intendantūrā, Daugavpilī. L 1489

Jelgavas pilsētas valde

Š. g. 6. jūlijā, plkst. 12, izdos rakstiskā izsolē **Miezītes pamatskolas ēkas izbūves nobeigšanas darbus.**

Drošības nauda Ls 300,—. Tuvākas ziņas būvnodalās kancelejā Jelgavā, Domes ielā 4/5.

9431z Pilsētas valdes loceklis (paraksts). Darbvedis (paraksts).

Valsts Zaļenieku saimniecība,

Zaļā muižā, Jelgavas apr. š. g. 8. jūlijā, plkst. 13. L 1492 9566

pārdos vairāksolē šā gada augļu dārza ražu.

Nodokļu departamenta nodokļu piedzinējs paziņo, ka 1936. g. 7. jūlijā, plkst. 11, Rīgā, Mērkļa ielā 1. 6. dz., pārdos vairāksolīšanā **Bogdanova iekārtas dažādas mantas, novērtētas par Ls 886,—, viņa dažādu nodokļu parāda piedzišanai. 9585r**

Rīgā, 1936. g. 25. jūnijā.

Nodokļu piedz. **A. Pīkols**.

Nodokļu departamenta nodokļu piedzinējs paziņo, ka 1936. g. 7. jūlijā, plkst. 11, Rīgā, Avotu ielā 13. 19. dz., pārdos vairāksolīšanā **Hirša un Racheles Bergmanu iekārtas dažādas mantas, novērtētas par Ls 430,—, viņa dažādu nodokļu parāda piedzišanai. 9584r**

Rīgā, 1936. g. 25. jūnijā.

Nodokļu piedz. **A. Pīkols**.

Nodokļu departamenta nodokļu piedzinējs paziņo, ka 1936. g. 7. jūlijā, plkst. 11,30, Rīgā, Volgantes ielā 16b, 4. dz., pārdos vairāksolīšanā **Izraēla Kacs-Kagans dažādas mantas, novērtētas par Ls 235,—, viņa dažādu nodokļu parāda piedzišanai. 9584r**

Rīgā, 1936. g. 25. jūnijā.

Nodokļu piedz. **A. Pīkols**.

Nodokļu departamenta nodokļu piedzinējs paziņo, ka 1936. g. 7. jūlijā, plkst. 11, Rīgā, Avotu ielā 4. 14. dz., pārdos vairāksolīšanā **Zalamana Norkina mašīnas, novērtētas par Ls 333,—, viņa dažādu nodokļu parāda piedzišanai. 9581r**

Rīgā, 1936. g. 16. jūnijā.

Nodokļu piedz. **A. Pīkols**.

Nodokļu departamenta nodokļu piedzinējs paziņo, ka 1936. g. 9. jūlijā, plkst. 11, Rīgā, Marijas ielā 128, pārdos vairāksolīšanā **A/S A. Jansons slotas kātus un mašīnas, novērtētas par Ls 3520,—, viņas dažādu nodokļu parāda segšanai. 9582r**

Rīgā, 1936. g. 30. jūnijā.

Nodokļu piedz. **R. Ozoliņš**.

Rīgas preču stacija

Š. g. 3. un 4. jūlijā plkst. 10. pārdos ūtrupē saņēmēju neizpirktos sūtījumus:

2 lietotas koka kastes 43 kg, pēc sūt. Valmiera — Rīga-preču № 27; nosūt. E. Meiers; sag. dupl. uzr.

2 lietotas koka kastes, 47 kg, pēc sūt. Valmiera — Rīga-preču № 29; nosūt. E. Meiers; sag. dupl. uzr. 9578g

Rīgas prof. 3. iec. priekšnieks paziņo, ka **Eižens Baize** pieteicis par nozaudētu viņam no Lāčplēša kara ordeņa domes izdotā Lāčplēša kara 1879. ordeni.

Valsts zemes banka (Rīgā, Valdemāra ielā 1-b), pamatojoties uz 1925. gada 29. maija likumu par aizdevumu nodrošināšanu, iekārtot tiesības uz lauku nekustamo mantu un 1926. g. 31. marta papildinājumu pie šīs likuma, paziņo, ka Valsts zemes bankas aizdevumu piedzišanai:

- 1. Valsts zemes bankas aģentūras telpās, Jaunlatgajā, 1936. g. 18. augustā, plkst. 10, pārdos 2. atklātā vairāksolīšanā tiesības uz saimniecību ar ēkām, meliorācijām un citiem zemes piederošiem, kura atrodas Jaunlatgales apr., Baltinavas pagastā, Ruskulovas muižas am. gab. 1333 F un piešķirta **Jezupam Kanope** (skat. „Zem. Ier.Vēstn.” 432. num. 7. lp. 122408. num.).
 - 2. Saimniecība sastāv no: 1,85 ha zemes kopplatības bez ēkām.
 - 3. Solīšana sāksies no Ls 30. Bez sasolītās summas tiesību ieguvējam vēl jāuzņemams nomaksāt zemes un ēku izpirkšanas maksa Ls 3,—, uzkrājušos valsts un pašvaldības lauku nekustamās mantas nodokļu parāds.
 - 4. Solītajiem jānodrošina līdz izsoles sākumam izsoles noturēšanai pilnvarotam Valsts zemes bankas pārstāvim:
 - a) drošības naudas 1/3 no 3. pantā minētās summas, t. i. Ls 6,—;
 - b) Centrālās zemes ierīcības komitejas aplieciņu, ka pircējam atlauts iegūt no valsts zemes fonda iedalītu saimniecību.
 - 5. Tiesību ieguvējam, tūlīt pēc izsoles beigām, jāpapildina iemaksāto drošības nauda līdz 1/3 no nosolītās summas. Pārējais 2/3 jāiemaksā Valsts zemes bankai ne vēlāk kā 2 nedēļas pēc izsoles.
 - 6. Prasību neizpildīšanas gadījumā pircējs zaudē iemaksāto drošības naudu un tiesību uz saimniecību. 9423
1936. g. 22. jūnijā. AR 34600
- Valsts zemes bankas Rēzeknes nodala.

5. Cēsu kājnieku pulks, Rīgā, Pērnavas ielā 19 (ieeja no Rūdolfa ielas). 1936. g. 20. jūl. plkst. 12. pārdos jauktā vairāksolīšanā:

izbrāķēt. valsts mantas:

dažādas lupatas (vilnas, kokvilnas, brezenta, paknū) un lupatu atkritumus — 745,200 kg; vecas ādas — 708,700 kg; vecus strikus — 16,500 kg; skārda lūzni — 15,100 kg; dzelzs lūzni — 19,500 kg; tērauda lūzni — 23,500 kg un čuguna lūzni — 12,000 kg.

Izsolē pārdodamās mantas apskatāmas izsoles dienā no plkst. 9 līdz 12. Rakstiski piedāvājumi, uzrādot cenu un apmaksāti ar Ls 2,— zīmognodevu, jāiesniedz pulka saimniecības daļā līdz 20. jūlijam plkst. 12. 9579g

Laizānu valsts kurlmēmo skolas ferma

1936. g. 6. jūlijā plkst. 12. Laizānos (9 km no Malas stacijas, tālr. Lūznava 12)

pārdos vairāksolīšanā

skolas dārza 1936. gada vasaras ābolu un bumbiežu ražu.

Dārzu var apskatīt, kā arī tuvākas ziņas saņemt skol. priekšnieks **Laizānos**. Dārzs 3 reizes miglots pret kaitēkļiem un sēnīšu-krampes slimībām. Drošības nauda Ls 450,—, 9567g

Skolas priekšnieks.

Meirānu pagastam, Madonas apr., vajadzīgs rajona ārsts (vīrietis).

Pieņemšana notiks š. g. 8. jūlijā plkst. 11. pag. namā. Alga pēc Tautas labklājības ministrijas noteikumiem. Brīvs dzīvoklis ar apkurošanu, apgaismošanu un ūbru. Attālums no Meirānu stacijas 1/2 km. **Vēlama personīga ierašanās.** 9529g

Pagasta valde.

Skaistkalnes 6-klasīgai pamatskolai, Bauskas apr., vajadzīgs skolotājs

ar pilnas pamatskolas skolotāja tiesībām. Lūgumi ar vajadzīgiem dokumentiem jāiesniedz pagasta valdei līdz š. g. 7. jūlijam. **Kandidātus izraudzīs pag. valdes sēde š. g. 9. jūlijā** plkst. 12. 9530g

Pag. vecākais **T. Ozoliņš**. Darbvedis **Fr. Lapiņš**.

Rīgas prof. 6. iec. priekšnieks izsludina par nederīgu nozaudēto 148. num., ko 1936. g. 4. apr. Rīgas prof. 6. iec. priekšn. izdevis **Ludvīgam Buks-Vaivodam**. 9434g

Daugavpils pils. valde izsludina par nederīgām šīs pils. valdes izdotas nozaudētas darba grāmatīnas: 1) L. № 47844, kas izdota **Nikolajam Šteinhardam** un 2) L. № 13157, kas izdota **Savelijam Kormickijam**. 9433z

Gauru pag. valde izsludina par nederīgām: 1) 1285. labības grāmatīnu, ko šī pag. valde 1934. g. izdevusi **Nikolajam Ilijam**; 2) karaklausības 5395. aplieciņu, ko Ludzas kara apr. priekšn. 1924. g. 13. martā izdevis **Dimītrijam Ušickinam** un 3) zirga pasi, ko nezināma iestāde izdevusi nezināmas personas apm. 17—18 g. v. bērnam, 142 cm augstam zirgam; krēpes uz labo pusi, uz purna baltā zīmīte; zirgu pirkusi **Olga Smirnovs**. 8796z

Jelgavas pilsētas valde izsludina par nederīgām nozaudētās darba grāmatīnas: 1) Z. 30853/45-A, ko šī pils. valde 1932. g. 1. jūnijā izdevusi **Jānim Indriķa dēlam Svīķim**; 2) ser. L. № 88466/1546, ko Kaunatas pag. valde 1935. g. 2. maijā izdevusi **Pāvīlam Jāņa d. Sipiņinam** un 3) L. 357567, ko Daugavpils darba apgāde 1932. g. 19. okt. izdevusi **Stanislavam Beinaram**.

Vecates pag. valde izsludina par nederīgu nozaudēto 44. labības grāmatīnu, ko šī pag. valde 1935. g. izdevusi **Oskaram Mille-ram**. 9117z

Višķu pag. valde izsludina par nederīgām šīs pag. valdes izdotās Latvijas iekšzemes pases: 1) ser. KJ. № 015508/7086, kas 1934. g. 19. maijā izdota **Teodoram Vasiljevam**; 2) ser. KJ. № 002738/6316, kas 1932. g. 14. apr. izdota **Stepanam Ivanovam-Vasiljevam**; 3) ser. KJ. № 003127/6705, kas 1933. g. 30. maijā izdota **Irinai Vasiljevs, dzim. Ivanovs**; 4) kumteļa reģistrācijas 1066. zīmī, ko šī pag. valde 1935. g. 3. maijā un 5) 10250/8154. aplieciņu, ko Daugavpils kara apr. priekšn. 1922. g. 14. martā izdevusi **Teodoram Vasiljevam**, dzim. 1899. g. 9424z

Ādažu pag. valde izsludina par nederīgu nozaudēto 1330. karaklausības aplieciņu, ko **Madonas kara apr. priekšn.** 1933. gada 15. febr. izdevis **Robertam Petera d. Pauperam**. 9021g

Mazsalpes pag. valde izsludina par nederīgu nozaudēto: 1) Latv. iekšz. pasi ser. LA. № 008765/1115, ko šī pag. valde 1928. g. 20. nov., un 2) 2877. aplieciņu, ko jātnieku pulka komandieris 1935. g. 29. maijā izdev. **Pēterim-Alfrēdam Strautniekam**. 8584g

Dažādi sludinājumi.

„Latvijas ziņu birojs”, pajū sab. ar mainīgu kapitālu, saskaņā ar statūtu 35. p. sasauc **ārkārt. pilnu dalību. sapulci**

1936. g. 16. jūlijā plkst. 11, Rīgā, Mārstaļa ielā 19, i. dz.

Dienas kārtība:

- 1) Sapulces darbinieku vēlēšana;
- 2) likvidācijas komisijas pārskats par likvidācijas gaitu un noslēgumu;
- 3) sabiedrības darbības izbeigšana. 9575g **Valde.**

Baltijas papīru un papes fabrikas akc. sab. valde uzaicina sabiedrības akcionārus uz **ārkārtēju akcion. sapulci**

1936. g. 5. aug. plkst. 17, valdes telpās Rīgā, Valmu ielā 1.

Dienas kārtība:

- 1) Sapulces vadības vēlēšana;
- 2) statūtu grozīšana;
- 3) dažādi jautājumi. 9574g **Valde.**

Vidzemes apbūviešu biedrība likvidējas, kāpēc uzaicina visus kreditorus pieteikties biedrības valdei, kuras sēdeklis atrodas Rīgā, Aristida Briana ielā 22, 3. dz., 1 mēneša laikā pēc šī sludinājuma ieviešanas „Vald. Vēstn.” 9439g **Valde.**

Grāmatvežu apvienība pie biedrības **„Vācu darbin. savienība Latvijā”** likvidējas un uzaicina visus debitorus, kreditorus un mantas turētājus pieteikties apvienības valdei Rīgā, Svētupes ielā 4, 1 mēneša laikā pēc šī sludinājuma ieviešanas „Vald. Vēstn.” 9443g **Valde.**

3. Vidzemes savst. kredītbiedrība izsludina par nederīgām nozaudētās 709. biedra dalības zīmes par Ls 100,— un Ls 50,—, kuras šī kredītbiedrība 1923. g. 5. okt. un 1925. g. 5. dec. izsniegusi **Aleksandram Meieram**.

Akciju sabiedrības „ASTRA” likvidācijas komisija uzaicina sabiedrības akcionārus uz **ārkārtēju sapulci**

1936. g. 18. jūlijā plkst. 12, Ventspī, Udeņu ielā 4.

Dienas kārtība: