

91-4

L 280

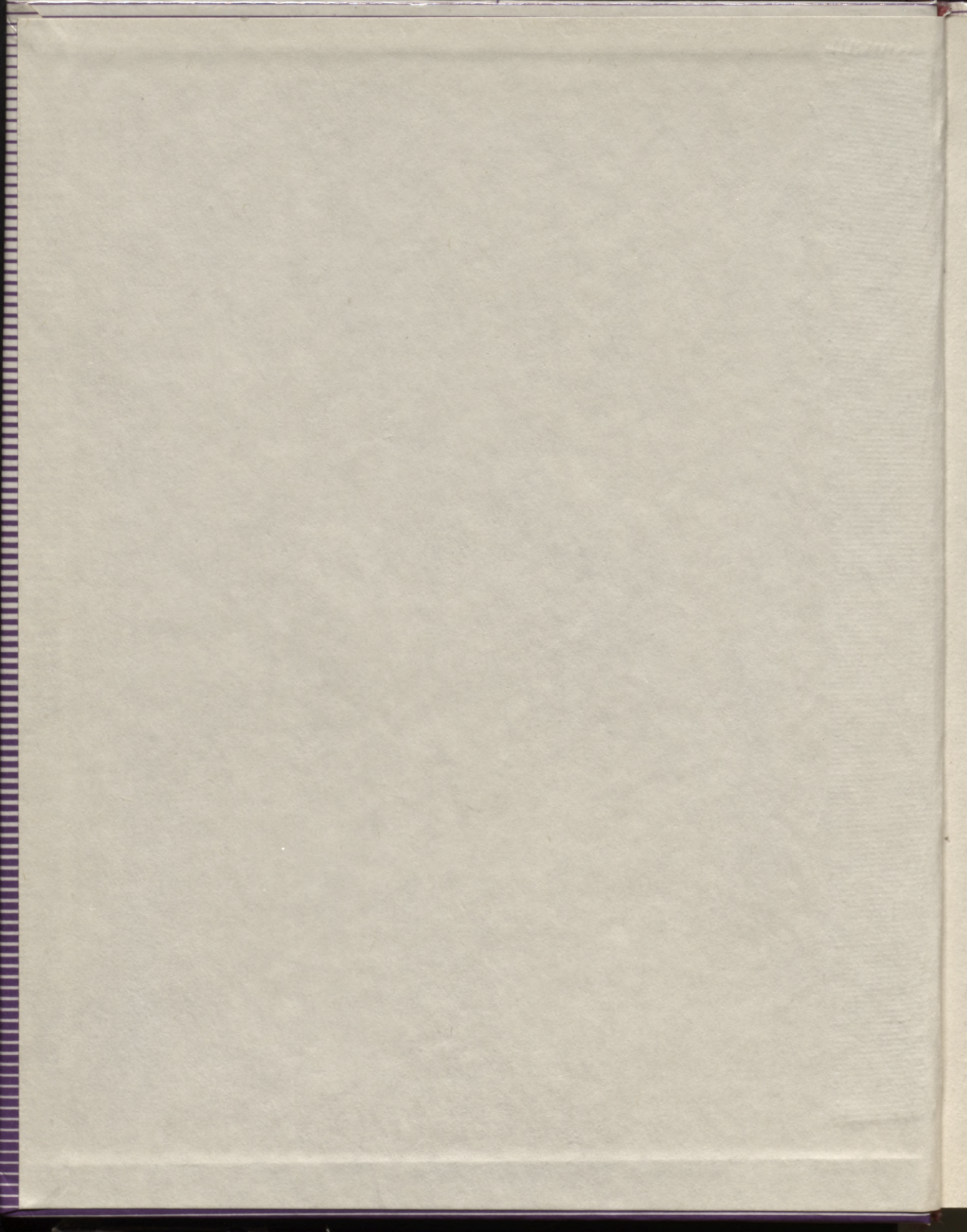

SUITU PŪRS



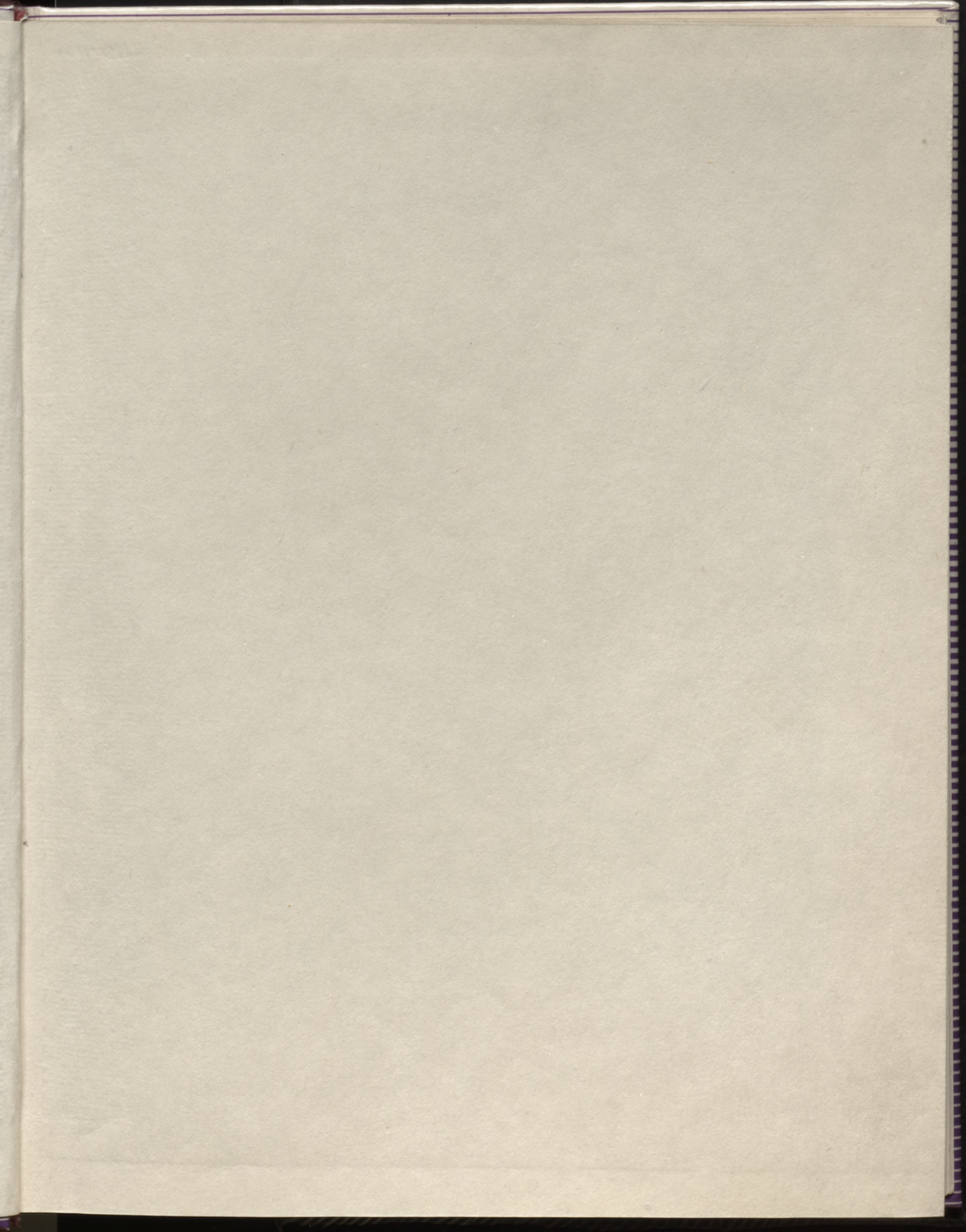

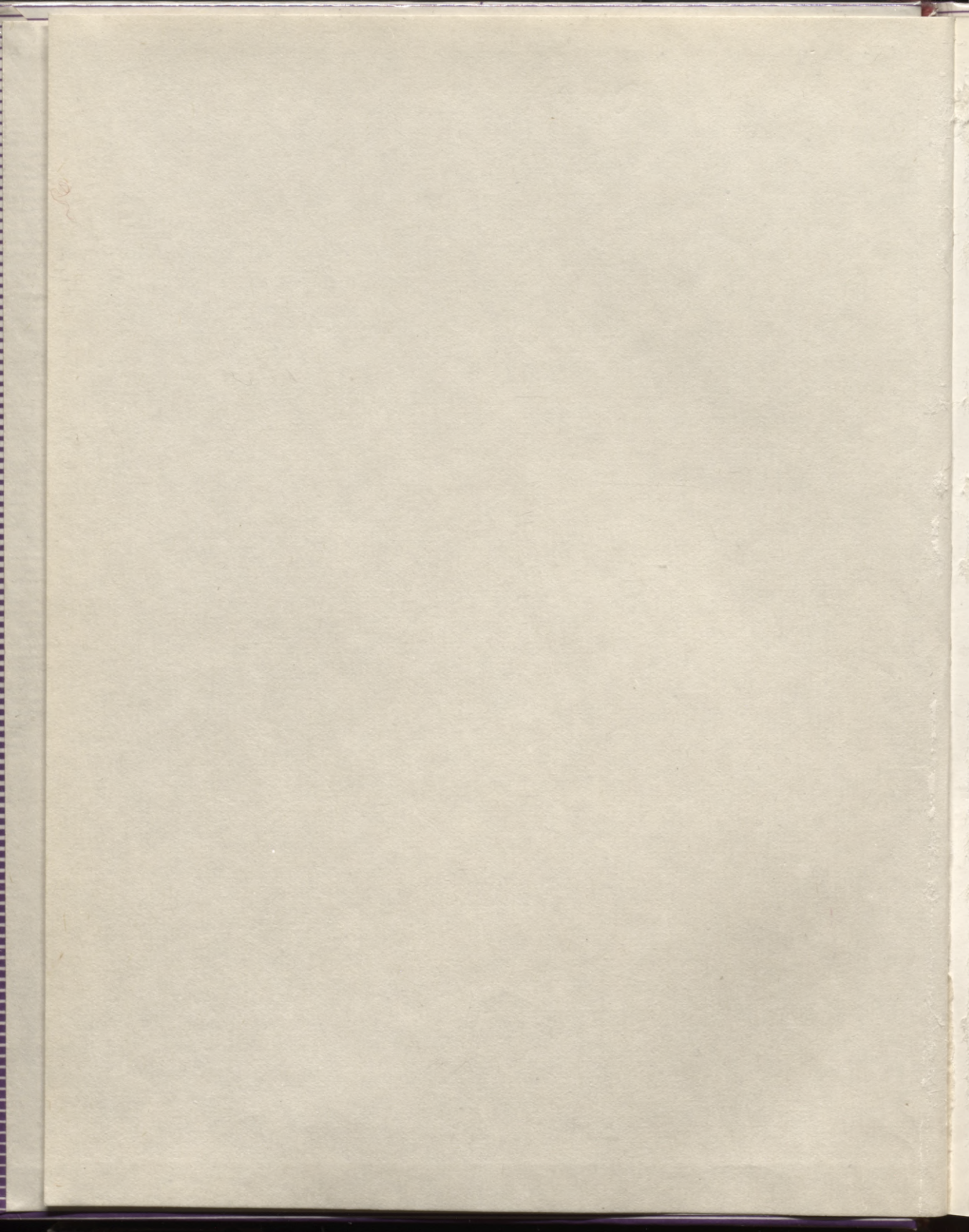

SUITU PŪRS



Rīga. 1985. g. 31. okt.

91-4
L 280



L
9-
LATVIJAS ETNOGRĀFISKAIS
BRĪVDABAS MUZEJS



RĪGA «AVOTS»

Su 320
63.5 (2L)

LATVIJAS VALSTS
BIBLIOTEKA

~~24~~ 24040
0306047879

Fondu kolekcijas katalogs

Sastādītājs ERVINS VEVERIS

Eksponātu sarakstu ar komentāru sagatavojuši

Gunārs Dzenis (1—363) un Minjona Goba (364—510)

Ervina Vēvera (12.—37., 41.—54., 75.—83., 158.—160. lpp.) un

Daiņa Stalta (38.—40., 54.—74. lpp.) teksts

Līvijas Bērziņas zīmējumi

Jura Dzeņa (49., 51., 52., 56.—59. lpp.), Viļņa Kozlovska (65.—67.,

70., 71., 80., 81. lpp.) un Ervina Vēvera (18., 19., 24., 29., 35., 53.,

60., 61., 68., 69., 72., 73., 76., 77., 82., 83., 152.—155. lpp.) fotoattēli

Prettitullapā: Jēkabs KRIPA, Mārtiņš RAĢELIS un suitu sievas.

J. Krieviņa foto

37.—40. lpp. attēli no D. Stalta personīgā arhīva

DAIŅA LAPSAS mākslinieciskais iekārtojums

No latviešu valodas tulkojušas Ieva Jansone (krievu val.) un Rita-
Laima Krieviņa (angļu val.).

Izdots pēc Latvijas Etnogrāfiskā brīvdabas muzeja pasūtījuma

SATURS

Priekšvārds	7
Pie Zvirgzdu ezera	11
Tēva mājās	21
Brāļa sētā	43

MUZEJA JAUNIEGUVUMI

Darbarīki	85
Cīrvji	85
Zāģi	85
Eveles	88
Kalti	90
Urbji	96
Veseri	98
Mēri	100
Naži	101
Dažādi (īleni, vīles, sagataves u. c.)	105
Kokapstrādes darbgaldi un palīgierīces	109
Mucenieka amatlietas	112
Pļaušanas rīki	113
Iedzīves priekšmeti	115
Mēbeles	115
Karotes	117
Smēķēšanas piederumi	117
Dažādi (vāceles, lampas u. c.)	118
Grāmatas, Dokumenti	128
Tekstilijas	132
Audumi	132
Apģērbi	135
Dažādi (mežģīnes, diegi u. c.)	148
Keramika	149
Приданое суйтов	156
The Suiți legacy	157
Ieteicamā literatūra	159

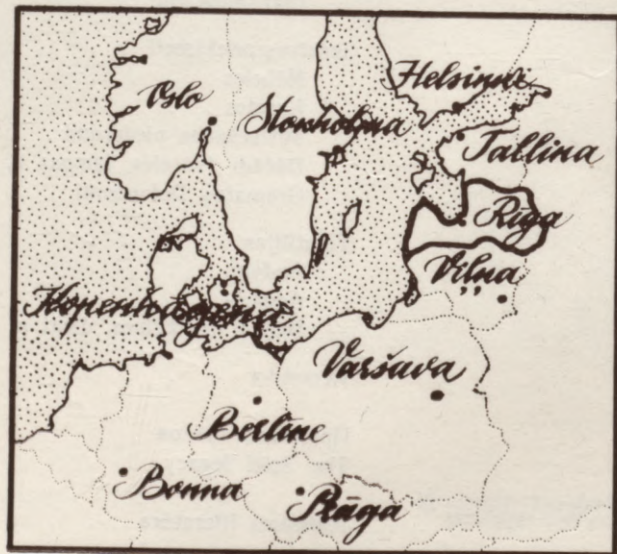
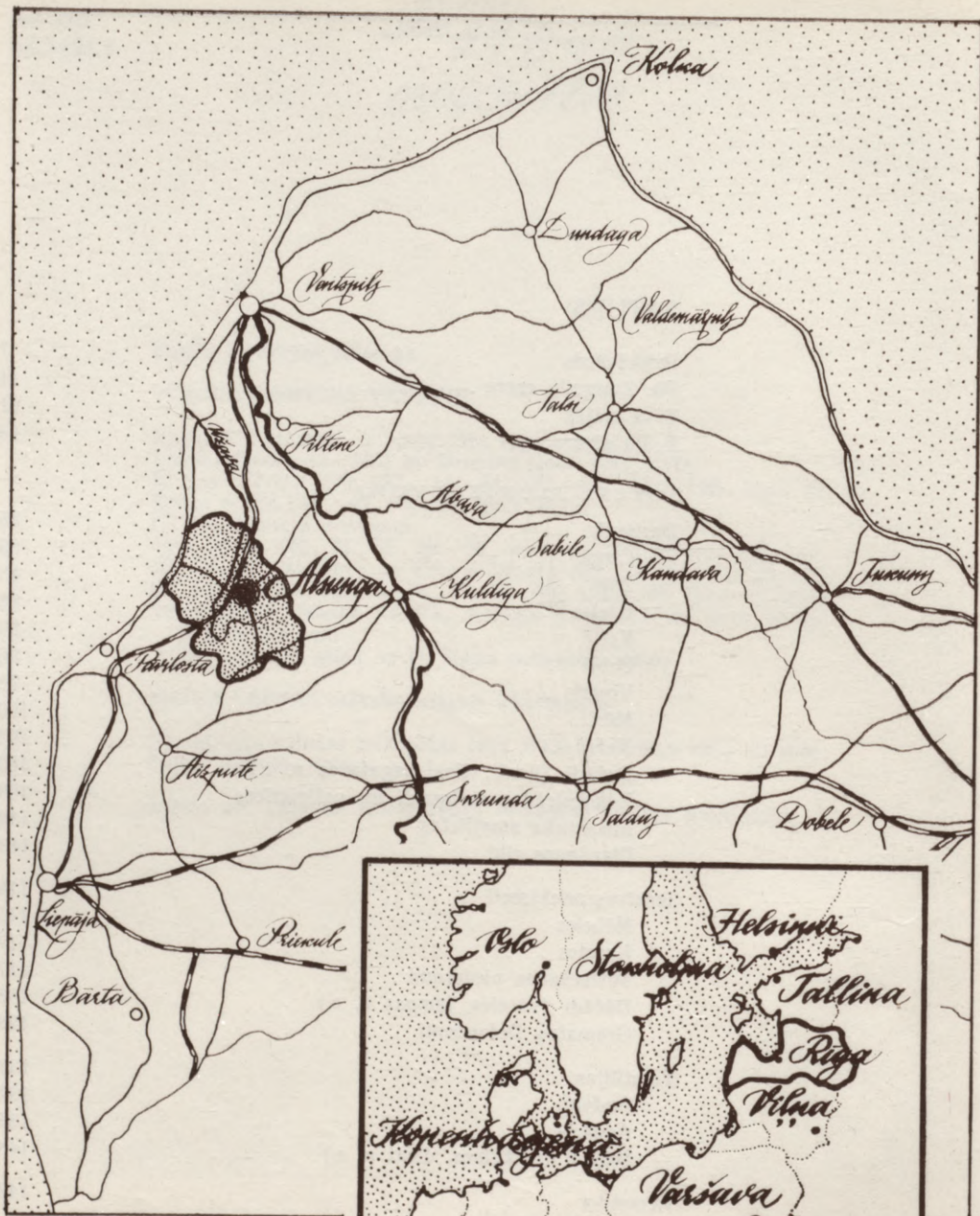

PRIEKSVārds

Katram ir sava sākuma vieta. Arī tautai, zemei. Tauta sākas ar cilvēku. Tēvu zemes sākums ir mājas, dravas, birztaļas. Mums tā ir latviešu tauta, mūsu Latvija.

Liktenis ir sāpīgi dragājis latviešu dzimtas un sētas. Mājas liesmoja kara gados. Citas, palikušas bez saimnieka rokas, bija lemtas lēnai iznīcībai. Paaudzēm mainoties un dzīvei ritot, daudzi bija spiesti pamest savas tēva mājas. Tā pamazām saira saikne ar dzimto vietu. Šodien Latvijā reti vairs var atrast tādas lauku sētas, kurās bērni ietu pa tēvutēvu iestaigātām takām.

Bet savu sakņu, savas piederības apziņu uztur dzīvu tautas pašapziņu. Tāpēc šodien, kad skaudra kļuvusi rūpe par mūsu tautas pastāvēšanu, sevišķi svarīgi ir tādu dzimtu liktenstāsti, kuru dzīve no paaudzes uz paaudzi ritējusi dzimtajās mājās, un kuras ir spējušas cauri grūtajiem gadiem saglabāt senču mantojumu un tradīcijas. Nomaļā vietā Užavas upītes krastā pirms vairākām paaudzēm sev mājvietu ir iekopušas Raģeļu un Kāpiņu dzimtas. Tām arī veltīta šī grāmata.

Vienlaikus grāmatas nolūks ir iepazīstināt lasītāju ar plašu etnogrāfisko materiālu, kuram ir liela kultūrvēsturiska nozīme. Nākotnes priekšā etnogrāfiskais mantojums ir viena no īpaši saudzējamām cilvēces kultūras vērtībām. Tas ļauj tautām ieskatīties sevī, apzināt sevi, savu identitāti, arī savdabību citu tautu pulkā. Atsevišķu tautu kultūras veido cilvēces kultūras daudzkrāsaino kopainu. Latviešu — seno baltu pēcteču — etniskā kultūra ienes tajā gan nelielu, toties senatnīgu un savdabīgu motīvu.

Latviešu etnogrāfiskais mantojums liecina, ka vēsturiski izveidojušās samērā izteiktas novadu atšķirības. Jo spilgti izceļas Alsungas apkārtnē — tā sauktais suitu novads. Dzīves straujajā ritējumā tradicionālās kultūras lokālās īpatnības neizbēgami nivelējas. «Suitu pūrs» it

Suitu apdzīvotā teritorija — bijušā Aizputes apriņķa Alšvangas, Basu, Gudenieku un Jūrkalnes pagasti. 1940. g. šeit dzīvoja ap 10 tūkst. iedzīvotāju

kā uz mirkli apstādina laika tecējumu, paglābjot no aizmirstības seno suitu atziņu un priekšstatu pasauli — daļiņu no latviešu etniskās kultūras kopējā pūra.

Suitu savdabīgā kultūra nav nejauša. Tā veidojusies Latvijas vēstures sarežģītajos ceļos. Senie pilskalni un kapulauki liecina, ka apvidus bijis apdzīvots jau izsenis. 13. gs. dokumentos Alsunga minēta kā kuršu ciems. Etnogrāfu un valodnieku pētījumi Alsungā apliecina arī seno lībiešu kultūras pēdas.

14. gs. Alsungā vācieši uzceļ ordeņa pili. 17. gs. pie pils bijis miests, kur rosīgi darbojās latviešu un vācu izcelsmes amatnieki un tirgotāji. Novads pieder vācu grāfiem Svēriņiem. 1623. g. J. Svēriņš apprec poļu muižnieci, pāriet katoļticībā un piespiež arī miesta iedzīvotājus un apkārtējos zemniekus pieņemt šo ticību. Katoļticisma sludināšanai no Polijas tiek pieaicināti jezuīti. Alsungā apmetina arī poļu zemniekus — grāfienes dzimļaudis.

Vēstures ritumā suitu novadā saskārušies lībieši, kurši, skandināvi, vācieši un poļi, mijušās to kultūras. Katra no tām atstājusi savas pēdas novada vietējās tradīcijās, nosakot tā etnogrāfisko savdabību. Turklāt katoļu ticība nošķīra Alsungas zemniekus no apkārtnes luterticīgajiem iedzīvotājiem, sekmējot kultūras īpatnību un tradīciju īpašu noturību novadā. Bez tam apvidus bija nomaļa vieta — lielu mežu un purvu norobežota, patālu no galvenām satiksmes maģistrālēm. Tāpēc lielās dzīves pārmaiņas Alsungu skāra maz, un senās kultūras tradīcijas te saglabājās vēl 20. gs.

Grāmatas ideja ir nākusi pakāpeniski. Tā tapusi Latvijas Etnogrāfiskā brīvdabas muzeja darbinieku daudzu gadu ikdienas darbā. Pirmā iepazīšanās ar Alsungas novada ļaudīm notika suitu uzveduma laikā Brīvdabas muzejā pirms 15 gadiem. Tālāk ceļš uz šo cilvēku mājām. Stāstījumu pieraksti, fotouzņēmumi, skaņu ieraksti, priekšmetu dāvinājumi muzejam. Pakāpeniski rodas uzticība muzeja darbiniekiem, atveras sirdis, atšķetinās likteņstāsti.

Dzimtas izrādās pārsteidzoši bagātas. To mantojums ar dāsnu roku un dziļu sirdsgudrību ienāk Brīvdabas muzeja glabātuvēs. Kinokadros tiek uzņemtas unikālas, neatkārtojamas norises. Rodas doma izveidot grāmatu, apkopojot tajā dzimtu mantojumu visā daudzveidībā.

Dziļā cieņa pret cilvēkiem, kuri visos vēstures vējos saglabājuši savas dzimtas piederības apziņu, noteikuši autoru izjusto un tēlaino stāstījumu. Pakāpeniski un saistoši atklājas vairāku paaudžu gājums, cilvēku savstarpējās attiecības, attieksme pret apkārtni, dabu, dzīvē smeltās atziņas, un visam pāri — svēti turētais darba

tikums. Atainojas māju liktenis šodien — gan neizbēgamā pamestība, gan civilizācijas nevienmērīgā ietekme.

Autori nepretendē uz apraksta zinātnisku pabeigtību. Grāmata nesniedz vēsturiskus slēdzienus vai priekšmetu tipoloģisko analīzi. Taču materiāls izvērtēts, sistematizēts un pasniegts augstā profesionālā līmenī. Tāpēc darbs ir nozīmīga etnogrāfisko avotu publikācija, kam paliekoša nozīme latviešu etnogrāfiskajā literatūrā. Materiāla dziļāka analīze ir turpmāko — zinātnisko pētījumu uzdevums. «Suitu pūra» pamatmērķis izriet no pārlicības, ka kultūras mantojuma saglabāšana ir tautas dzīvības jautājums. Grāmata tiek nodota lasītājiem kā veltījums latviešu kultūras tradīcijām un dvēseles stiprumam — mūsu tautas pastāvēšanas pamatam.

LINDA DUMPE,
etnogrāfe, vēstures zinātņu doktore

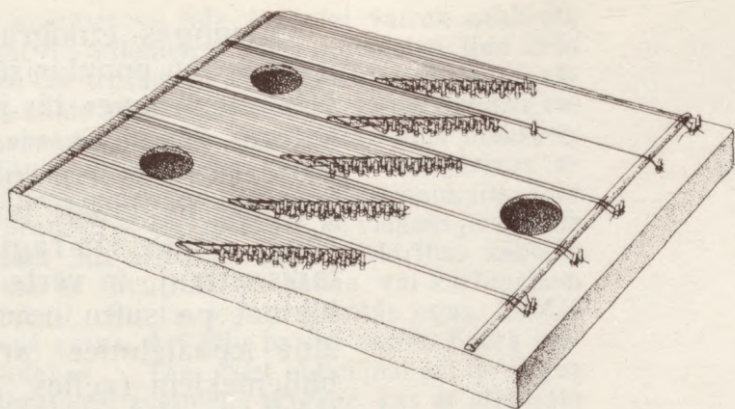

Pie Kvirgzdu ezera



«Alsungas etnogrāfiskās bagātības jau popularizējusi filma «Dzimtene sauc», tās jāmeklē arī katram Alsungas viesim, jo te daudzās sētās ir no paaudzes uz paaudzi paglabāti tautas tērpi, senās dūdas, āža ragi, kokles. Ja laiks atļauj, ir vērts ilgāk pakļaiņot pa suitu novadu, katrā ziņā iepazīstoties arī ar suitu būdeniekiem («elles arājiem»), kuru dzīve ir pasaule par sevi...» rakstīja tūristu ceļvedis 1939. gadā.



Kad 1975. gadā kapu kalniņā pie Zvirgzdu ezera tika fotografēts un zīmēts krucefikss, koka griezto svēto tēlu tajā nebija. Šobrīd nav vairs arī krucefiksa. Līdzīgu Alsungas puses krucefiksu var aplūkot Brīvdabas muzejā pie Ābolu sētas

Ar suitu spēlmaņiem Jēkabu Kripu un Mārtiņu Raģeli iepazīnāms 1974. gadā, pēc Brīvdabas muzejā izskanējušā uzveduma «Senās kāzas Alsungā». 1981. gada ziemā, kad Kurzemes pusē tika vākti materiāli par lauku muzikantiem, iegriezāms arī viņu mājās pie Zvirgzdu ezera. Tās atrast nebija grūti. Piebraucot ezeram no Gudenieku puses, piekrastē nelielā attālumā bija redzamas trīs sētas: vidējā — vecsaimniecība, malējās — jaunsaimniecības, kurās dzīvoja mūsu paziņas. «Skaidrājos» sastapām vijolnieku Jēkabu Kripu. Kad bija nofotografēta viņa darinātā kokle, uzzīmēta užavnieka Arvīda Urbāna 30. gados darinātā piecdūru cītara (skat. 9. lpp.) un magnetofona lentē ierakstīts instrumentu skaņējums, devāms pie paša cītaras spēlētāja Mārtiņa Raģeļa. Dažus simtus metrus tālāk, kur no meža izliecas viens no ezera līčiem, pašā ūdens malā iebraucām «Ezermaļos». To saimnieks Mārtiņš Raģelis līdz aiziešanai pensijā strādājis par traktoristu, taču, kā pats atzinās, «dzelži man nav tuvi, koks — tā pavisam cita lieta». Ne vajadzības spiests, bet gribēdams pārbaudīt savu varēšanu, dēlam izgatavojis oša koka mēbeles. «Ezermaļos» redzējām arī dažādus pinumus no klūgām un saknītēm, vēl pavisam baltus izkapšu kātus un grābekļus. Cītaras spēli esot iemācījies no Jēkaba Kripas, divatā tagad spēlējot gan talkās, gan kāzās, gan citos gados, muzicējot arī kopā ar Alsungas suitu sievām.

Saimnieks aicināja atbraukt vasarā, tad parādīšot, kā sētuve nopinama.

Nomaļais nostūris — līdz Aizputei vairāk nekā 30, līdz Alsungai 15 kilometri, pāris kilometru līdz ceļu krustojumam, kur trešdienās atbrauc autoveikals, — vasarā pārvēršas līdz nepazīšanai. Ezers, ziemā gandrīz vai nemanāms, vasarā gluži kā magnēts atvilina makšķerņiekus, atpūtniekus, pa ezeru traucas motorlaivas ar ūdensslēpotājiem, klusi slīd vējdēļi. Mārtiņonkulis — tā viņu dēvē atbraucēji — jau pieradis, ka vienam jāizpalīdz ar laivu, citam līdz teltij jāaizvelk elektrības kabelis. Ir arī tādi, kas uz savu roku pārbauda, vai kartupeļiem jau lieli bumbuļi, citi, lai iegūtu kārotās ogas, Ēdoles ķiršiem aplaudz zarus. Arī pīļu bariņš sarūk. Ezerā mājojot lielas līdakas... Tam šķiet noticejusi arī no Rīgas apkaimes atbraukusi zvejnieku brigāde, kas ar atļaujām un lieliem tīkliem cerējusi uz lieliem lomiem. Citā ezera malā apmeties vēžu pētnieks. Patālāk no krasta ierīkots īpašs nožogojums, kur akvalangists, citiem nemanot, vāc materiālus zinātniskam darbam.

Mārtiņš bez kādas pētīšanas zina daudz stāstīt par vēžiem. Senāk vēžojot laivas priekšgalā sakūruši uguni, ķēruši ar murdiņiem un kritiņiem, daudziem vēžu ķēršana bijusi peļņas avots. Pārdevuši Kuldīgā, veduši arī uz Rīgu. «Bet tagad nav brīv ķert, kāds jau izmanoties dabūt atļauju, tad sabrien ezerā vesels bars un vēžus ķer bez kādas mēra sajūtas,» piktojas Mārtiņš. Inspektori gan no Kuldīgas, gan no Ventspils arī šad tad ierodas, tvarsta ķērājus, taču paši arī no vēžiem nebēg. Gadās, ka nakts melnumā, inspektori, savus reidus nesaņāpojuši, viens otru par malu zvejniekiem notur.

Taču vai ik vakaru, kad satumst, ezera krastā te šur, te tur sāk mirgot uguntiņas. «Jāntārpiņi,» tā saka Mārtiņš, «vēži jau visiem garšo, te pirtiņā pie šī galda i ģenerālis, i profesors sēdējis.» Piebildisim, ka pirtiņu ezera krastā ir īpaši iecienījuši gan mājinieki, gan ciemiņi. Te var ne vien kārtīgi izkarsēties un nopērties, bet arī prāvajā blakustelpā pagatavot ko ēdamu. Te Mārtiņam stāv arī ēvelsols un dažas modernākas ar elektrību darbināmas ierīces kokdarbiem. No pirtiņas arī vislabāk redzams, kas notiek uz ezera un tā krastos.

Saimniece ar smaidu atceras kinoļaudis, kuriem arī šī puse gluži bijusi pa prātam. Tepat tuvumā filmētas «Ezera sonāte», «Motociklu vasara», «Emīla nedarbi». «Lūk, zem tās likās priedes gulējis un zivis makšķerējis Cilinskis, bet kas nu tā par makšķerēšanu, ja zivi jau iepriekš pie āķa piesējuši. Varējuši jau atstāt ezerā to plostu, uz kura filmējuši, bet nekā...»

Pussaliņā iepretim «Ezermaļiem» reizumis tiek rīkotas balles, tad Jēkabs un Mārtiņš uzspēlē. Ir vēl iegājies, ka te allaž iegriežas kāzinieki. Tāpat kā citur Lat-



331

No priedes skaliem darinātā murdiņā ielikto ēsmu nakts laikā nomēģina pāris desmiti un vairāk vēžu

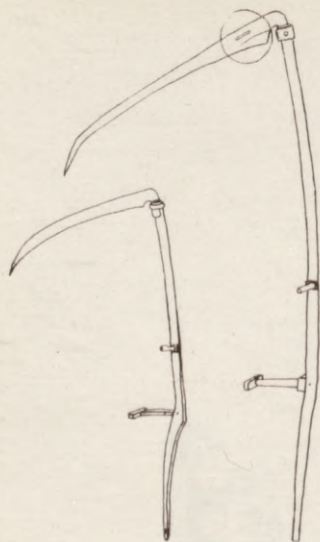

vijā jaunlaulātie mēdz nolikt ziedus pieminekļu pakājēs, pabūt Turaidas Rozes atdusas vietā vai iegriezties Brīvdabas muzeja Usmas baznīciņā, šajā pusē pieņemts aizbraukt pie Zvirgzdu ezera. Mārtiņš tad jauno pāri izvizina ar laivu, liek spriguli pacilāt, kādu sauju graudu rokas dzirnās samalt, pēc tam dzīves sākumam arī miltu kulīti līdzī iedod. Bet beigās ciemiņi plāna vidū var vēl kādu valsi uzgriezt.

«Vasarās te garlaicīgi nemēdz būt, ziemās gan skumīgāk,» atzīstas «Ezermaļu» saimniece, «paretam kāds bļītkotājs atbrauc. Meita gan aicina pārcelties uz dzīvi Alsungā, bet tur jau nav tāda dzīve. Pie ezera pierasts. Te mežs apkārt, dārzs, lauki, viņpus ezera Lipšņu kapsēta, nav nemaz kājām jāiet, var ar laivu aizbraukt. Mājas* arī vēl stipras. Istabu 1936. gadā cēla mans vectēvs. 1938. gadā apprecējāmies un sākām paši saimniekot. Pēc pāris gadiem uzcēlām stalli.»

Cēluši pašu spēkiem, kokmateriālus spārēm, atgāžņiem, statņiem, latām, plankām, dēļiem gādājuši tuvējā mežā. Resnākās un garākās priedes noderejušas deviņmetrīgām (15×25 cm) sijām (no viena baļķa varējis izzāgēt divas).

Reti gadījies redzēt tik pamatīgi un rūpīgi celtu saimniecības ēku (ēkas izmēri 19×9 m). Zem viena jumta kūts, divas klētis, pelude, sienu biezums kūts daļā 45 cm, divslipju jumts, ievērojot šīs puses tradīcijas, vei-

KOPĀ MATERIĀLU VAJADZĪGS:

2) Ja sienas ceļ no dobbetona ar trim gaisa šķirkārtām:

Šifera plāksņu	2814 gab.
" kores gabalu	61 " "
Koka materiālu neapstrādātā veidā	48,42 kub. m.
Vēdināšanas cauruļu (drenu) 10 cm caurmērā un 45 cm gar.	33 gab.
Laukakmeņu vai radžu	94 kub. m.
Grants	105 " "
Oļu (2—3 cm lielumā)	70 " "
Portlandcements	21483 kg
Veldzētu kaļķu	2572 "
Dzelzs siju I NP 18, I NP 20 un I NP 12	1520 "
Drāšu pinuma	74 kv. m.

UZ GALVOSANU

Mazāko izkapti opītis (tā Mārtiņu dēvē mazbērni) izgatavojis mazdēlam Guntim. Pats vēl aizvien plauj ar 30. gados iegādāto izkapti — sauktu par «zelta pēdu». Asmens pie kāta bijis nokrāsots dzeltens, krāsa no tā nogājusi, bet iecirstais uzraksts UZ GALVOSANU palicis

* «Ezermaļu» un «Skaidrāju» saimniecības izveidotas uz gruntsgabaliem, kas atdalīti no «Kīšu» vecsaimniecības, kurā tagad dzīvo Annas un Mārtiņa Raģeļu jaunākā dēla ģimene.

dots ar pusšļaupumiem («lāča pakaļas») galos. Visa būve izmaksājusi ap 800 latu. Vēlāk, kad mainīts jumtu skaidu segums, par šiferi maksāts jau rubļos. Mārtiņš kolhoza kūti noskatījis un savējā ierīkojis arī mēslu transportieri.

Pirms kara apsaimniekojuši 25 ha zemes: 8 ha aramzemes bijis turpat pie mājām, 7 ha pļavu 25 km attāļajā jūrmalā, aiz Alsungas vēl 10 ha. Turējuši 2 zirgus, 3 govus, 3—4 cūkas, aitas, putnus. Tagad kūti «pierakstīta» tikai govus, dažas aitas, vistas, pīles, zosis un ... gulbis.

«Gulbju pāri februārī galīgi izvārgušu atradām uz ezera ledus. Visu ziemu kopām, līdz atlaba. Sākumā baidījāties, ka var iznākt nepatikšanas par valsts lopu turēšanu nebrīvē. Pavasarī palaidām ezerā, bet rudens pusē tie atgriezās, līdz atvezdami mazos gulbēnus. Tagad tie pieauguši, tikai saticības nav. Runči plēšas, gaiļi arī plēšas, divi kuiļi kopā, ak, kā tad kaujas. Tas jaunais gulbis to veco trenkā, dauza ar spārniem. Vecais, tas tāds miermīlīgs, to mēs savācām un turam stallī ...» stāsta saimniece.

Mārtiņš arī cēlies no purvmalniekiem (pureniekiem) jeb lejas ļaudīm. Mārtiņa tēvs dzimis un audzis Timzenieku būdenieku ciemā, kas izveidojās 19. gs. beigās uz valsts Adzes muižas zemes. Porteku mājās, kas at-

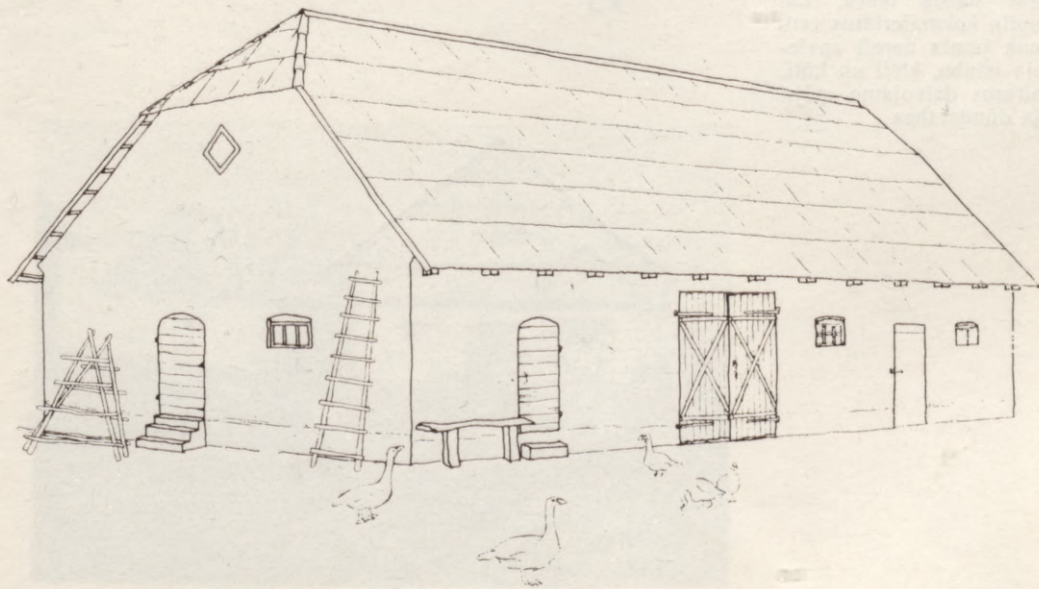

19. gs. 70.—80. gados cara armijā izdienējušiem zaldātiem Aizputes un Alsungas apkaimē no valsts zemes fonda piešķīra līdz divām desetinām (1 desetina — 1,09 ha) lielus zemes gabalus, tautā dēvētus par tēvišķīgajiem jeb krievu plačiem. Verstis 7 platā un 19 garā zemā purvainā mežā, kur senos laikos bijis jūras dibens, par zemniekiem pārtapušie zaldāti sāka ierīkot saimniecības. (1881. g. Kurzemē bija 1047 saimniecības ar 1113 desetinām lauksaimnieciski izmantojamās zemes.)

Pirmā rūpe bijusi nollist kaut nelielu zemes pleķīti. Meža izcīršana lielas rūpes nesagādāja — koki bija pasīki, ēku celšanai nederīgi. Izlauza un nodedzināja celmus, līdumu uzara ar vienzirga arklu, noecēja vispirms ar egļu zaru ecēsām, tad koka tapu ecēsām. Dažviet nācās ar lāpstu norakt kūdras kārtu un nolīdzināt ciņus, ierīkot ceļus, rakt grāvjus. Baļķus māju celšanai vajadzēja pirkēt valsts mežā. Lai taupītu kokmateriālus, zem viena jumta nereti apvienoja istabu, klēti un kūti. Vairums dzīvojamo māju bija dūmistabas

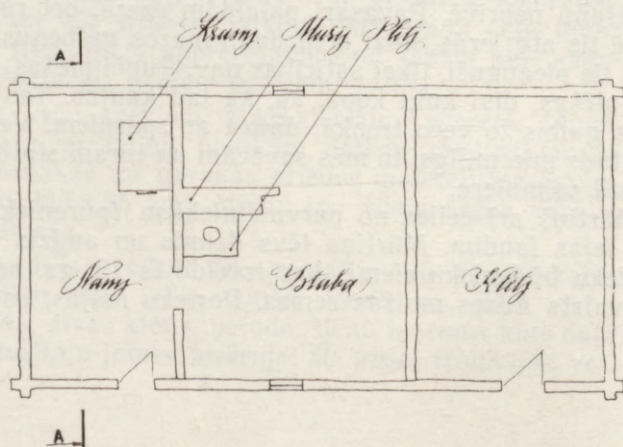
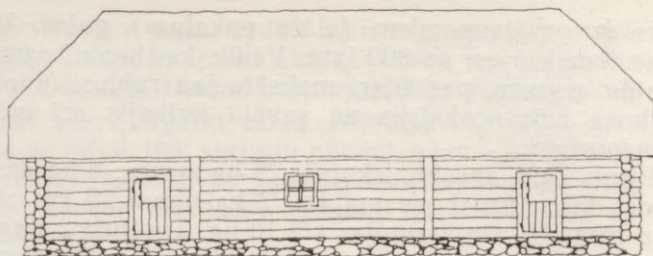

A - A

0 5m

radās citā būdenieku ciemā kilometrus desmit uz ziemeļiem no Timzeniekiem, viņš ieprecējies pirms pirmā pasaules kara. Sievastēva celtajā dūmistabā ar zemiem griestiem, klona grīdu, diviem četrrišu lodziņiem mitinājušies gan pieaugušie, gan septiņi bērni, kuriem bijis atvēlēts istabas stūris aiz siltumriera. Plīts bijusi turpat istabā, maizes krāsns atradusies namā. Tā kā nams bijis bez griestiem, virs krāsns ēkas galavirzienā no plēstiem apaļkokiem bijis salikts jumtveida rovis, kuram augšpuse ugunsdrošības dēļ noziesta ar biezu māla kārtu. Kad istabā kurināta plīts vai namā cepta maize, dūmi piepildījuši visu māju, arī klētsaugšu, kur glabāts siens. Dūmi tika izlaisti pa durvju pusatvērumu, tie spraukušies arī caur jumta skaidām, tad mazā ēciņa, dūmu murskulī ietinusies, bijusi tikko saredzama. Istabā nomelnējušas ne tikai sienas un griesti, arī bērniem vakaros skalu gaismā acis vien spīdējušas.

Jāstrādā bijis gan lieliem, gan maziem. Mārtiņu, vēl ganu gaitās ejot, vecākais brālis Pēteris iemācījis pīt cibiņas, sētuves, kurvjus. Savulaik brālis palīdzējis arī «Ezermaļu» kūti celt. Taisījis logus, durvis, licis jumtu.

Tajā mazajā bildītē uz jumta redzamais virs esot Pēteris. Aizvien vēl dzīvojot tēva mājās, visu mūžu vecpuišī, «neviens nelaižoties tur tai purva ellē iekšā», nopratis, ka dzirdētais mūs ieinteresējis, Mārtiņš piesaka, ka vieni paši mēs tās mājas purvā neatradišot.



Aizputnieka Kārļa Teihmaņa darinātā alus krūze dāvināta kāzās Mārtiņam un Annai





01011



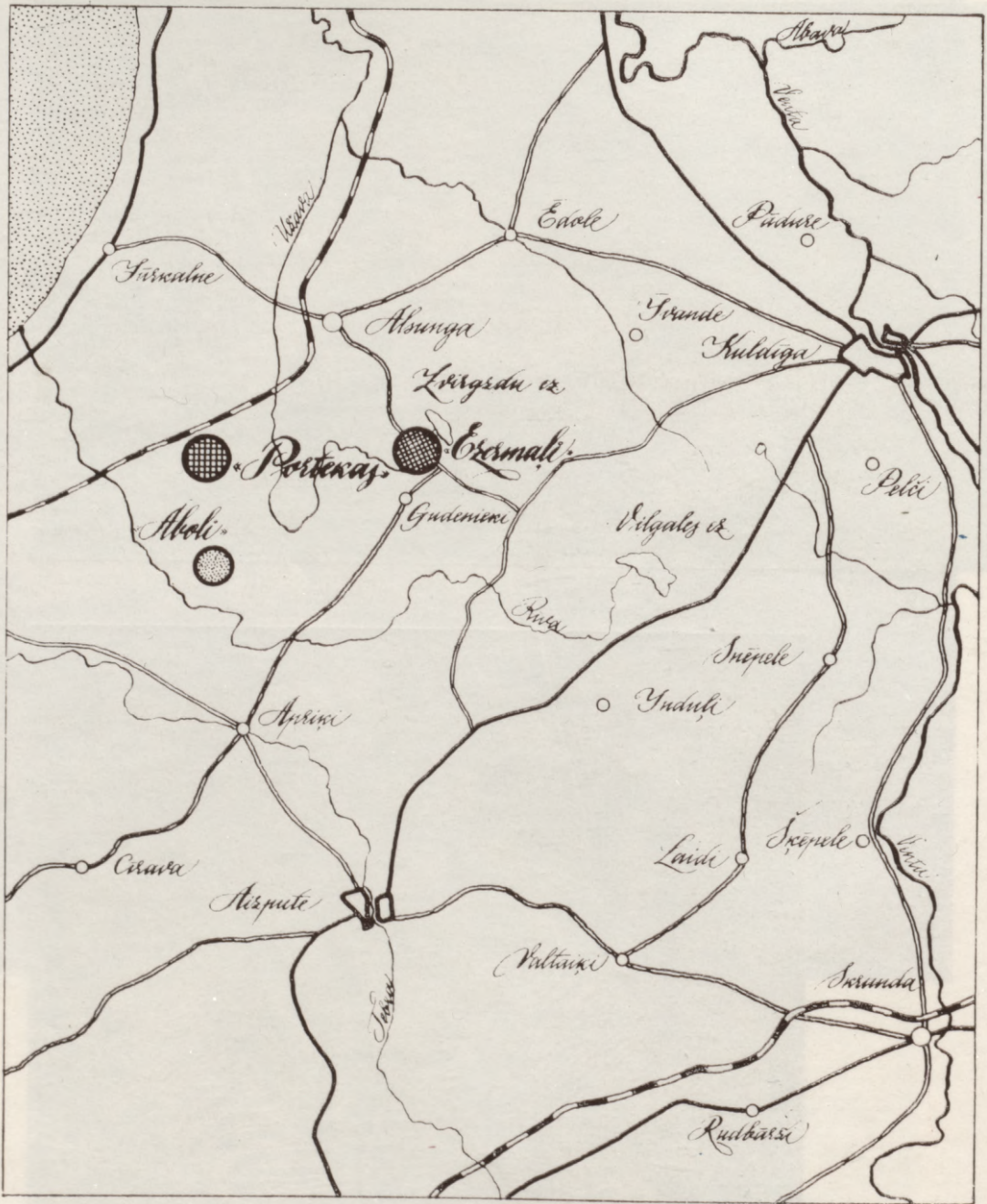

Portekas. 30. gadi

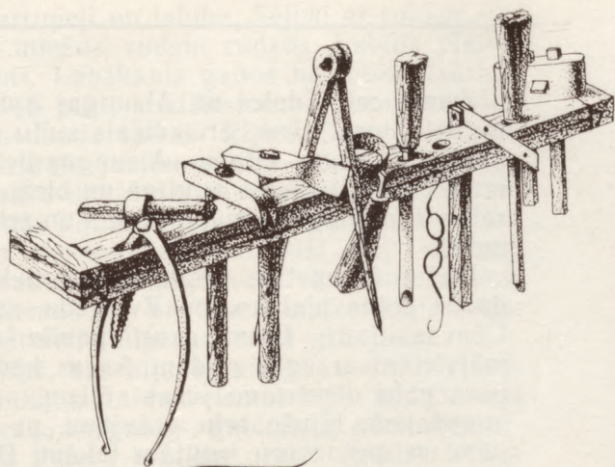

Tēva mājās



Zemes ceļi Ēdoles un Alsungas apkaimē ir gluži kā radīti autorallijiem, arī «dižais suitu ceļš» — tā senāk dēvēja Kuldīgas—Basu—Alsungas lielceļu — nav izņēmums. Pie Alsungas auglīgā un bieži apdzīvotā pauguraine it kā nokrīt zemā, mežainā un reti apdzīvotā līdzenumā.

Dažus kilometrus tālāk vēlreiz tiekamies ar nu jau dažus soļus platako, no Zvirgzdu ezera atlikumojušo Užavas upīti. Ejam cauri panīkušam mežam, gar mājvietām ar egļu rindām, kuras kādreiz stādītas, lai pasargātu dārzus no jūras vējiem, pāri alkšņiem aizaugušajiem bijušo ceļu grāvjiem, pa sliksņainām pļavām un mežazvēru iemītām takām. Dažbrīd mūsu gājiens kļūst lēnāks, Mārtiņš palaikam apstājas, ielūkojas apkārtņē. Jūtams, ka viņš šaubās par izvēlēta ceļa pareizību. Vai tik neesam nomaldījušies? Kad aiz krūmāja ieraugām pamestu māju, Mārtiņš mūs uzmundrinot pavēsta, ka neesam gājuši taisnāko ceļu. Šie esot «Ciņi», mājas, kuras atradušās uz Almales muižas zemes, un kurās dzīvojis apkārtņē pazīstams namdaris Jānis Cinis. Tepat arī sācies būdenieku ciems, no šejienes līdz «Portekām», kur dzīvo Pēteris, nepilns kilometrs ejams. Bet vai Pēteris būs mājās?

Mums ir laimējies. Pie mājas piesliets stāv velosipēds. Mārtiņa brālis jau saposies, lai dotos uz veikalu iepirkties. Tagad brauciens jāatliek. Iepazīstamies, jūtam, ka tiekam neuzkrītoši un neuzticīgi pētīti. Brāļi ieiet istabā.

Dzīvojamā māja jau krietni laika zoba skarta, attālāk stāv vēja sašķiebtis šķūnis ar cauru jumtu, kādas ēciņas pamati, redzami daži augļu koki, pāris kartupeļu vagas ar cūkupupām, putnubiedēklis ar ložu caururbtu bruņucepuri, nekur nemana lauku sētās tik ierastās tačiņas, acis neatrod aku...

Pēteris, Mārtiņa mudināts, izrāda mums savu mājokli. «... dižistaba, mazistaba, tā pretistaba un te nāk kambari, tā viss te sadalīts. Tur bij' klēts ar vienu duri, kūts ar vienu duri, tur bij' pirts un tur rija. Zemes nebij' daudz, kādas 3 pūrvietas.*» Smilšainajā zemes ga-

* Sena Latvijas zemes mērvienība, kas sākumā atbilda zemes gabalam, uz kura izsēts viens pūrs rudzu (vēlāk Kurzemes pūrvieta — 0,365 ha). 1939. g. «Portekās» bija 1,7 ha aramzemes (CVVA. 1308. f., 4. apr., 3599. l.)

baliņā audzēti kartupeļi un labība. Sējuši ar rokām: pavasarī auzas un miežus, rudenī rudzus. Labība plauta ar garkāta izkapti. Labākajos gados no iesētā labības pūra izauguši 4—5 pūri, sliktākajos — zeme atdevusi tikai iesēto vai nedaudz vairāk. Rijā kuļamo ruļļu nav bijis, uz klona izklāto labību mīdīja ar zirgu, salmus ņēmuši ar koka zaru dakšām, izpurinājuši un nokrāvuši peludē, kurai sienas bijušas pītas no žagariem. Pēc tam labība vētīta un «kretuļota». Glabājuši klētī «ķistos» (kastēs) ar vairākiem nodalījumiem. Labības pieticis tikai rudenim, ziemas un pavasara maizei bijis jānopelna. Tēvs mežā cirtis slīperus, racis grāvjus.

Vai katrā mājiņā, kas bija saspiedušās abpus ceļam un veidoja tādu kā izklaidus ciemu, bijis kāds aroda pratējs — skroderis, kurpnieks, galdnieks, ādminis, sedlinieks. Viens no Pētera brāļiem pratis strādāt kalēja darbus, arī pats ielāgojis tēva teikto: «Puišeli, ieķer kādu amatu, lai tev nebūtu pa ziemu jāiet tajos aukstajos mežos.»

Kad vecā «Porteku» māja savu mūžu bija nokalpojusi, tās vietā cēluši jaunu. Darbu vadījis jau pieminētais meistars Jānis Cinis. Pēteris taisījis logus, durvis. Noskatījis arī dažu labu gudrību, kas jāzina, ceļot ēkas. «Cinis jau visu nerādīja, lai nenoņemtu viņam kundes.»

Vasaras maizi pelnījuši, strādājot pie saimniekiem. Pēc Jāņiem griezuši un sējuši bērza slotiņas. Ar tām piekrāvuši pilnu vezumu, uzlikuši bomi, nosējuši kā sienu vedot un braukuši uz Liepāju. Daudzi tad mērojuši tālo ceļu uz Aizputes un Liepājas tirgiem, kas nu kuram tajā vezumā bijis: saimniekiem suķi un citi

Pētera darināti ratiņi
siena un balķēnu vešanai

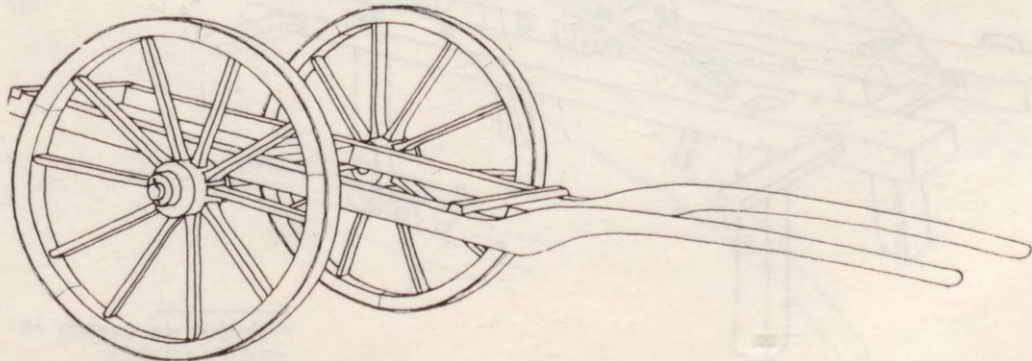



Kurzemnieku ratiem redeles ir viegli noņemas, un to vietā vajadzības gadījumā var likt sānu dēļus. Ratus varēja arī pielāgot garāku baļķu vešanai

Pētera paša izdomāta un darināta ierīce, kura lieti nodereja, kad ratu rumbām bija jāizkaļ caurumi un jāiedzen tajos spieķi. Pēc tam no 3-collīgām plankām ar trenzāgi izzāģētos segmentus (parasti 6 gabalus) uzdzina spieķiem. Segmentu galus sastiprināja ar apmēram 4 cm garām koka tapām. Tad vēl atlika to apstiprot, un braucamrīka ritenis, lielāks vai mazāks kādu nu kuro reizi vajadzēja, bija gatavs

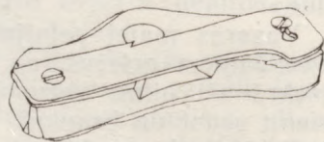

212*

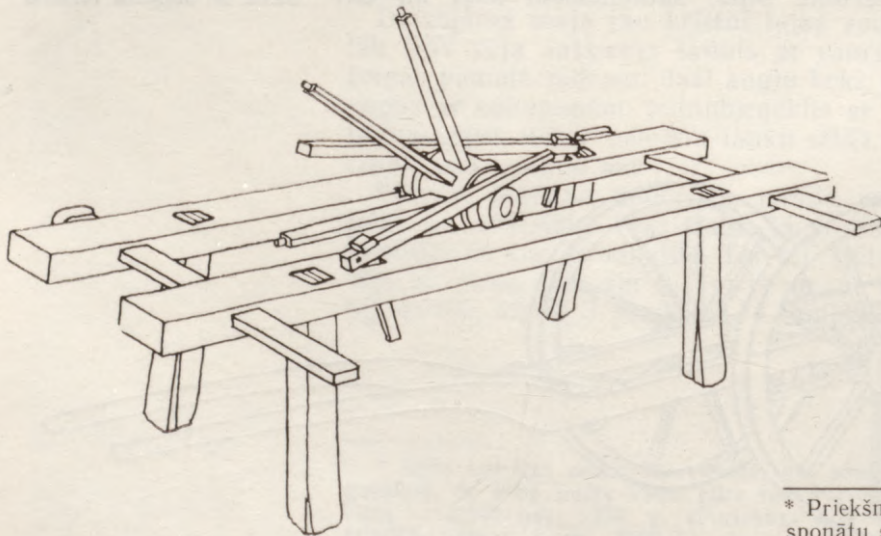

213

* Priekšmeta numurs ek-sponātu sarakstā

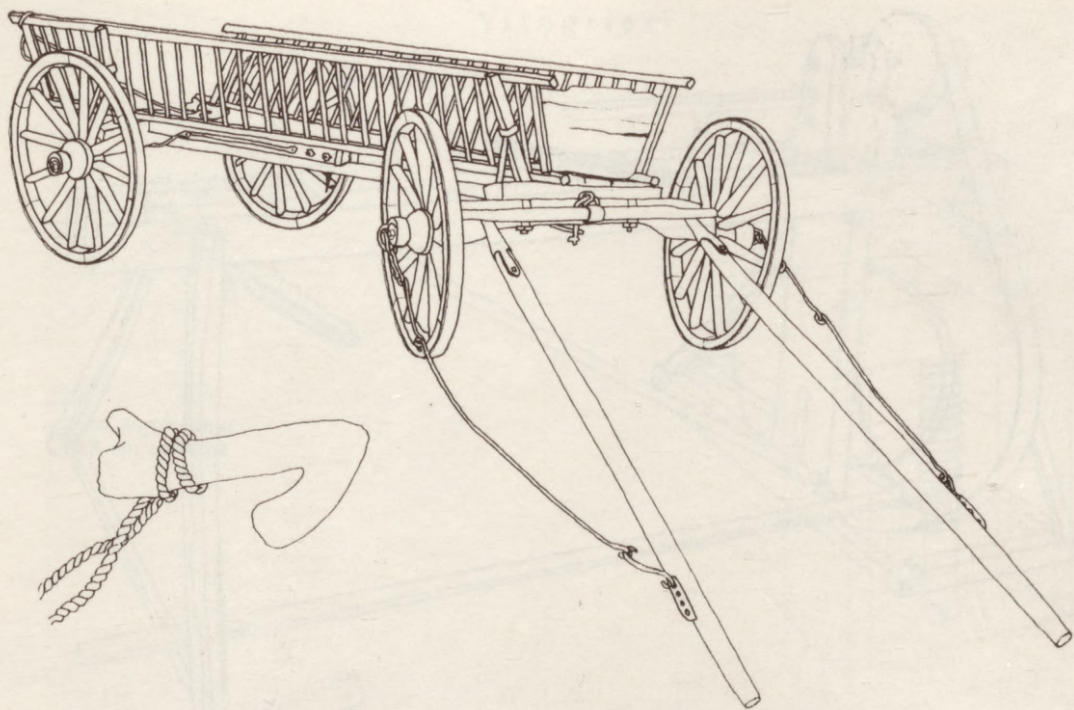

Kāsis siena vezuma no-
vilkšanai

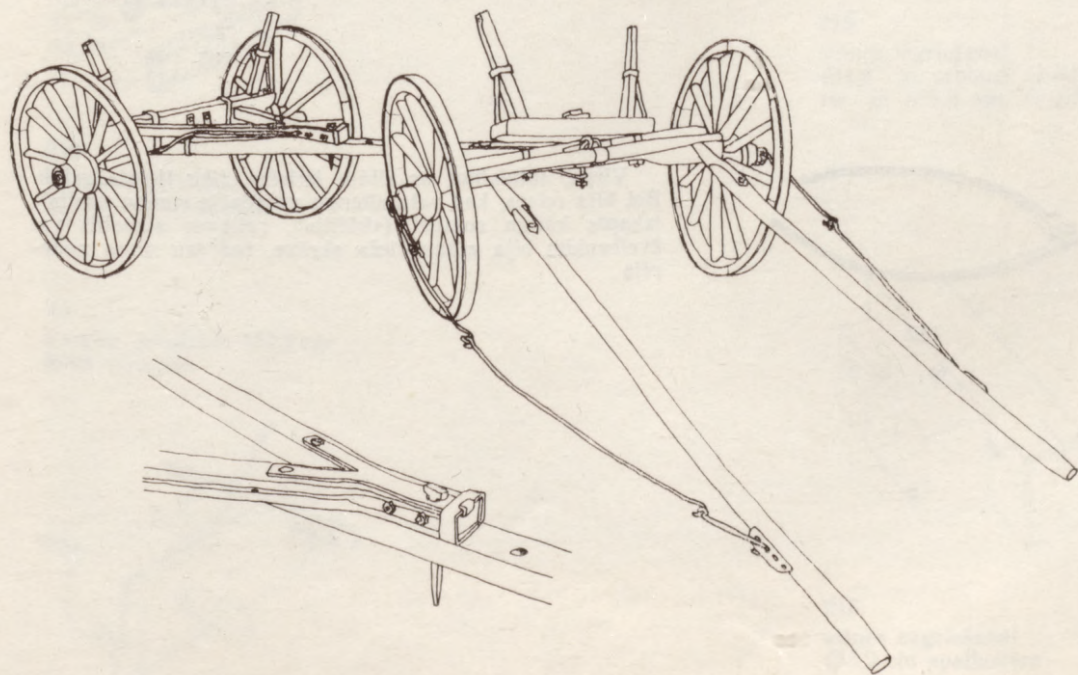

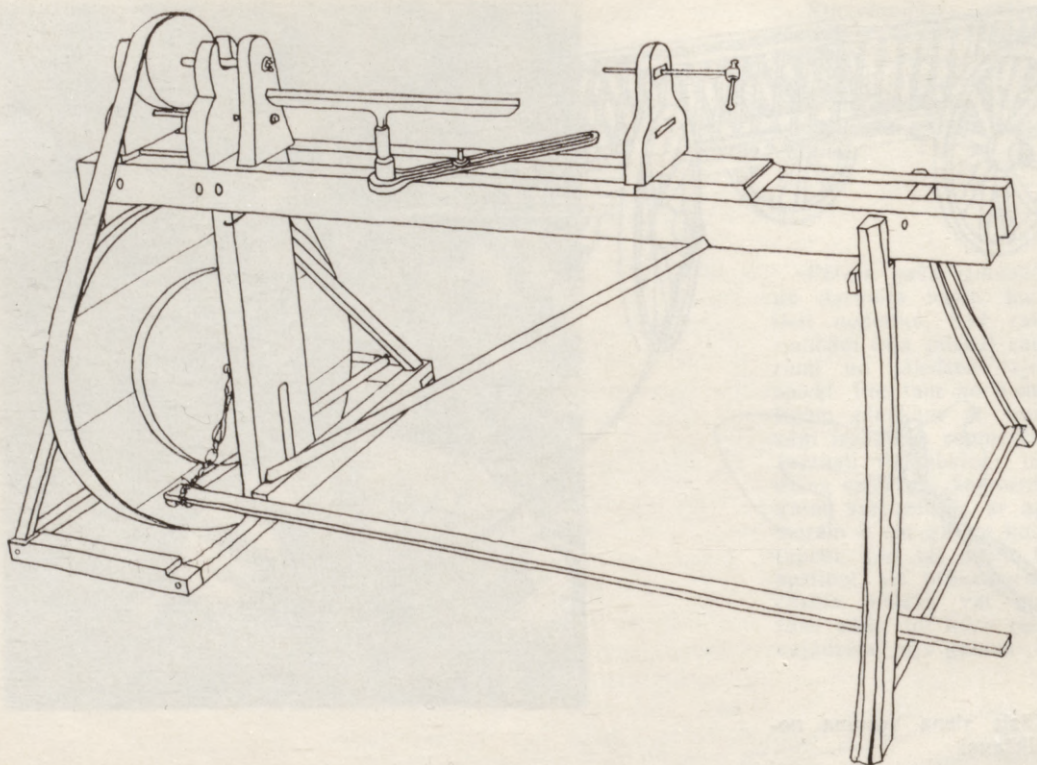

207



132

Virpa, salīdzinot ar citām ierīcēm, tika lietota retāk. Bet bija reizes, kad ratu ritenim vajadzēja rumbu («uli»), izkaps kātam rokturi («kūliti»), ratiņam atspolīti vai ēvelbeņķim bija «jānogriež» skrūve, tad jau virpa node-rēja

Vītņgrieži

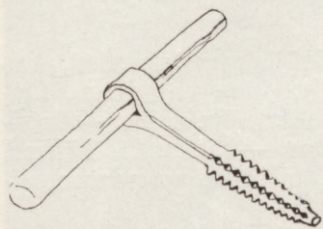

220
vītņes iegriešanai
Ø1,8 cm urbumā

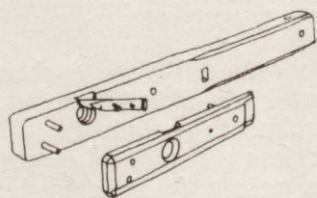

219
vītņes uzgriešanai
Ø 2,2 cm apaļkokam

45
ēvele ar divām Ø2,2 cm
koka skrūvēm

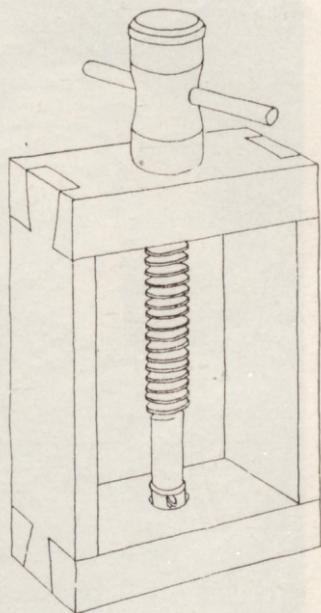
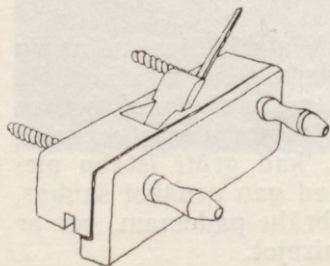

215
vītņes iegriešanai
Ø4,6 cm urbumā (rokturis ar Ø5,2 cm skrūvi)

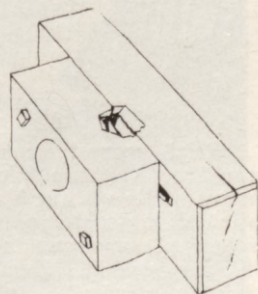

218
vītņes uzgriešanai
Ø5,2 cm apaļkokam

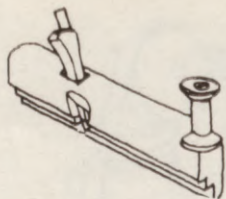

39

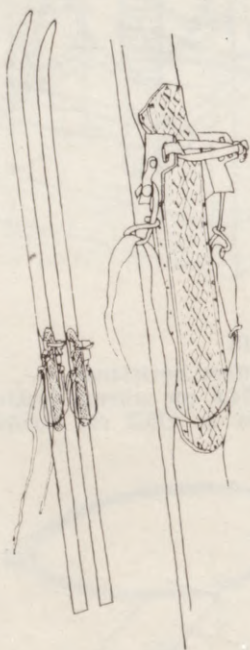

«Reizi mēnesī iznāk braukt uz vairākus kilometrus attālo veikalu. Velosipēds pāris kilometri jāstumj pie rokas un tad tik var braukt. Ziemā kāpju uz slēpēm... Brāļadēliem Eduardam un Augustam arī izgatavoju pirmās slēpes. Klamburus nokala kalējs.»

labumi, būdeniekiem — ko nu katrs saražojis — ratu riteņi, baļļas, grozi. Tēvam vezums bijis gana liels, bet tā labuma pamaz, ar to tad apbraukājuši pirtis. Pūrs rudzu (apm. 50 kg), ko tādās reizēs mājās pārveduši, ģimenei bijis jūtams atspaidis.

Pēteris visu mūžu ēveli zibinājis, taisījis visu, kas cilvēkam dzīvē no šūpuļa līdz krustam vajadzīgs. Lieļākas lietas — ratus, ragus, mēbeles, ēvelsolus — taisījis pēc pasūtījuma, ar sīkākām — izkapšu kātiem, grābekļiem, karotēm, pinumiem, ja bijusi vajadzība, allaž varējis izlīdzēt.

Daudzajām darbalietām katrai sava vēsture — viena pirka, cita iemainīta, daudzas paša darinātas, sameistartotas, pārtaisītas. Savu laiku nokalpojušais zāģis vēl noderējis naža asmenim, vile pārtapusi kaltā, mazai ēvelītei zobs izkalts turpat plīts priekšā no parastas naglas.

Spēka gadi aizgājuši, bet istabaugša, tāpat šķūnītis, stāvgrūdām pilns priežu un egļu dēļiem, plankām un brusām, lapukoku sagatavēm izkapšu un cirvju kātiem, grāvraču lāpstām, ratu riteņiem, dēļiņiem mucīņām, ragavu sliecēm, kūjām un spieķiem ar noliektiem un nosietiem galiem.

Tagad, kad gadi «spiežoties virsū», lielākus darbus vairs neuzsākot. Vēl jau iznākot kādu šķūniti uzslīet, īpaši mājās, kur nav vīrieša roku. Ja vajadzīgs, arī malku saskaldot, zāli nopļaujot, kas nu kurā vietā pie mājas darāms, tad esot atspaidis pašam (pensija 15 rbļ. mēnesī) un labums citiem.

Pēteris, tāpat kā citi amatnieki, kurus mums nācies satikt, ar rūgtumu atceras gadus, kad bija jāstrādā gandrīz vai paslepus, kad bija visādi aizliegumi («vienam skroderim nezin par kādiem grēkiem šujmašīna atņemta, citam uzlikta liela kontribūcija»). Pamanījis mūsu interesi par pusgatavo zārku, Pēteris tūdaļ nosaka, ka «mūža māja» viņam drīz noderēsot. Pēcāk gan atzinās, ka paša zārks esot šķūnī, bet darbnīcā redzētais esot pasūtījuma darbs («nevarot jau zināt, kas mēs par cilvēkiem»).

Piederīgie daudzkārt aicinājuši atstāt tēva mājas un pārcelties uz dzīvi pie viņiem, taču Pēterim allaž bija kāds sakāmais: «Pie radiem sērst aiziet var, bet uz ilgāku laiku... , cik viru var būt zem vienas cepures? Atbilde — tikai viens!» Ziemā, kad grūti istabu piesildīt un nokļūt līdz veikalam, tad gan uznākot šaubas, vai nebūtu prātīgāk paklausīt brāļu padomam, bet ar pavasara atnākšanu šīs domas aizejot.



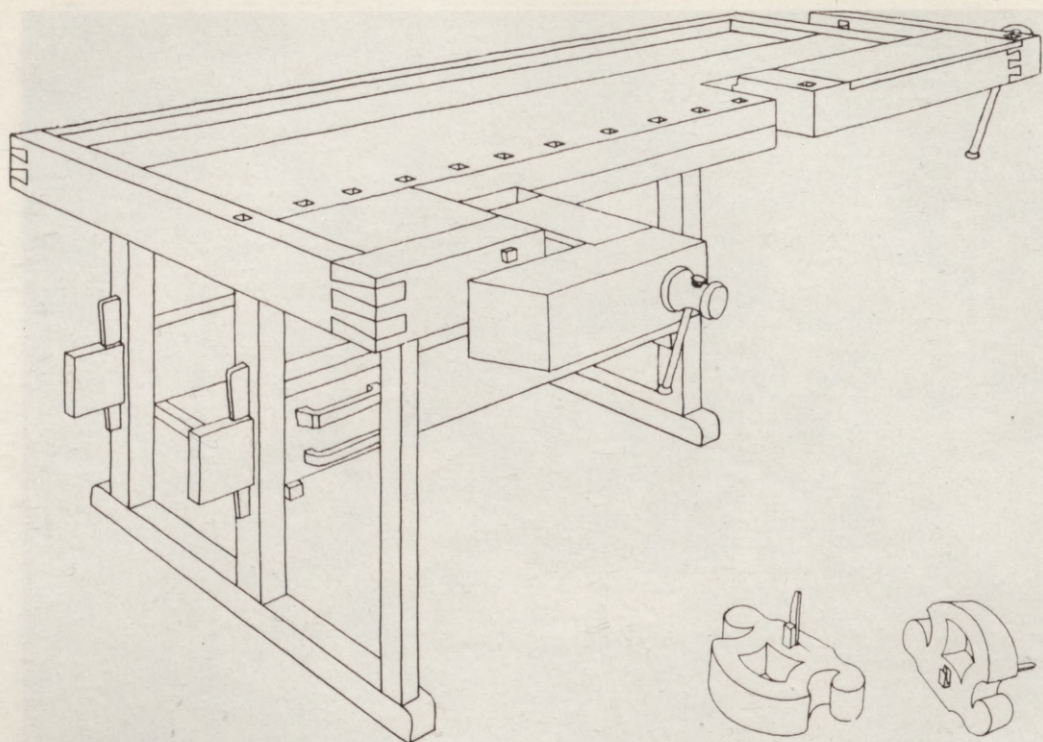

204

46

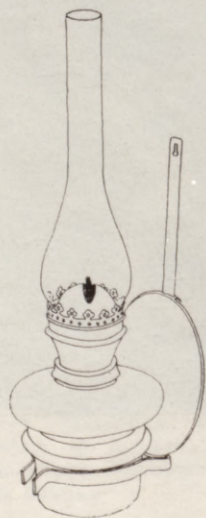

30

«Portekās» izgatavoti vairāk nekā pārdesmit ēvelsoli, un cilvēki bijuši apmierināti ar Pētera darbu. Sākumā, kamēr darbnīcā nebija virpas, ēvelsols bijis pielāgots arī dreijāšanai (aukļa savienojusi pie griestiem piestiprinātas liksts galu ar paminu)

«Garajos rudens un ziemas vakaros, kad bija kāds steidzamāks darbs, abpus logam iededzināju petrolejas lampas, tad itin brangi vareņu strādāt pie ēvelbeņķa.» Elektriņa «Portekās» nekad nav līdzējusi klievēt tumsu, bet pēdējā kara laikā, kad trūka petroleja un sveces, dedzināja skalus

«Kalpiņš» ar regulējamu atbalsta klucīti. To novietoja pie ēvelsola, kad tika apstrādāti gara izmēra koki. «Kalpiņa» galā iedzīts metāla skalturis



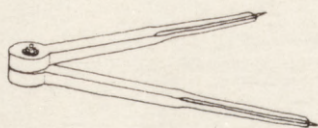

125
cirkulis

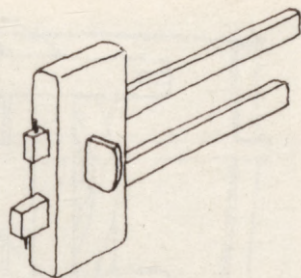

134
svītrvilcis

206
«kalpiņš»

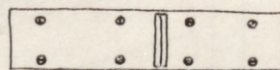
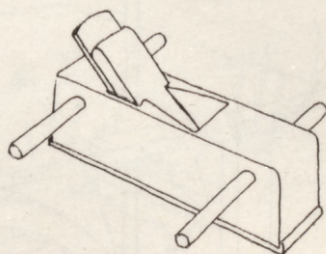
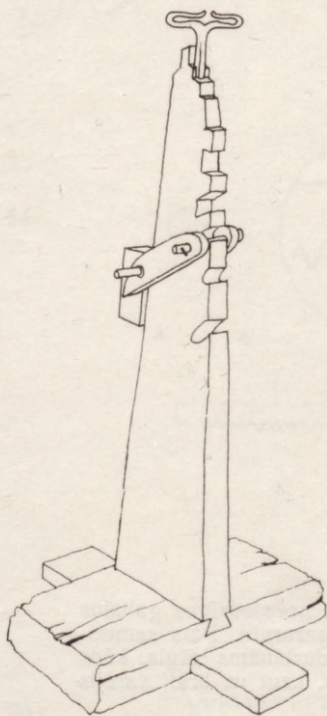

35
divjūgēvele ar metāla pa-
matu

ēveles nazis



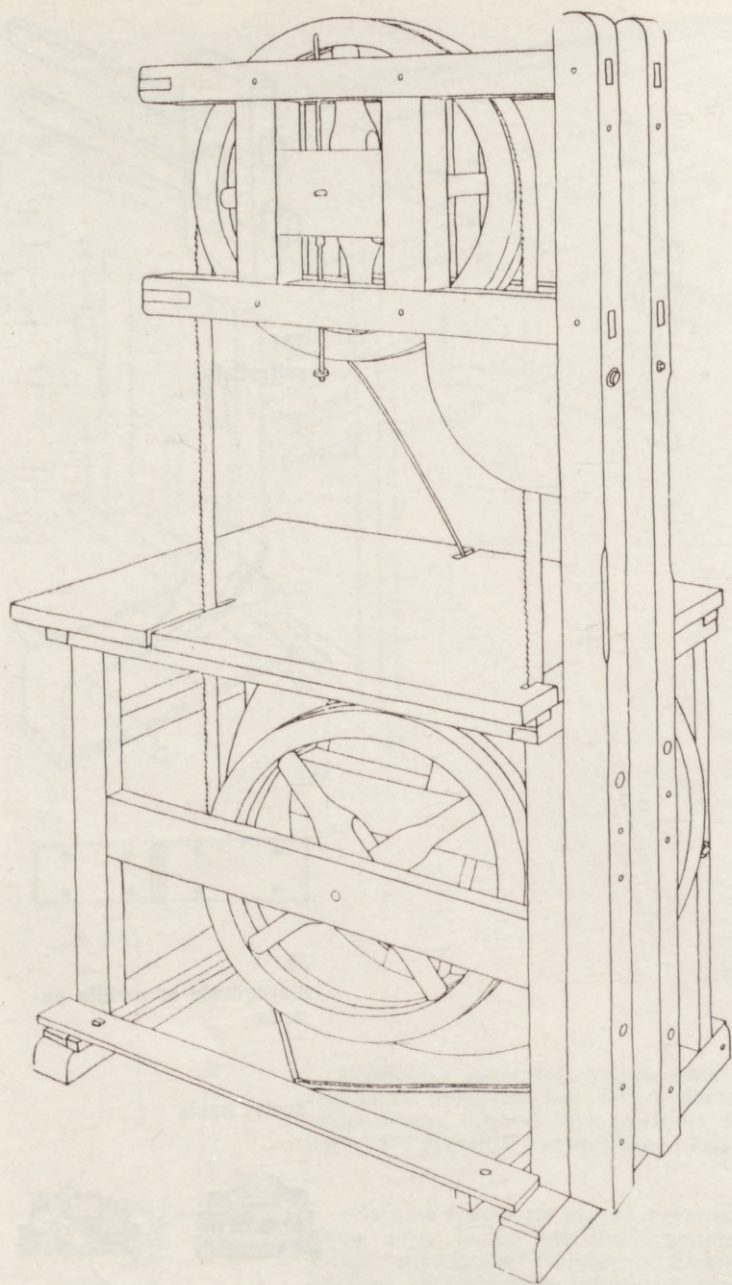

8

Kad Alšvangā kādā darbnīcā salūzis lentzāģis, Pēteris palūdza nevajadzīgos gabalus un aiznesis tos kalējam sametināt. Turpat smēdē sadabūjis arī spararatu. Pats sameistarojis rāmi, divus ratus, un, raugi, pašam nu bijis ar paminu darbināms zāģis, kāds nebija nevienam plašā apkārtnē. Kopš tā laika, koku darbus darot, kaut uz brīdi varējis rokas atpūtināt

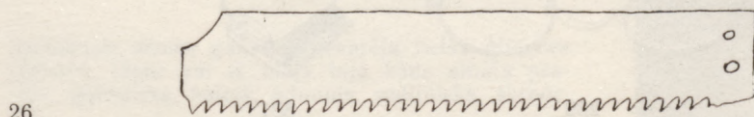
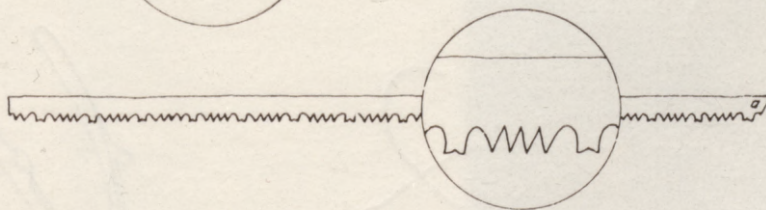
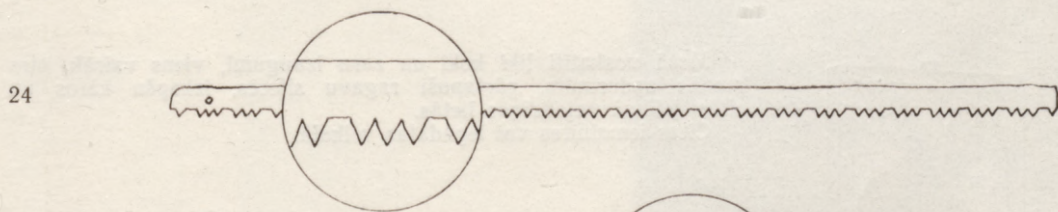
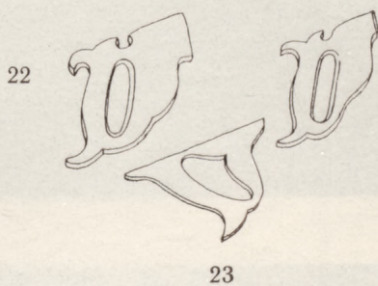
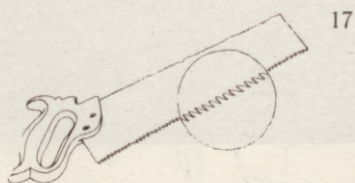
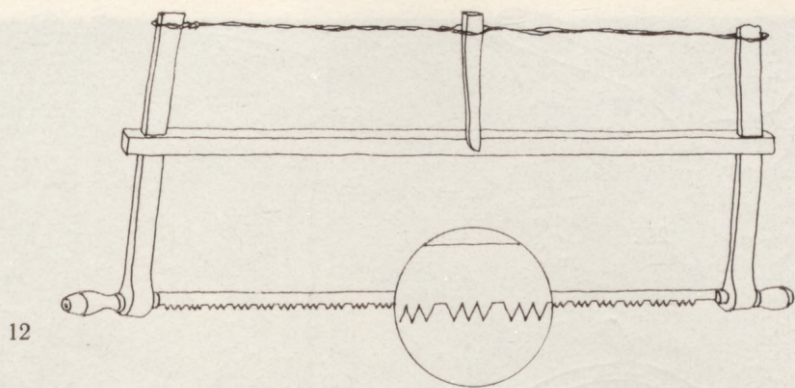

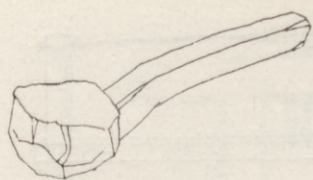

262



255



310

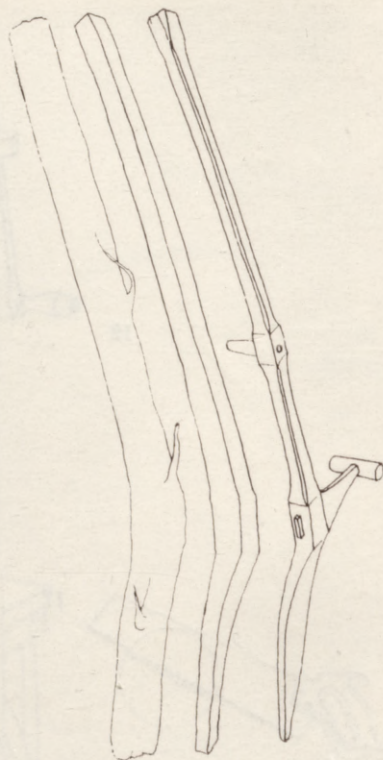

237

235

231

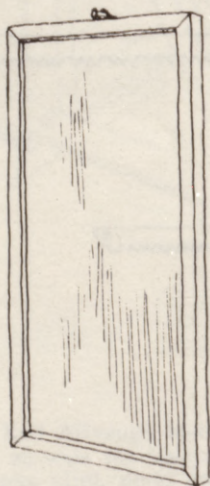

253

Mežā noskatīti liki koki un zaru izaugumi, viens vairāk, otrs mazāk apdarināts, pārtapuši ragavu sliecēs, izkapšu kātos un citās ikdienā vajadzīgās lietās.
Citas iemainītas vai iegādātas veikalā.

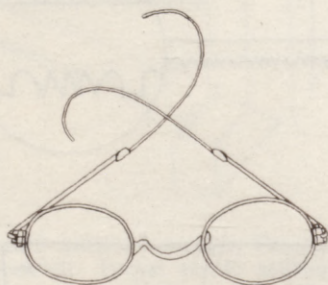

289

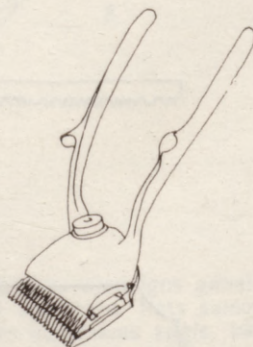

301



Mārtiņš un Pēteris. 1981. g. jūn.



Smilšainie zemes gabaliņi nevarēja lielās ģimenes pabarot, tāpēc vai ik mājā bija kāds amata prātējs: galdnieks, kalejs, adminis, sedlinieks, skroderis...

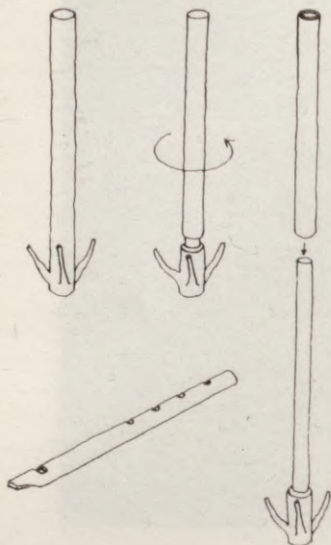

Kurš puika gan nav taisījis stabules no kārkla? Pēc Pētera ieskata no priedes taisītās bijušas skanīgākas («gluži kā mazas klarnetes»), arī mūžs tām bijis ilgāks.

«Noskatos priedulēnu, kas slapjā vietā audzis — tam augums smuidrāks. Stabulei izraugos 20—30 cm garu un ap 3 cm resnu galotnes gabalu bez zariem. Kad izgriezta serde, tukšajā stobrā ietaisu spiedzi un caurumiņus, iededzinu vai iegriežu rakstus un stabule ir gatava.»

Daudzu cilvēku liktenstāstus nācies uz klausīt Latvijas malu malās, «Portekās» redzētais allaž liek atcerēties Vidzemes pusē dzirdēto atziņu: tas cilvēks nav sveiciena vērts, kas pats ar sevi netiek galā. Pētera pieticīgajā mājoklī redzējām gan vijoli un akordeonu, gan grāmatas un tranzistoruztvērēju.

Padzirdējis, ka Mārtiņš mums uzpinis veclaiku sētuvī, Pēteris, brīdi padomājis, apsola uztaisīt stabuli un izgredt karoti no kadiķa («viņš lai ar tādu ēdot, tad putra labāk smeķējot»).

Ieminamies, ka gribētu uzņemt filmā stabules taisīšanu. Kad esam gatavi kaut tūdaļ doties uz jaunaudzi turpat pie mājām, lai sameklētu lietaskoku, Pēteris, patiesi izbrīnījies, nosaka, ka «tas neesot tik vienkārši izdarāms, jo dzīvu priedulēnu jau nedrīkstot aiztikt, gan viņš atradišot kādu aļņa apskādētu galotnīti».

Cilvēki «Portekās» reti iegriežas, pa reizei kāds nomaldījies sēnotājs vai ogotājs pēc ceļa taujājot. Reiz gan esot uzradušies svešinieki, viņš īsti neesot sapratis, vai no Kuldīgas vai Rīgas braukuši. Interesējušies arī par darbarīkiem, siki izprašājuši, visur ielūkojušies, bet viņš jau visu neesot rādījis...

Uz «Portekām» braucām vairākkārt, pierakstījām Pētera stāstījumu, mērījām, zīmējām un fotografējām daudzos desmitos skaitāmās amatlietas un iedzīves priekšmetus. Pēc ilgākām pārrunām Pēteris piekrita daļu no tiem nodot muzejam. Un pašā vasaras vidū, kad ilgāku laiku nebija lijis lietus, brīnumainā kārtā mums izdevās līdz «Portekām» nokļūt ar kravas automašīnu.

Mājas un lietas parasti pārdzīvo cilvēkus. Muzejā, prasmīgu roku aprūpētās, tās dzīvo otru mūžu. No «Portekām» atvestajām lietām ir laimējies. To jaunā mājvieta* gandrīz neatšķiras no līdzšīnējās, bet par cilvēkiem, kas tajās dzīvojuši, allaž varēs pastāstīt arī skaņu lentes un kinofilmas. 1985. gadā daļu no filmām parādījām «Ezermaļos». Pirms skatīt sevi uz ekrāna, mājinieki redzēja, kā senāk Vidzemē no priedes baļķiem koka caurules urbuši, kā ūdenspumpjus, krēslus un ratu riteņus taisījuši.

«Mēs jau arī būtu bijušas kāzinieku pulkā, bet kas tad mājās lopus pieskatīs,» sacīja sievas, kad bija noskatīta alsundznieku uzstāšanās Brīvdabas muzejā 1974.

* «Ābolu» sēta, kas uz Brīvdabas muzeju pārvesta 50. gados no bij. Aizputes apriņķa Gudenieku pagasta (nevis Basu pagasta, kā tas minēts līdzšīnējos izdevumos) Timzenieku ciema (BDM CZM 538, 541, 546, 548. apr., CVVA, 1308. f., 4. apr., 3976. l.)



Rucavnieki. 1939. g.





Suiti

No Zviedrijas pārvestā
sudraba nozīmīte



1939. gadā uz Starptautisko folkloras sarīkojumu Stokholmā devās tautas muzikantu, dziedātāju un dancotāju kopa. Suiti kopā ar rucavniekiem bija pirmie no Latvijas, kas iepazīstināja daudz valstu pārstāvjus ar mūsu tautas no paaudzes paaudzē mantoto, krāšņo un skanīgo bagātību klāstu. Latvijas folkloras krātuves vadītāja prof. Kārļa Strauberga un tautas mūzikas pētnieka Jūlija Sproģa pavadīti un apņēmīgi, mūsu laudis Zviedrijā guva īpašu ievēribu un atzinību. Un jau toreiz tika noslēgta vienošanās nākamajām koncertturnejām uz Itāliju un ASV.

Bet nākamais bija Baigais — 1940. gads. Un visām iecerēm tika pārvilkta asins un šausmu zīme...

1989. gada 2. augustā sava skanīgā mūža 80 gadskārtu atzīmēja suitu koklētājs un tautas mūzikas instrumentu Meistars Jānis Poriķis. Mūsdienās, pateicoties tieši Jāņa prasmei un meistarībai, nav izzudusi Kurzemes kokles gatavošanas un spēlēt māka.

Tūlīt pēc savas jubilejas Jānis kopā ar Latvijas Etnogrāfiskā brīvdabas muzeja folkloras draugu kopu «Skandināieki», kurā pats ilgus gadus aktīvi darbojas, devās uz folkloras semināru Latviešu tautas augstskolā Abrenē — Francijā, muzicējot gan Sinonā, Parīzē, Minsterē, gan Bonnā. Sirmis Meistars, pēdējais no šobrīd dzīvajiem 1939. gada braucējiem uz Stokholmu, pārstāvēja arī savus novadniekus, spēlējot pavadījumu no Raģeļu un Kāpiņu dzimtām nāku-

šajam suitu pūram. Nu jau tas nav tikai suitu mantojums vien, jo ziņa par to ar Abrenes starpniecību ir nonākusi arī Latviešu mitnes zemēs Eiropā, Amerikā un Austrālijā.

Vaicāts par iespaidiem Zviedrijā pirms 50 gadiem, Jāņa atbilde skanēja: «Tas bija ko vērts...» Velāk uzzinājām, ka Jāņa gatavotos mūzikas instrumentus — kokles un dūdas toreiz uz visiem laikiem savā ipašumā ieguvis Stokholmas Karaliskais muzejs, bet visu spēlējamo repertuāru skaņu lentēs ierakstījuši gan zviedru, gan vācu zinātnieki. Kamēr citi spēlēja, dziedāja un liksmojušies pieņemšanā karaļa pili, Jānim bijis visu dienu jāpavada pie Zviedrijas radio ierakstu meistariem, bet atceļā uz mājām atgādijusies arī ķibeles — naudas maks pazudis. Ar kuģi «Eolus» ieradusies Rīgā, bet nebijis ne santīma par ko tramvaja biļeti nopirkt... Tiesa gan, pēc neilga laika pienākusi ziņa, ka zviedri maku atraduši un uz Rīgu nosūtījuši. Nācies mērot vēlreiz ceļu no Alšvangas līdz Zviedrijas sūtniecībai Rīgā...

Jānis PORIĶIS 1939. g. Zviedrijā

1989. g. Igaunijā (Baltica—89)

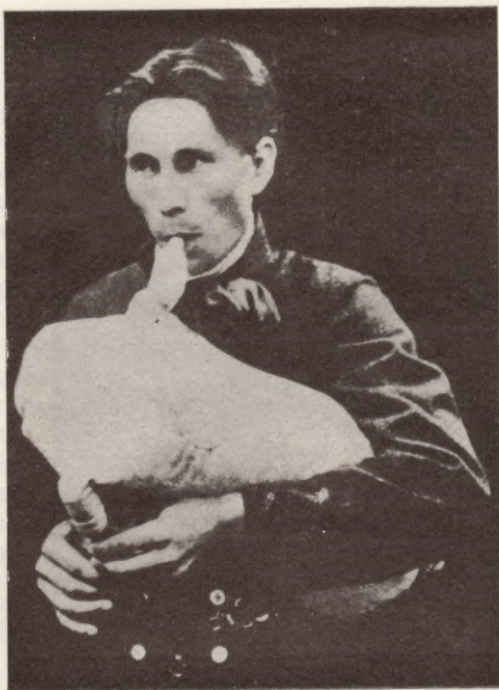



gadā. «Jā, toreiz jau daudzviet rādījām tās suitu kāzas — Aizputē, Kuldīgā, Liepājā, tad vēl Rīgā divas reizes — spēlējām četratā — mēs ar Mārtiņu, bundzinieks un vēl viens spēlēja moņikas,» atcerējās vijolnieks Jēkabs Kripa. Bet sievas nelikās mierā: «Vai jūs, pa pasauli riņķi daudzīdāties, maz zinājāt, ka līgavas vīrs bija dusmīgs, ka viņa sieva iet par to brūti, mēs gan teicām viņam — kāpēc tu, Leon, pats nevari iet par to brūtgānu...» «Ezermaļu» saimniece atcerējās, kā suiti pirms kara gatavojušies braucienam uz Zviedriju. To vidū bijis arī Poriķ' Jānis, kuru viņa nesēn redzējusi televizorā kokli spēlēt. Arī Jēkaba un Mārtiņa spēlētie valši un polkas skanējuši Latvijas radiofonā. Bet pašus spēlmaņus var skatīt ne vien uzstāšanās reizēs kopā ar Alsungas suitu sievām, viņi

Jānis PORIĶIS 1989. g. Abrenē (Francijā)

1990. g. Sakramento (ASV)

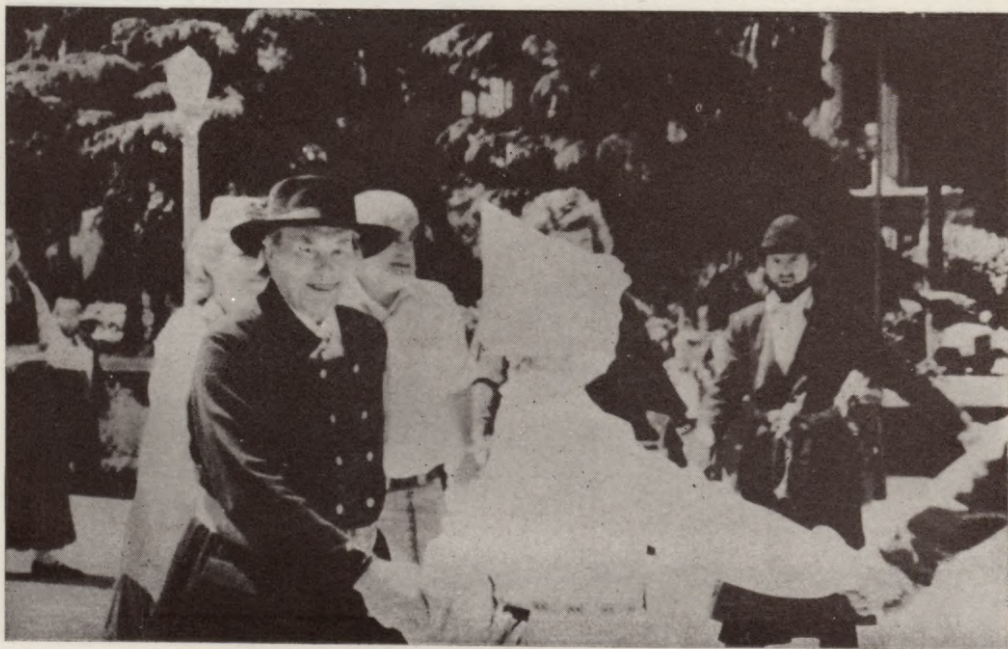

redzami arī filmā «Pie ezera un pie jūras», kas jau rādīta daudzviet Latvijā, arī Lietuvā, Moldāvijā, Šveicē, Zviedrijā.

Tikai vēlā vakarā «Ezermaļos» izklīda radi, draugi un paziņas. Pēteris, paklausījis suitu dziedāšanu*, izskatījis fotogrāfiju kaudzīti un iemetis aci drukātajos darbos**, kādu brīdi vēl papļāpājis ar «Ezermaļu» saimnieci, cēlās kājās un nesteidzīgā solī devās uz pirtiņu. Mazās ēciņas logā, it kā sazinoties ar uguntiņām ezera krastos, vēl ilgi spīdēja gaisma. Trīs brāļi — Mārtiņš, Pēteris un Jāzebs, kas bija atbraucis no Gudenieku «Kāpniekiem», — vēl ilgi bija nomodā. Arī mums bija beidzies kārtējais darba cēliens. Tobrīd, protams, nezinājām, ka pie šiem vīriem mums iznāks braukt vēl vairākkārt.

* Latviešu *folklorā*. Alsunga. — Rīgā, Vissavienības skaņu plašu firma «Melodija», 1980. Lielajā skaņuplatē Alsungas etnogrāfiskā ansambļa «Suitu sievas» dziedātās dziesmas mijas ar Jēkaba Kripa vijoles un Mārtiņa Rageļa cītaras spēli.

** *Priedīte I.* Ko spēlēja sendienās. — R., 1983; *Vēveris E.* Folklorā uz ekrāna // *Dzimtenes Balss*. — 1984. — Nr. 16; *Kronis V.* 1981./82. g. ekspedīciju vākums par kokamatniecību Kurzemē 19./20. gs. mijā un 20. gs. sākumā // *Zinātniskās atskaites, sesijas materiāli par arheologu un etnogrāfu 1981./82. g. pētījumu rezultātiem*. — R., 1984. — 67. lpp.

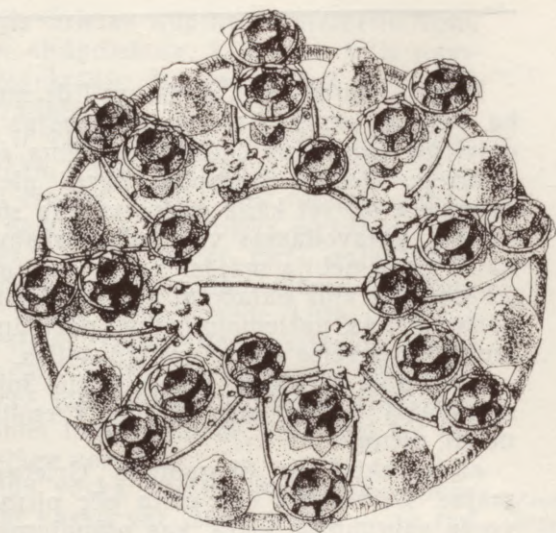

Brata seta



Pagāja vairāk nekā gads, un līdz mums atnāca ziņa, ka Pēteris tomēr atstājis tēva mājas un pārgājis uz dzīvi pie Jāzepa uz Gudenieku ciema «Kāpniekiem».

Jāzepu Raģeli sastapām dārzā pie bišu stropiem, saimniece un vēl kāda gados vecāka sieviete rosījās pa virtuvi, gatavodamas visu nepieciešamo medus sviestai. Pētera nebija mājās. Vakar esot aizgājis uz «Portekām». Tā viņš palaikam mēdzot darīt. Padzīvojot tur kādas dienas, paciemojoties pie paziņām, tāpēc viņu sauklēt šajā reizē diezīn vai izdošoties.

Ticis galā ar bitēm, Pētera brālis Jozis (tā viņu sauc mājinieki) aicina mūs istabā. Cienājamies ar medu, maizi, pienu.

«Kāpnieki»* ir 89-gadīgās Grietas Kāpiņas tēva mājas. Dzīvojamā ēka celta pēc pirmā pasaules kara vecās sabrukušās vietā, kas plānojumā un iekārtojumā bijusi līdzīga «Porteku» dūmistabai. Jāzeps Raģelis



* Pēteris Kāpiņš saimniecību ierīkojis 1886. g. Pēc viņa nāves 1914. g. mājas ar 20,51 desetīnām zemes mantojis vecākais dēls Miķelis Kāpiņš. 1939. g. «Kāpniekos» bijuši 28 ha zemes (aramzemes 7,3 ha, pļavas 9,7 ha, ganības 5 ha, meži 4,5 ha, ēkas, ceļi, ūdeņi 0,5 ha) neizmantojamās zemes — 1 ha (CVVA, 1308, f., 4. apr., 4079. l.)

1940. gadā apprecējis Grietas Kāpiņas brāļameitu Annu un sācis saimniekot «Kāpniekos». Līdz tam bijis namdaris, bruģētājs, atsvekotājs. Nu jau gadus divdesmit naudas darbus nestrādājis.

«Kāpnieku» kūts ir «Ezermaļos» redzētās līdziniece, izmēros krietni mazāka, toties skanīgāka: 2 govīs, aitas, putni, zirgs — «no čigāna pirkts, esot niķīgas dabas, svešam viņu ratos neiejūgt.» Saimnieks izrāda arī pārējās ēkas un ēciņas — klēti, šķūni, pirti, gaļas žāvētavu. Pie mazas tērcītes, kur aiz uzdambējuma izveidota neliela ūdenstīlpne, senāk bijusi smēde, kurā strādājis viens no Grietas brāļiem. Turpat līdzās izjaukta jumta skaidu plēšamā mašīna, ar to vēl 60. gados strādāts, šķūnī kurzemnieku ore, izbraucamās ragavas. Klēts pus-tumsā tikko samanāma liela pūralāde, tajā esot šis tas no drēbēm, tikai atslēga nozudusi.

Redzējām dzeltenus vaska rituļus. Saimnieks teicās mums parādīt, kā no vaska var izliet sveces — tā tad

Zemes izpirkšanas akta fragments



Крѣпостной актѣ.

Копія

ВЫКУПНОЙ АКТА.

Форма 1а.

Тысяча восемьсотъ *девятосотого* года *декабря*

мѣсяца *двадцать третьего* дня, на основаніи ВЫСОЧАЙШЕ утвержденного 12 іюня 1886 года мѣлня Государственнаго Совета о преобразованіи государственной оброчной полати въ выкупные платежи, въ Прибалтійскомъ управленіи государственнымъ имуществомъ совершенно сей актъ о предоставленіи въ собственность крестьян *иному*

Петру Капину находящагося въ постоянномъ его пользованіи *двора № 23*, подъ названіемъ *Капененъ*, состоящаго въ *Курляндской* губерніи, *Газентот*скомъ уездѣ.

Граверн свой волости, въ казенномъ имѣніи *Гравернъ*.

II.

Въ описанныхъ выше границахъ, на основаніи произведенной инструментальной съемки, находится въ пользованіи крестьянина *Петра Каннига* **25,43** десятины земли, а именно: усадебной **0,21** дес., пахатной **5,58** дес., прудовой — дес., сѣнокосной **11,11** дес., перелому или заросли — дес., выгонной и пастбищной **3,61** дес., итого удобной земли *двадцать и пятьдесятъ одна сотая доля* дес. (**20,51** дес.), торфянаго болота — дес. и неудобной **4,92** дес.

IV.

Означенный *Дворъ* въ полномъ составѣ, со всеми находящимися на немъ строениями и связанными съ владѣніемъ онымъ принадлежностями, подлежитъ выкупу въ вѣчную потомственную собственность крестьянина *Петра Каннига* посредствомъ ежегодныхъ выкупныхъ платежей, въ размѣрѣ *тридцати двумя рудней двадцати копеекъ* (т. е. **39** руб. & **20** коп.), которые пріобрѣтатель обязывается вносить въ теченіи сорока четырехъ лѣтъ, съ перваго января тысяча восемьсотъ *восемьдесятъ седьмого* г. по первое января тысяча девятьсотъ *тридцати первого* г. По капитализаціи сего платежа изъ 5⁰/₀ стоимость выкупаемаго *Двора* составитъ *семьсотъ восемьдесятъ четыре рудни* — (т. е. **784** р. & — к.). —

V.

būšot viņa artava, ko pielikt klāt brāļu izgatavotajām lietām (sētuvei, karotei, stabulei).

Zeme te smilšaina, turpat pie mājām jūras virzienā aizstiepjās priedēm un eglēm apaugusi kāpa, bet ieplakā, kur plešas palieņu pļavas, sastapām senu paziņu — Užavas upiti, kura šajā vietā, kilometrus sešus augšpus Pētera mājām, ir arī Alsungas un Gudenieku ciema (senāk Alšvangas* un Gudenieku pagastu) robeža.

* Senākais Alsungas nosaukums — Aliswanges, lībiski *alli* — apakšējais, *wanga* — upmalas pļava, tātad «lejas pļavas novads». Pagasta nosaukums Alšvanga lietots līdz 1950. gadam, kad tika izveidots Alsungas rajons. Alsungas vārds parādās 30. gados pēc dzelzceļa stacijas uzcelšanas.

1909. g. dzimušais Jānis Poriķis skaidro: «Te dzīvojuši lieli alas mīlotāji. Pa likumotajiem ceļiem augšup lejup braucot, tas mucās švunkājies vien...»

«Kāpnieki» atrodas nomaļā vietā — sāņus no ceļiem, apdzīvotām vietām un kolhozu laukiem. Pārmaiņas lielajā dzīvē savrupsētai klusajā meža ielokā it kā pagājušas secen. Seit no sāhta gala bez kādām norādēm un saskaņošanas, saziņā ar dzīves pārbaudīto zemnieku gudrību, tiek kopta zeme un aprūpēti lopiņi. Te nejt nedz tādu pamestību un nolemtību kā «Portekās», nedz aizvien pieaugušo civilizācijas klātbūtni, kādu manijām «Ezermaļos» pie Zvirgzdu ezera. «Kāpniekos» mūsdienīgais grūti ieraugāms. Pat elektrības līnija te pietuvojas gluži nemanāmi. Ik rītu atbrauc piena savācēja mašina, rudens pusē ierodas limuzīni ar ogotājiem un sēņotājiem. Šajās mājās ne tikai lietās, bet arī cilvēkos jaušams gadu gados svēti turētais darba tikums, par to

Akts par zemnieku beztermiņa zemes lietošanu (Nr. 077278, 1945. g. 21. jūl.)

Pamatojoties uz 1940. gada 29. jūlija Likumu par Zemi un Latvijas PSR Augstākās Padomes Prezidija 1944. gada 7. septembra dekrētu, *Aizputes* apriņķa izpildu komiteja izsniedza šo aktu zemnie *cei*

Ragelis, Annai Miķiela m.

par to, ka viņa *i* un viņas *es* ģimenei Latvijas PSR

Aizputes apriņķa *Gudenieku*

pagastā nostiprināta beztermiņa lietošanā zeme

1 gabalā *cētrpadsmit*

(14.0) hektaru kopplatībā izdalīta no

Kāpniekiem ar № 32 ž

un nosaukumu *Kāpnieki*

На основании Закона о Земле от 29-го июля 1940 года и Указа Президиума Верховного Совета Латвийской ССР от 7-го сентября 1944 года настоящий акт выдан *Айзпутским* уездным исполнительным комитетом крестьян *ке*

Регелис, Анне Михелевне

в том, что за ней и ее семьей закреплена в бессрочное пользование земля

в 1 участке в количестве

четырнадцать (14,0)

гектаров, выделенная из *ц. Кап-
ниеки*

за № 32 ж и названием *Кап-
ниеки* в *Гудениеки*

волости *Айзпутского* уезда Латвийской ССР.



Meža cūkas, aļņi, staltbrieži — ar tiem «Kāpniekos» tīrais negals. Ap zemes gabalu, kur audzē labību, kartupeļus un dārzeņus, ierīkots žogs. Ja arī tas nelīdz, pagalmā var paraustīt zvanu, ko Jozis sameistarojis no lieltgabala šāviņa

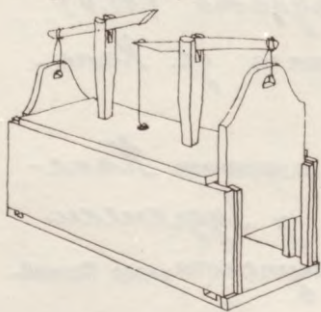

Ar žurkām un seskiem jau vieglāk tikt galā

pārliecinājāmieš gan siena laikā, gan rudenī, ražu vācot, gan ziemā, meža darbos braucot.

Arī mūsu darbam te bija vislabvēlīgākie apstākļi. Daudzviet lauku cilvēki, ieraugot dažādos aparātus un ierīces, izmainās. Vieniem atklājas aktieru dotības, citi sāk nervozēt, un darbs neiet no rokas, vēl citus pagalam grūti atrunāt nevilkt mugurā goda drēbes. «Kāpnieku» ļaudīm bija jau neliels priekšstats par mūsu darbu. Tuvinieki jau redzēti uz ekrāna, tāpēc tagad, kad filmējām, viņi izlikās mūs neredzam un turpināja aizsākt. Reizēm, kad mums ierodoties, lielāki darbi nebija darāmi, allaž atradās kas sīkaks paveicams — vai nu malka skaldāma, vai ūdens no akas atnesams, vai izkopts izkapināma.

Cilvēki šajā pusē, parasti atturīgi un valodā paskopi, kļūst runīgāki, kad atmiņu pavediens aizved pagātnē. Grieta Kāpiņa atceras gadus, kad dzīvojusi un strādājusi Majoros: Jūrmalas tirgotavām no apkārtējām saimniecībām ar zirdziņu vedusi pienu un piena produktus, Pēteris atceras dienesta laiku armijā. Tas aizrītējis Daugavpilī, bijis pavārs, kā pats saka, «kāšvāris». Rīgā pēdējo reizi bijis 1921. gadā, kad braucis mājās no dienesta. Jozis kara beigās tiešā ceļā no Kurzemes mežiem nokļuvis Maskavā. Daudzo amatu prasme palīdzējusi viņam atgriezties, bet viens brālis Ziemeļos tā arī palicis... Par ķaru cilvēkiem ir daudz ko stāstīt, īpaši par kara pēdējiem mēnešiem. Te — gandrīz vai pašā jūras malā, «vārijies kā īstā elles katlā, kurā virums bijis jo biezs, viss mutuļojis un malām pāri gājis».

Paša redzētais un pārdzīvotais, par senākiem laikiem no tēviem un vectēviem dzirdētais («senos laikos, kad jūra aizsalusi, esot braukuši ar zirgiem uz Gotlandi tirgoties» — tā Mārtiņš; «jā, zviedriem bija labas tecilas, no īstā akmens kaltas,» atzīst Pēteris), par senajiem kuršiem, par hercoga laikiem Kurzēmē, par Gambiju un Tobago,* par ko mūsdienu vēstures grāmatās maz rakstīts, tāpēc no mules mutē pāriet reizēm sagrozīts un piepušķots starpkaru laika vai vēl senākos izdevumos kādreiz lasītais.

1560. g. pēdējais Livonijas ordeņmestrs Gothards Ketlers Kuldiņas novadu iekļā poliem, bet Alsungu izdala atsevišķi un izlēno.

1573. g. Alsunga tiek pārdota Kurzemes hercoga maršalam Šveinam. Viņa dēls Jānis Ulriķis galma ballē iepazīstas ar skaisto polieti Barbaru Konorsku, kurai vecāki neļauj precēties ar luterisko

* 17. gs. 50. gadu sākumā Kurzemes hercogs nopirka kolonijas Rietumāfrikā (Sv. Andreja salu pie Gambijas grīvas un dažus tuvējos novadus šīs upes krastos) un Vestindijā (Tobago salu netālu no Vidusamerikas krastiem).

Sverinu. Milas pārņemtais Sverins atstāj tēva ticību, pāriet katolīcībā un apprec skaisto Barbaru.

Tikai pēc tēva nāves, kurš dēlam nebija piedēvis novēršanos no ticības, Sverins 1623. gadā pārnāk dzīvot uz Alsungu, kur ar fanātisku dedzību uzsāk novada pārkatoļošanu, ja ne ar labu, tad ar varu (noliedz latviskos tautastērpus, tai vietā ievedot garus svārkus u. c.). Uz šejieni pārnāk arī vairāki jezuiti, no kuriem, domājams, cēlies arī nosaukums *suiti*, kaut gan valodnieki atzīst, ka *suiti* ir sens libiešu vārds *suoisti* — purva ļaudis. Cita doma: grāfa Sverina sieva no vairākiem alsundzniekiem nodibinājusi sev gvardiju, tā arī cēlies vārds *suiti**.

«Kāpniekus» tāpat kā «Portekas» no jūras krasta šķir nepilnus desmit kilometrus plata purvainā meža josla, taču Pēterim šķiet, ka savās mājās viņš jūru varējis labāk dzirdēt, tur mežā arī sēņu bijis vairāk un ogas lielākas... («es tās mellenes vairāk lasiju, tās tādas saldākas, brūklenes skābas, tur vajag pulka cukura, bet tās naudas ir maz»). Dzīvošana brāļa sētā tā kā būtu vieglāka — elektrība, televizors, ziemā siltums, līdz autoveikalam nav tālu jāiet, arī aka turpat pagalmā. Taču te citam ar citu jāreķinās («mēs te tikai četri esam, bet ģimenes jau iznāk veselas trīs»). Grūti pierast. Ziemas garajos vakaros varētu šo to pastrādāt («kādu zāģi, ēveli, kalnu ar zviedru tēraudu jau es paturēju»), taču nav kur ēvelsolu novietot.

Reiz agrā pavasarī, kad kārtējo reizi nedz lūgti, nedz aicināti iebraucām «Kāpniekos», ieraudzījām Jozi un Pēteri rosāmiešus pa malkas placi. Esot sadomājuši kūtij uzcelt piebūvi, plankas atveduši no pamestām mājām, vēl vajadzīgas brusas. Vai nu to dēļ ziemā mežā sagatavotos baļķus vest uz gateri! Ņēmuši tēva šļuti (platasmens cīrvīss slīperu cīršanai) un, raugi, darbs drīz būs galā.

Mūsu guvumi no lauku ļaudīm mēdz būt dažādi. Tā var būt māja ar visu iedzīvi, bet tas var būt arī uzplaiksnijums cilvēka atmiņā, tāds, protams, viegli rokās nedodas. Tāpat dažkārt gadās būt par lieciniekiem notikumos, kuriem nav lemts atkārtoties.

Līdz šim tā bija iegrozījies, ka garāka runāšana un vairāk darīšanu iznāca ar «Kāpnieku» vīriem. Kā taisnodamies, sievietēm allaž atgādinājām, ka viņas jau ne-

* *Vanags K.* Ceļvedis pa dzimto zemi: Tūrisma ceļojuma maršruti Latvijā. — R., 1939. — 2. d. — 376.—377. lpp.

Līdzīgs vārda *suiti* skaidrojums sniegts Konversācijas vārdnīcā. — R., 1906. — 1. sēj. 88.—89. lpp.; Latvijas PSR Mazajā Enciklopēdijā. — R., 1970. — 446. lpp.

1907. g. dzimusi Anna Raģele Alsungas ciema «Ezermaļos» atcerējās vectēva teikto: «... Senos laikos atnākusi kaut kāda zviedru tauta un tad tie *suiti* radušies».



Liepas zarā iekārtā stiepuļes kāsi ievieto izkaps kātu, tad uz luktīņas ir parocīgi izkapināt asmeni



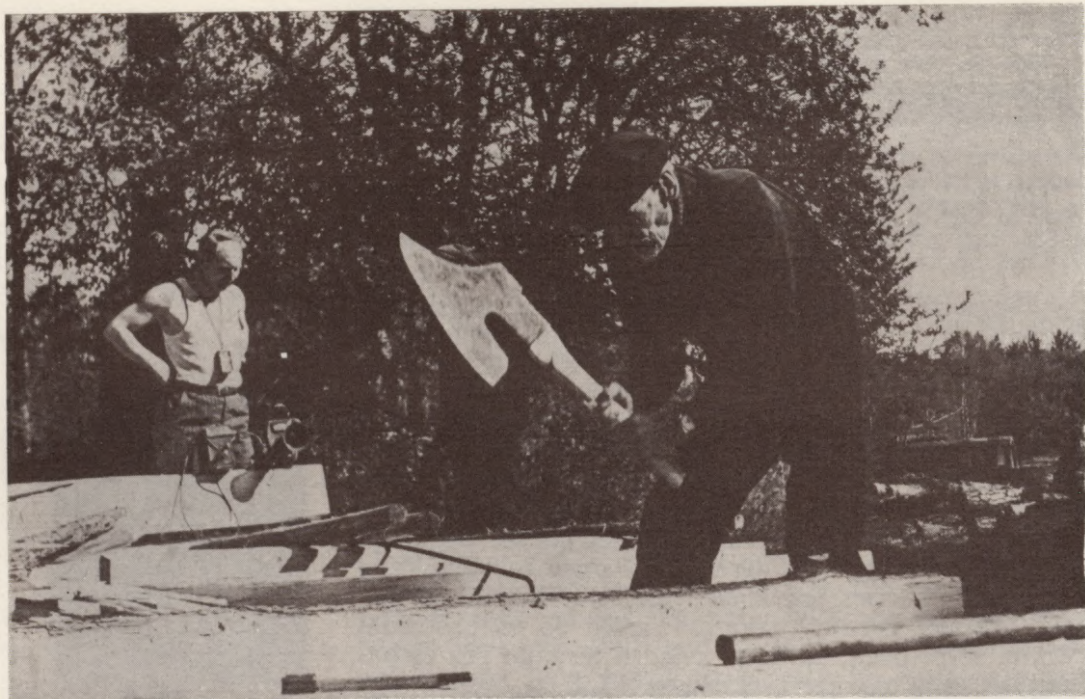

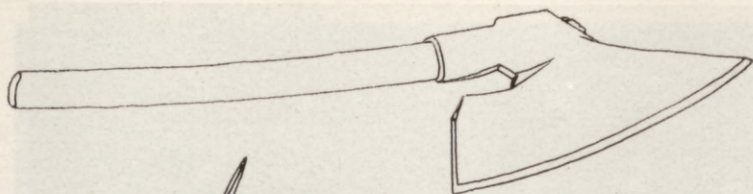

4
Šlute

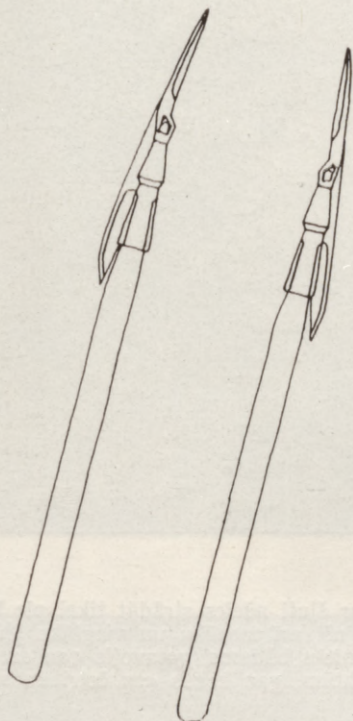

Raņķene

Kad baļķim garenvirzienā divu plaukstu platumā noņem mizu, uzsit šņori, kas nosmērēta ar alkšņa pagalītes nodeguli («alksnis ir miksts, tas labāk atdod šņorei melnumu»), baļķi novieto uz paliktņiem tā, lai augšmala būtu nedaudz zem cirtēja ceļgala. Vispirms ar skaldāmcirvi («tas ir vienā svarā ar šļuti, tad strādāšana vieglāka») atskalda baļķim dzižumu un ar mazāku cirvi izkapā zarus. Kad līdz linijai palicis nepilns centimetrs, ņem šļuti, satverot kātu ar labo roku tuvāk asmenim. Slipernieks stāv baļķim labajā pusē, piespiedis tam kreiso kāju, labo izvirza pussolīti priekšā. Ja slipernieks ir kreilis, viņš šļuti («raņķeni») satver ar kreiso roku tuvāk asmenim un apdarina baļķa kreiso pusi. Slipernieki strādā gan virzoties gar baļķi uz priekšu, gan pēc tam kāpjoties atpakaļ.



1

Pēterim un Jozim savulaik ar šļuti nācies strādāt tikai pie būvēm, sienu nogludināšanai lietojuši arī mazāku un vieglāku šļuti. Tēvs, Adams Raģelis, istis slīpernieks būdams, gatavojis gan dzelzceļa gulšņus, gan stutmalku šahtām, gan kokus «uz četri un seši kanti», kuri sūtīti uz ārzemēm



2

Kūtiņas piebūves celšanai sagatavotās 2,2 m (16×21 cm) un 5,5 m (15×29 cm) garās brusas un no pamestām mājām atvestās plankas →



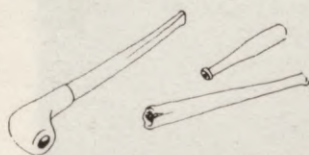
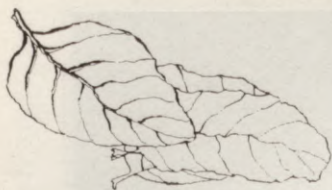

263 264 265

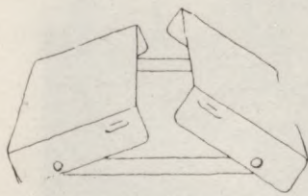

269

«Senāk pipēju paša audzēto tabaku, paretam aizkūpināju arī pipi, tagad iztiek ar veikalā pirtajām cigaretēm. Mežā atrastā kāda karotāja sausā spirta lampiņa noder par portsigāru.»

grib savas bagātības rādīt. Atslēga pūralādei vēl aizvien tā arī nebija atradusies. Jozis iestarpināja: «Kad nākamreiz atbrauksiet, taisīsim tik to lādi vaļā, kaut bez atslēgas. Tad jau redzēs, ko tā Grieta pūrā paslēpusi. Varbūt tajā atradīsies, kas mugurā velkams. Būs mums divas suitenes, varēs arī kādu dziesmu nodziedāt.»

«Kāpniekos» dažu labu pārsteigumu jau bijām piedzīvojuši, tāpēc nākošajam braucienam gatavojāmies sevišķi rūpīgi. Tajā maija rītā «Kāpniekos» ieradāmies kuplākā pulciņā. Daži bija pirmo reizi, tāpēc viņu redzējums svaigāks un iespaidī pilgtāki.

Smaržīgā dvakā virmojošas gaļas ballas, miltu tīnes, vaska rituļi, mītas un nemītas aitādas, svāri un atsvari, skapji un skapiši tika pārbīdīti un pārceļti uz otru klēts galu. Tikai tad vecā saimniece varēja savai pūra mantai tikt klāt. Arī no ārpuses to aptaustīt un putekļus notraukt līdz ar visām zirnekļu tīklu lēkšķēm un peļu spiru klājienu. Klēts durvis bija jādabū ārā no virām, un gar «vecumvecā mājas sarga» būdas priekšu lāde tika izcelta pagalmā. Vien četriem vīriem ceļamais svārs vēstīja, ka nieks tur iekšā nav un nevar būt.

Tad pie darba ķērās Jozis, likdams lietā gan prātu, gan pipēšanu. Saspringtā uzmanībā to vēroja visi, kas atradās tuvumā. Mājas ļaudīs arī jautās slēpts satraukums. Tikai Pēteris vienā mierā pakšķināja savu pipējamo, uz ķebliša klētspriekšā attupies. Jozis vēl palaida pa jokam, cirvja asmeni mēģinādams zem pūralādes vāka padabūt, bet, kad nekas no tā nesanāca, ķērās pie āmura un kalta. Annas mestie loki ap visu šo šurumburumu kļuva aizvien šaurāki, līdz viņa sastinga pavīsam, bet vecā saimniece — visai pikta vaigā, caur pieri šad tad pa tramīgam skatam mums visiem uzmezdama, bija gatava, kā šķiet, savā pūrā glabāto mantu vēl pēdējā brīdī liegt mūsu vērtējumam...

Un tad tas notika! Kaut kas notinkšķēja, noklikšķēja un, steidzīgu roku celts, pūralādes vāks atvāzās, uzvējodams zāļu tēju, tabakas lapu un vaska smārdu. Vecā saimniece it kā pienira pie lādes un pēc brīža pa vienam vien sāka celt uz āru un negribīgi rindot uz pirmāk jau noklāta, kara laikus atmiņā atsaucosā brezenta gabala, saiņus un rullīšus, pakas un paciņas. Gan pāri brūniem, gan melniem velto bruslaku audumu baķiem, gan pāri linaudekla rullīem, trakulīgā krāsu priekā klājās ziedošie lielie lakati — «plec' drān's». Sai pusē katram lakatam savs vārds — zid'strīp's» «govskuņģi», «austenes», «mellie». Un pūrā to bija ne divi vai trīs, kā tas dažkārt redzēts, bet pie divi desmiti, un visi kuplām bārkstīm greznoti.

«Mellais ar pelēku — tas baznīcā braucamais», zem tā tādu laicīgāku krāsziedu varēts apakšā paslēpt... un vēl baltā linauduma «kuļķene» ar klātšūtu prievetu baltsārtā rakstā — tās arīdzan gatavotas īpaši šādai reizei. «To prievetu pārmauca pāri galvai un roku ar izņēma caur', lai kule padusē karājas. Plec' drān' bi' virsū», skaidro mums Grieta. Un varam itin labi iedomāt, kā, garajos sprediķos klausoties, baznīcēnu rokas veikli un nemanāmi ieslīd padusē, lai no turienes atceļotu atpakaļ līdz mutei un brīdī, kad baznīckungs neskatās, iemestu tajā pa maizes kancītim vai sklandu rauša nokniebumam.

Bet sāņus doma uzzibsnī tik uz mirkli, jo atkal nāk jauns klājiens. Suitu lindraki! Viens, otrs, vēl trešs un četri, gan klātšūti, gan atsevišķi, un koši sarkanās «suit' jak's» ar zilgām stāvapaklēm un lentu uzšuvēm gar malu malām. Tas viss sagulst kā violeti sārta kupena, un tās zaigā nu nobālē pat cerīņkrūmu rinda gar «Kāpnieku» bišu dārzu. Jā, šai dzimtā dižākā audēja Grietas māsa Ieva jau sen zem zemitēs, bet viņas roku darinājums vēl aizvien priecē visu acis un, šķiet, kā tikko no stellēm noņemts. Audusi Ieva, šuvusi Grieta, bet kas tad bijis tas valkātājs? Lindrakā, kuru Grieta nosauca par mātei piederējušu, tikai, ja labi ieskatās, var saredzēt kādas nēsāšanas pazīmes, bet pārējie — kā jauni... «Sarkans ar kašnel,*» tik novelk zem deguna Grieta, mūsu apbrīnā ieklausoties.

Bet tur jau caur brūnganā papīra iepļisumiem paviz te zelts, te rubīns. Vecā saimniece cienīgā rīmtumā ceļ ārā dižo burbuļsaktu — «trīsrindeni» — katras suitietes lielāko dārgumu, nākušu no paaudzes paaudzē līdz pat mūsdienām. Saktas rubīnsarkanie slīpētā stikla ziedi, aptverti smalki kaltām metāla lapiņām, mijas ar kaltajiem «burbuļ» izciļņiem un piestiprināti uz misiņa «kājas» pie apaļās plakanās pamatnes. Tas viss kopā vēl papildināts ar rievotu metāla stieplu klātlodešiem likumiem, vanagnadziņu gravējumu, caurdūrumu un apaļiespiedumu rindojumiem. Arī saktas stiprinātājadata rotā tur uzvilktās likloču zīmes ritējums.

It kā nevērigi no pūralādes tiek celtas ārā gan špicotās aubes, gan linu krekli, gan smalki izrakstīti vai paraupji linu dvieļi, gan priekšauti — ar izšuvumiem un bez tiem, gan spilvendrānas, gan palagi un dubultplati galdauti kāzām un bērēm, gan galdauti ar drellu rakstiem un tamboretu, vidū iešūtu joslu.

* Košenile — (fr. *cochenille*) — augu uts krāsviela. Uts dzīvo uz kaktusa, kas sastopams Meksikā u. c. Senāk to plaši lietoja vilnas un zīda krāsošanai sarkanā krāsā

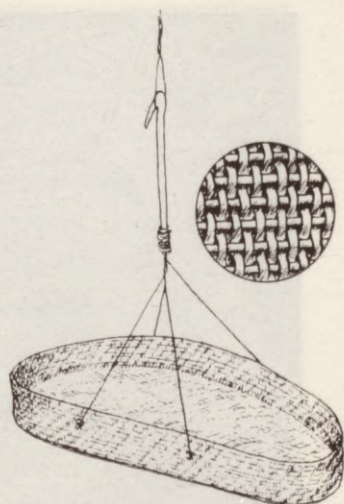

Kretulis — siets, ar kuru senāk rījā attīrīja graudus no pelavām («kretulēja») — tiek lietots arī mūsdienās. Rudeņos, kad loba zirņus un pupas, to iekar virtuvē pie plīts



No kreisās: Margrieta Kāpiņa un Marija Kriņa





Grieta Kāpiņa, Mārtiņš Raģelis un Marija Kripa





Jāzeps Raģelis, Jēkabs Kripa, Mārtiņš Raģelis, Pēteris Raģelis,
Grieta Kāpiņa, Margrieta Kāpiņa, Marija Kripa un Anna Raģele





Marija un Jekabs Kripas





364

370

371

393

394

458

442

444



Un turpat sarkanas un baltas knipelētas un tamborētas mežģīnes, austas un pītas jostas un jostiņas. Un kur nu vēl «prievetes» — saišķu saišķos un atsevišķiem gabaliem. «Tās, ka brūt' brauc māje, svied' acēs dziedātājiem, lai beidz apdziedāt. Pie akas lika, kūtē lika. Bruslakiem sēja apkārt, brunčiem ar. Ap zeķēm sēja tik ar rokām pītos prievetus...»

Lielos ruļļos satīti «grīd's deķ' — tas istabā uz grīd' ko valke'». Un priekš jauniem darbiem linu gabali un «garstes», «veclaiku suitdrānas». Dažā no tām ir «pa 2 villaiņu tiesai». Šai pusē tās sauktas arī par «divkārtēnēm», jo uz pleciem segtas divkārt salocītas un priekšā tad saspraustas ar burbuļsaktu. So sarkani dzeltenī zaļmelnī rūtoto «suitdrānu» gribētos saukt par suitu sievu «pazišanās zīmi». Jāteic, ka grāmatās* minēto šīs villaines nosaukumu «trakā drāna», «Kāpniekos» nepazīst.

No pūralādes, pamišus ar lielajiem gabaliem, ārā tiek ņemtas arī mazākas «pekelītes» — dažā krekli un smalkveļa, dažā blūzes — gan jaunmodes, gan īpatnā piegriezumā ar garām baltī izšūtām aprocēm. Turpat blakus tām atsevišķi «uzmaučī» — ar baltām smeldzēm zaļā pamatā. Pa starpu «tēvutēvu laika» no saknītēm pīta vācele ar vāku. Tajā glabājas frakas krekla manšetes, krāgas un šlīpse — piemiņai no Raģeļu dzimtas ceturtā brāļa — Jēkaba... Senāk vācelē esot liktas aubes, «zīdeņi» un cimdi.

Vairākas nešļavas lādē stāv iesietas lakatos. Kad atraisām vaļā, arī iekšpusē glītās kaudzītēs sagūluši lakati, bet jau daudz smalkāki, tā sauktie «zīdeņi», cits par citu greznāki. Uz kādu no lakatiem — zaļu ar violetu svītru apkārt, Grietēns, kā viņu vēl sirmā vecumā dēvē brāļameita Anna, norāda: «Tas tika vīriešiem uz tām «Suitu kāzām»** lienēts.» Bet par dzelteno ar bagātīgi izšūtām puķēm piebilst: «To nopirk' no mazo Ulpiš. Nēsāj' tād' žīd' apkārt — tād' smuk' paun' bij' un nēsāj' riņķē...» Tas bijis «atpakaļsienamais zīdenis». Sējuši vīrsū «uz mēteli». Apakšā tam vēl bijis plāns lakatiņš, tad gar kaklu atpakaļ un tad ap pleciem vēl lielais lakats.

* *Vanags K.* Ceļvedis pa dzimto zemi. — R., 1939; Novadu tēpi. — Jelgava, 1939.

** Domāta filma «Dzimitene sauc» («Kāzas Alsungā»). V. Lāča scenārijs, režisors A. Rusteikis, operators J. Silis, lomās: Jānis — K. Pabriks, Anna — M. Zilava. Viena no pirmajām skaņu filmām Latvijā uzņemta 1935. g. Filmas atcerei Alsungā 1985. g. uzstādīts piemiņas akmens. Latvijas TV filma demonstrēta 1986. gadā.

Par kādu pavisam senīgu kreklu vecā saimniece tik nopurpina: «Kur tāds te gadījies? Tas laikam vēl no vecmamm's.» Jā, šai pūrā atmiņas glabājas vēl līdz vecmammai Lizbetei Kāpiņai, kura mirusi 115 gadu vecumā, kad Grietēnam bijuši 6 gadiņi... Varbūt pat, ka atmiņu pavediens vēl senāks, bet vai nu «cit' ļaudim» ies tā visu uzreiz stāstīt...

Vecā saimniece gandrīz katram pūrā esošam gabalam var nosaukt tā darinātāju: «Govskuņģi» audusi Kulberģe, bet «veclaik' suitdrān's un lielos lakatus Peršvic' Trīne» un arī par savu muzicēšanu un tautas mūzikas instrumentu būves prasmi tālu slavētais suitu muzikants Nikolajs Heņķis. Viņš arī mūsdienās pazīstamā Poriķ' Jāņa skolotājs. Segas ar ausekļa zīmēm — tā sauktā «vītol' rakstš'ā» vēl pēc pirmā pasaules kara audušas Būriņ' Būdas meitas un Birzmalene...»

Pūra deķi uzplandīti pāri veļas auklai, un acis var mieloties šai krāšņumā bez gala. Te ir gan pašas Grietas austās, koši svītotās segas pelēkā pamatā, gan rūtotās, kas atkal citu roku darbs, oranži dzelā krāsu salikumā, gan zvaigžņotās — mēļi zilās un zili zaļās — piemiņa no māsas darinājuma. Bet bezgala vientuļš paliek nomaļus atliktais spangu vainadziņš. Tik smalki izstrādāts, it kā virsaiša meitai būtu domāts... Par to tik vēlāk Grieta klusi noteiks: «To brāļi savās kāzās man galvā uzlika...»

Un kas tad vēl šajos maišelos? Patiesi, pūrs pūrā. Vesels lēvenis adītu cimdu un zeķu. Viens tīstoklis atsevišķi iesaiņots. Tur dūraiņu pāris — «tas nesējiem...» Un vēl «bēru pūrā» — 3 pāri pirkstaiņu, 3 pāri dūraiņu. Tos jau adījusi cita vecāka sieviņa Kirštein' Matilde «pēc otrā pasaules kara bez pieciem rubļiem pāris nebija.»

Kad nu gandrīz visa pūralāde ir iztukšota, vecā saimniece ķeras pie šaurā nodalījuma lādes sānos: ar zīdpapīru pārklātas, guļ pašu lietās, garās vaska sveces, smaržīgi smaržīgas. Bet zem svecēm, izrādās, ir vēl kāda svešām acīm gudri noslēpta koka «kabata» un tajā — linauduma kuļķenīte un papīrā ievīstītas sērkočiņu kastītes ar zēveli tik vienā pusē «kar' laika manta». Anna zobgalīgi novelk: «Tai kuļķenītē jau laikam zelts būs iekšā.» Vecā saimniece neklausīgiem pirkstiem raisa mezglu vaļā. Manāmies tik pie malas — neba mums tur lūrēties... , bet tad jau atviegloti noskan: «Ek, tie jau tik car' laika sudraba kapiķi!» Un kuļķene atkal pazūd lādē atpakaļ.

Kad visu gana esam izskatījuši, sievietes iet mājā un pēc mūsu lūguma abas ietērpjas goda drānās — suitu lindrakos un visā, kas pie tiem piederās. Sameklējam



Užavas upītē vēžu ķeršanai lietoja arī šādus kritiņus

istabaugšā arī pusgaros šņorējamos zābaciņus un Grietas pašas taisītās pastalas, lai viss būtu kā nākas. Žēl tikai, ka mums nav vēlēts nedz savām, nedz aparātu acīm skatīt, kā noris šis suitu tērpa ģērbšanās rituāls.

Bet tur jau viņas nāk — Grieta Kāpiņa un Anna Raģele. Un visi mēs izbrīnā it kā sastingstam. Tik krāšņs un iespaidīgs ir šis skats. Grietai galvā spangu vainags, bet tam pāri greznais «zīdenis» ar bārkstīm. Anna, savukārt, kā jau precēta sieva, uzsējusi aubi (cepuri) ar smalki krokotu mežģiņu un krāscentu kārtojumu pieres daļā, tai pāri zaļu zīda lakatiņu un tad vēl rakstaini puķoto «zīdeni» pāri visam.

Un kāds lepnums un prieks nu staro šo ļaužu acīs, kā dziesma skan un valodas raisās. Un Jozis uzlec sēdus uz pūralādes vāka un pēc senas kāzu ierāžas prasa izpirkšanu. Tālumā jau rīb rati. Brauc muzikanti. Tie ir Mārtiņš Raģelis un viņa kaimiņš Jēkabs Kripa ar sievu Mariju, kura vecajai saimniecei iznāk brāļameita, un Marijas māsu Margrietu no «Mazgravām». Pie viņas — savas krustmeitas, pret dzīves negadījumiem nodrošinoties, Grietēns glabā sava dižā pūra otru daļu. Arī lāga zēns Pēteris, piespiedis muguru pret rēpuļainu dižoša stumbru, sarosās, redzot, ka Mārtiņš ar Jēkabu ceļ no ratiem ārā savu citaru un vijolkasti. Varbūt sirdī atautst laiks, kad Anniņa atsūtīja viņam vēstulīti, kas visu mūžu glabāta:

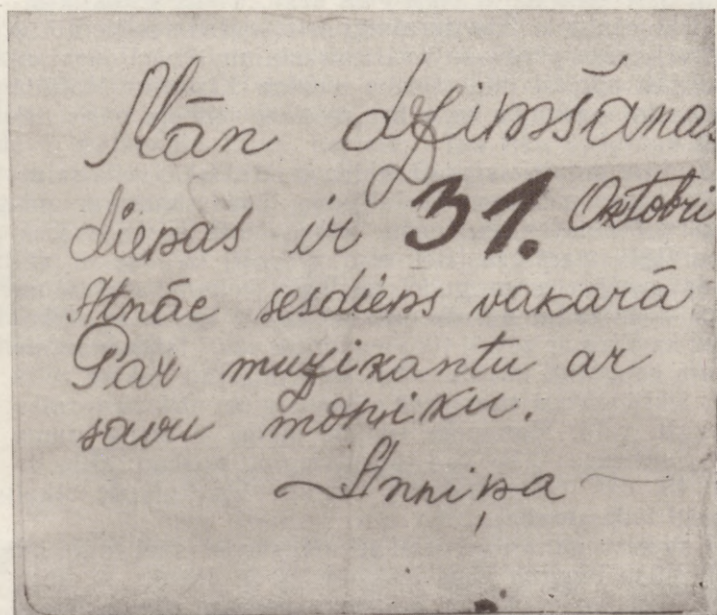

Man dzimšanas
dienas ir 31. Oktobri
Atnāc sedziens vakarā
Par muzikantu ar
savu motīvu.
Anniņa

Pēterim arī nācies savulaik «vijoli piespēlēt i kāzās, i talkās, tāpat pa Jāņiem un kad bij' vēlēšanu laiki». Bet nu rokas vairs neklausa.

Un jau arī dziesma, sendziedāta atskan «augše kalne», kur «jaunib's dienās» Gudenieku puisi nākuši šūpolēs kārt un vienmēr bijusi diža dziedāšana, pavasari aicinot. Vareni uzsāk Anna, atloka Marija, bet vilkšana — tā ir Grietēna un Margrietas ziņā, tikai Pēteris manās nost, sak: «Jāiet — tā, ka nepielaulā...»:

Es izgāju pirmo reizi
Uz novadu padziedāti, padziedāti,
Ē-ē-ē-ē-ē!
Kad izgāju otro reizi,
Tad vairs pate nepārnāca,
Kad izgāju trešo reizi,
Nodziedāja vainadziņ'.
Zinu, zinu, redzu, redzu,
Soruden laime būs —
Klētei grīda ies'likuse
Manei pūra vietīņe...

«Kāpnieku» sievas nekad mūžā nav dziedājušas, īpaši kaut kur uzstājoties. Viņu dziesmas plūst it kā no aizmūžiem. Tās nav iemācītas, tās ir uzņemtas, vēl mātes miesās esot, tās bijušas viņu dzīvošanas sastāvdaļa. Te vēl jaušams, ka šīs dziesmas, vai tās būtu godos vai Lielā dienā, Jāņos, Ziemassvētkos dziedamas, ir sagla-



225

Varmāka stīpu uzvilks-
nai

Baļlas, lielas un mazas, kāpostiem, gaļai, sēnēm vai kādai citai vajadzībai pasūtītas, Pēteris taisījis tikai konusveidīgas.





252



5*

67



250

246



249

252

497
496





Grieta KAPIŅA. 1986. g. sept.

256, 279, 318, 339



... 9 metri tumši brūnas vadmalas mē-
tejiem, 17 metri melnas pusvadmalas
«bruslakiem»...

251, 386







bājušās kā daļa no seno rituālu norisēm. To jutām arī šajā reizē, šo dižo sievu balsis klausoties.

Saktas vien nozvāroja, kad dziedātāju rokas vienlaikus tika uzmetas augšup virs galvām un balsis strupā un asi spalgā kliezīnā cēlās tām līdz un aizlidoja pāri koku galotnēm, brīdinot un, kas zin, varbūt arī biedējot tos, kas varētu stāties dziesmai un dzīvei šķēr-sām ceļā... Tā bija zīme*, ka dziesma nu ir pabeigta, un var uzsākt ko citu. Vecā saimniece neliek kavēties un, par spīti saviem, simtā iegājušajiem gadiem, vēl iziet kādu sena danča soli, tad pēkšņi pieskrien pie bišu dārza sētas, sastingst... un atkal atskan augstā balsī un vēl trauksmaināk vilkts: «Ē-ē-ē! Bites spieto!» Un prom viņi bij!

«Tautas dziesma ir dziedama dzeja, bet šī pirmatnējā dziedāšana ir tālu no jaunlaiku sarežģītām meldijām un toņu daudzuma. Viņa ir pat vienmuļīga, ko sevišķi sajūtam, kad nākas noklausīties dziesmas garākā virknē. Bet līdz ar to šai veclaiku dziedāšanai piemīt savs pirmatnējs zemes svaigums, hipnotizējošs spēks — latviešu starpā šī dziedāšana vēl atlikusi kā atmiņa no kas zin cik veciem laikiem, tik veciem, ka citas Eiropas tautas savā dzejā neko līdzīgu nevar uzrādīt. Bet šī vecā dziedāšana zūd arī Latvijas mīlienās, nemaz nerunājot par Rīgas vai Jelgavas apkārtni. Tāpēc, domāju, tautas dziesmu draugi, īpaši skolu jaunatne, labprāt apsveiks atgadījumu, kur var ././ uzskatus par tautas dziesmu izpildīšanu smelt no skaidra un bez otra pirmavota. Es te domāju suitu dziedāšanu.»**

Sorudeni es atradu
Div' sudraba gredzentiņus:
(Ē-ē-ē-ē ..)
: Sorudeni div' tautieš
Gar manieme dalīsiese:
(Ē-ē-ē-ē ..)
: Viens grib manu daiļu pūru,
Otris daiļu augumiņu:
(Ē-ē-ē-o ..)
: Kas grib manu daiļu pūru,
Tam es knipi pasitišu:
(Ē-ē-ē-o ..)
: Kas grib manu augumiņu,
Tam es savu roku došu:
(Ē-ē-ēē-o-o ..)

* Sāds paņēmiens redzams jau minētajā filmā «Dzimtene sauc» («Kāzas Alsungā»). Mūsdienu etnogrāfiskie ansambļi suitu pusē to vairs nepārvalda.

** *Bērziņš L.* «Mūzikas nedēļa». — 1924. — Nr. 16.

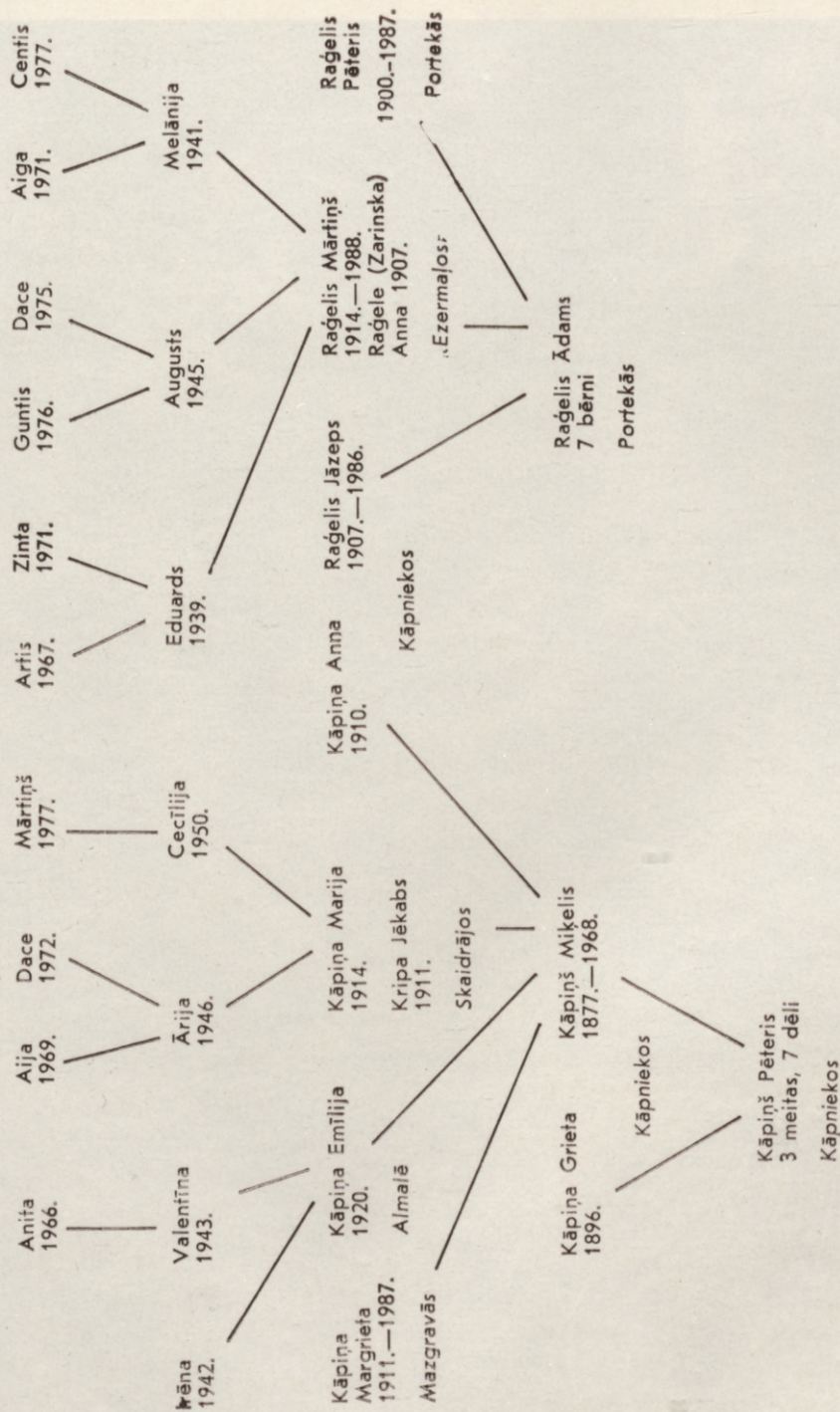



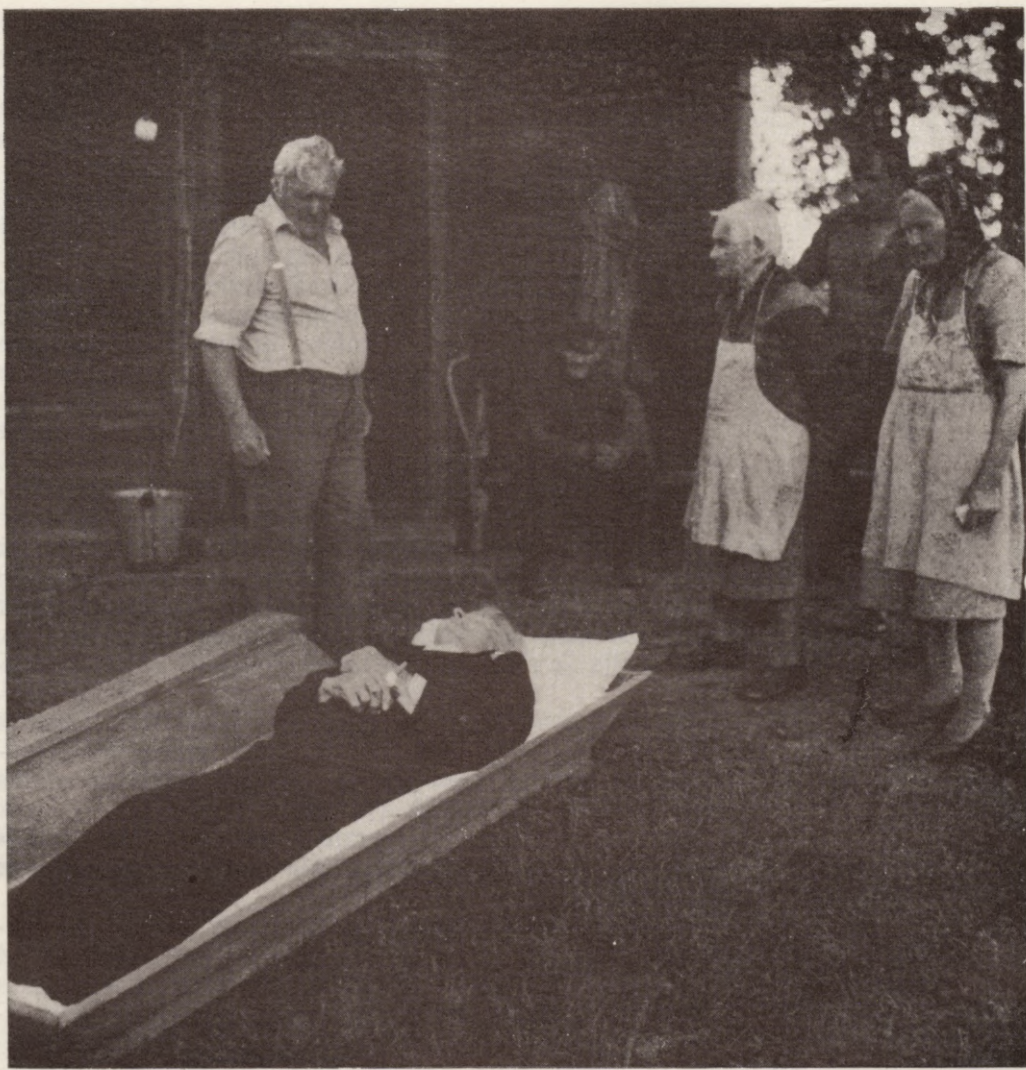

Kāpnieki. 1986. g. 9. aug.

Pirms gadiem sešdesmit skolu jaunatne «Mežu dienās» Brīvdabas muzeja teritorijā iestādīja lapukoku gatves, birzis un augļu dārzus. Arī pie Baložu muižas vecās dzīvojamās ēkas tika iestādīti ozoliņi, kuru pavēnī pie Krišjāņa Valdemāra pieminekļa jau daudzus pavasarus tiek vējotas fondu segas, lakati, tērpi.

Bet 1986. gada pavasari te visā godībā bija arī redzama tikko no Kurzemes atvestā, suitu pūra krāšņākā daļa.

1986. g. 25. jūlijā «Kāpniekos» savu 90 gadu jubileju radu un paziņu pulkā nosvinēja Grieta Kāpiņa. Rudenī aizsaulē aizgāja māju saimnieks Jāzeps Raģelis. Neuzcelta palika piebūve kūtiņai, netika izlietas apsolītās vaska sveces. «Portekas», no ciema reģistru grāmatām izslēgtas, «dzīvo savas pēdējās dienas». Taču Pēteris uz turieni vēl ne reizi vien aizstaigā...

Zvirgzdu ezerā ūdens vēl tīrs. Vēži ierakstīti Sarkanaļā grāmatā. Klīst valodas, ka ezera krastā kaut ko būvēšot glābšanas dienesta vajadzībām. Mārtiņš aiz ieraduma neļauj izkaptij ierūsēt. Viņa dižajā saimniecības ēkā allaž ir smaržīga siena pants, kur ciemiņi var nakti pārļaut, bet kūti no lopiņiem vairs ne smakas, vien gailis ik rītu modina savu saimi un sienā gulētājus.

Mārtiņš prāto, vai nevajadzētu mazdēlam Guntim prāvāku izkapti uztaisīt, bet, kas zin', vai tā būs vajadzīga, jo dēla ģimene grasās savas ezermalas mājas apmainīt pret «livānieti» Alsungā.

Vasaras mēnešos «Ezermaļos» aizvien vēl iegriežas kāzinieki, atnāk Jēkabs ar vijoli, tad skan mūzika un bērnu čalas...

Dzīve rit tālāk. Pasaulē nāks mazie suitiņi un vecmamma glabās šīs puses senlietas un garamantas. Bet tos, kuriem līdz suitu novadam mērojamie pāris simts kilometru šķiet pārāk gari, aicinām iegriezties Brīvdabas muzejā pie Juglas ezera.

1987. g.

«Ezermaļos», «Portekās» un «Kāpniekos» dzirdētie
vārdi un izteicieni*

Druijers — adīts kamzolis
Dvieļnica — dvieļu pakaramais
Ērči — kadiķi
Kaimenīte — kaimiņiene
Kāšvāris — pavārs
Kists — kaste labības glabāšanai
Kļempas — vēdzeles
Kūlenis — izkopts rokturis
Moņikas — akordeons
Naģe — varde
Pucenis — pīlādzis
Punduri — sēnes (podiņi)
Raņķenisks — kreilisks
Savīrojies — sadūšojies
Ule — ratu riteņu rumba
Zaudēt — žāvēt
Zvirgžģu ezers — Zvirgzdu ezers
Ēdis zvirbuli un aste palikusi pie virslūpas — par vīru,
kas izaudzējis ūsas
Grūta lāde — smaga lāde
Ieķert amatu — izmācīties amatu
Nevajag bāzt degunu, kur ziepes vārās!
Nogājis beigts — nomiris
Sienlaiks cauru gadu — visu gadu jāstrādā kā siena
laikā
Spricēt sienu — ārdīt sienu
Spundēt upi — taisīt aizsprostu

* Tekstā izmantotie likti pēdiņās, daļa no tiem fiksēta arī mag-
netofona lentē.



«Ezermaļos» allaž iegriežas kāzinieki. Tapat kā citur Latvijā jaunlaulātie mēdz nolikt ziedus pieminekļu pakājēs, pabūt Turaidas Rozes atdusas vietā vai iegriezties Brīvdabas muzejā Usmas baznīcīnā, šajā pusē pieņemts aizbraukt pie Zvirgzdu ezera



Pēteris RAĢELIS

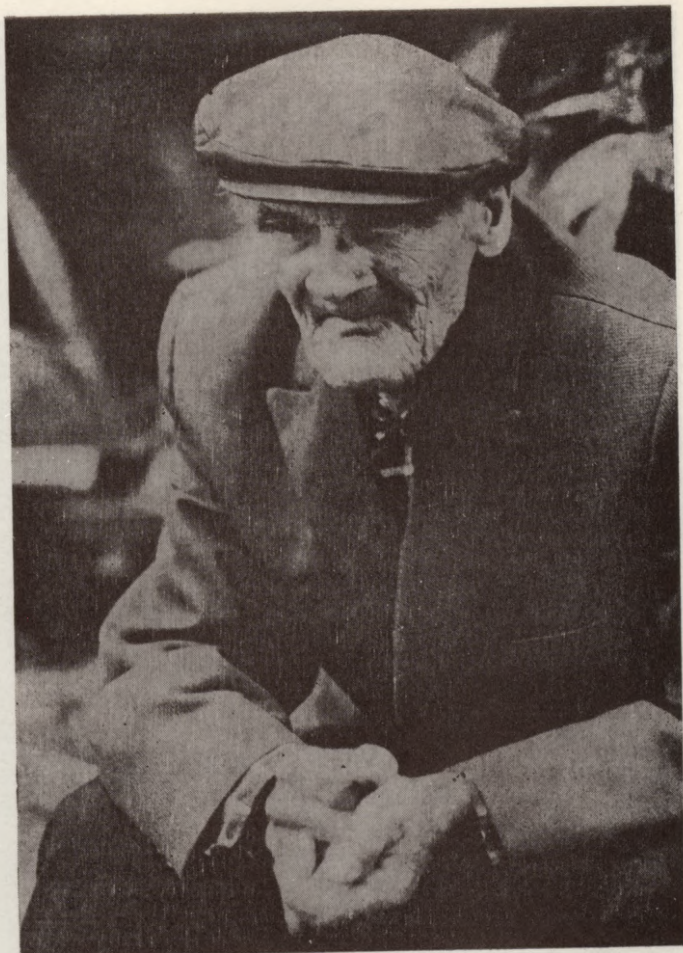

1986. g. 6. sept.



6 - 782

81



4, 8, 204, 206, 213



Ābolu sēta Brīvdabas muzejā



... daļa eksponātu glabājas 1697. g. celtajā noliktavā

Izdevuma autori sirsnīgi pateicas visiem, kas palīdzēja šī darba tapšanā, bet jo īpaši «Ezermaļu», «Porteku», «Kāpnieku» un «Skaidrāju» ļaudīm par Brīvda-
bas muzejam atvēlētajām Raģeļu un Kāpnieku dzimtu bagātībām.

Par muzeja eksponātiem pārtapušie darbarīki, iedzī-
ves priekšmeti, audumi un apģērbi sarindoti kopīgā
sarakstā (1—510). Priekšmeti sīkāk grupēti atbilstoši
to funkcijām*; keramika — pēc materiāla un funkcijas.
Par eksponātiem sniegta šādas ziņas: nosaukums, ma-
teriāls, iss apraksts, darinātāja vārds un uzvārds, dari-
nāšanas vieta un laiks, izmēri centimetros; tekstilijām
garums un platums, keramikai augstums, augšējais un
apakšējais diametrs; šifrs (BDM — pamatfonda eksponā-
tiem, BDM zpm — palīgfonda eksponātiem), inven-
tāra numurs, bijušā īpašnieka iniciāļi, grāmatas lappu-
ses, kurās redzama priekšmeta vai tā fragmenta zīmē-
jums vai fotogrāfija.**

Saīsinājumi

h — augstums

g — garums

pl. — platums

d — diametrs

cet. — ceturksnis

gs. — gadsimts

sāk. — sākums

G. K. — Grieta Kāpiņa (dzim. 1896.)

A. R. — Anna Raģele (dzim. Kāpiņa 1910. g.)

M. K. — Margrieta Kāpiņa (dzim. 1911. g.)

E. P. — Emīlija Putniņa (dzim. Kāpiņa 1920. g.)

P. R. — Pēteris Raģelis (1900—1987)

J. R. — Jāzeps Raģelis (1907—1986)

M. R. — Mārtiņš Raģelis (1914—1988)

* Atsevišķos gadījumos priekšmetu lietojums precizēts aprakstā.

** Attēlos redzami priekšmeti, kuri nav iekļauti sarakstā, izde-
vuma tapšanas laikā nebija muzeja īpašums.

MUZEJA JAUNIEGUVUMI

DARBARĪKI

CIRVJI

1. **Cirvis.** Divpusīgi asināts dzelzs asmens. Koka kāts. Pieta daļā sēnā iecirsts krusts. Jāzeps Raģelis, Alsunga, 20. gs. vidus; g 39,0, pl. 17,0. BDM 25267

52.

P. R.

2. **Cirvis.** Divpusīgi asināts šaurs dzelzs asmens. Koka kāts. Jāzeps Raģelis, Alsunga, 20. gs. 1. puse; g 60,0, pl. 24,0. BDM 27002

52.

P. R.

3. **Cirvis** — veserītis. Metāla pieta daļa pagarināta, veidojot veseri. Asmens šaurs un plāns. Koka kāts. Lietots jumiķa darbos. Pēteris Raģelis, Alsunga, 20. gs. 60. gadi; g 25,5, pl. 16,5. BDM 25282

21.

P. R.

4. **Cirvis** — šļute. Vienpusīgi asināts garš dzelzs asmens. Koka kāts. Lietots baļķu tēšanai. Latvija, 20. gs. sākums; g 73,0, pl. 34,0. BDM 36564

50., 51., 52., 82.

P. R.

5. **Cērtē** — «teselis». Plats, vidusdaļā nedaudz liekts dzelzs asmens, perpendikulāri koka kātam. Alsunga, 20. gs. sākums; g 39,7, g galvai 16,0, pl. 7,5. BDM 32182

M. K.

6. **Cērtē** — «siļu kaplis». Pusapaļi liekts šaurs dzelzs asmens perpendikulāri koka kātam. Alsunga, 20. gs. sākums; g 50,0, g galvai 13,7, pl. 3,5. BDM 32181

M. K.

7. **Kīlis.** Dzelzs. Nedaudz atbrietēta pieta. Alsunga, 20. gs. vidus; g 11,5, pl. 3,8. BDM 36557

M. R.

ZĀĢI

8. **Lentas zāģis** — darbgalds, darbināms ar paminu. Zem galda spararats, skritulis un pamina. Statņa augšdaļā otrs koka skritulis. Zāģa lenta no tērauda sloksnes. Pēteris Raģelis, Alsunga, 20. gs. 40. gadi; h 160,0, pl. 88,0, galda virsma 83,0×68,0. BDM 26926

32., 82.

P. R.

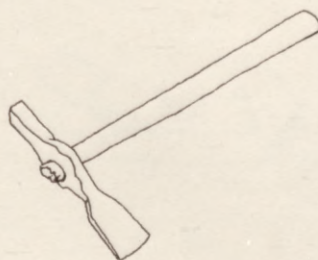

3

* Grāmatas lappuses, kurās redzama priekšmeta vai tā fragmenta zīmējums vai fotogrāfija.

9. **Loka zāģis.** Šaura tērauda sloksne ar zobiņiem, stiprināta «stellēs» — rāmī. Rāmja sāni slīpi statņi. Rāmis spriegots ar stiepli un sprūdu. Pēteris Raģelis, Alsunga, 20. gs. 1. puse; g 132,5, pl. 42,0.
BDM 26976
P. R.
10. **Loka zāģis.** Šaura tērauda sloksne ar zobiņiem, stiprināta «stellēs» — rāmī. Rāmja sāni slīpi statņi. Rāmis spriegots ar stiepli un sprūdu. Pēteris Raģelis, Alsunga, 20. gs. 1. puse; g 92,0, pl. 35,0.
BDM 26975
P. R.
11. **Loka zāģis.** Tērauda sloksne ar zobiņiem, stiprināta «stellēs» — rāmī. Rāmja sāni paralēli statņi. Rāmis spriegots ar stiepli un sprūdu. Pēteris Raģelis, Alsunga, 20. gs. 1. puse; g 102,0, pl. 37,0.
BDM 26974
P. R.
12. **Loka zāģis.** Tērauda sloksne ar zobiņiem, stiprināta «stellēs» — rāmī. Rāmja sāni paralēli statņi. Rāmis spriegots ar stiepli un sprūdu. Pēteris Raģelis, Alsunga, 20. gs. 1. puse; g 102,0, pl. 40,0.
BDM 26973
33.
P. R.
13. **Loka zāģis.** Tērauda sloksne ar zobiņiem stiprināta «stellēs» — rāmī. Rāmja sāni paralēli statņi. Rāmis spriegots ar stiepli un sprūdu. Pēteris Raģelis, Alsunga, 20. gs. 1. puse; g 96,0, pl. 36,5.
BDM 26972
P. R.
14. **Loka zāģis.** Tērauda sloksne ar zobiņiem, stiprināta «stellēs» — rāmī. Rāmja sāni paralēli statņi. Rāmis spriegots ar stiepli un sprūdu. Pēteris Raģelis, Alsunga, 20. gs. 1. puse; g 84,5, pl. 33,6.
BDM 26971
P. R.
15. **Loka zāģis.** Tērauda sloksne ar zobiņiem, stiprināta «stellēs» — rāmī. Rāmja sāni paralēli statņi. Rāmis spriegots ar stiepli un sprūdu. Pēteris Raģelis, Alsunga, 20. gs. 1. puse; g 101,0, pl. 43,0.
BDM 25255
P. R.
16. **Loka zāģis.** Tērauda sloksne ar zobiņiem, stiprināta «stellēs» — rāmī. Rāmja sāni paralēli statņi. Rāmis spriegots ar stiepli un sprūdu. Pēteris Raģelis, Alsunga, 20. gs. 1. puse; g 93,0, pl. 40,0.
BDM 25256
P. R.
17. **Vienrokas zāģis, «pukšelis».** Tērauda zāģa sloksne

ar 2 kniedēm iestiprināta caurtveramā koka rokturī. Pēteris Raģelis, Alsunga, 20. gs. 1. puse; g 53,0, pl. 9,6.
BDM 36483

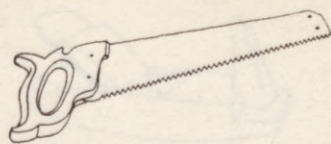

33.
M. R.

18. **Vienrokas zāģis**, «pukšelis». Tērauda zāģa sloksne ar 2 kniedēm iestiprināta caurtveramā koka rokturī. Sloksnes gals sašaurināts. Pēteris Raģelis, Alsunga, 20. gs. 1. puse; g 51,0, pl. 11,4. BDM 26978
P. R.

18

19. **Vienrokas zāģis**, «pukšelis». Tērauda zāģa sloksne ar skrūvi un kniedi iestiprināta aptveramā koka rokturī. Sloksnes gals sašaurināts. Pēteris Raģelis, Alsunga, 20. gs. 1. puse; g 55,0, pl. 11,0.
BDM 26977

P. R.

20. **Vienrokas zāģis**, «gropzāģis», iezāģēšanai noteiktā dziļumā. Vienkoka rokturis, kuram viena puse izliekta, otra taisna. Roktura taisnajā pusē iekniedēta 15,5 cm gara tērauda zāģa sloksne. Pēteris Raģelis, Alsunga, 20. gs. 1. puse; g 32,5, pl. 2,5.
BDM 32183

M. K.

21. **Metālzāģis**. Liekts metāla rāmis ar koka rokturi vienā galā. Rāmja atvārtajā pusē ar divām kniedēm iestiprināta tērauda zāģa sloksne. Pēteris Raģelis, Alsunga, 20. gs. 1. puse; g 42,5, pl. 10,0.
BDM 26979

P. R.

22. **Vienrokas zāģa roktura šablons**. Koka dēlītis ar caurtveramu rokturi un diviem nelieliem izliekumiem — roku balstiem. Pēteris Raģelis, Alsunga, 20. gs. 20. gadi; g 24,0.
BDM 34085

33.

M. R.

23. **Garēveles roktura šablons**. Plāns dēlītis ar diviem nelieliem izliekumiem — roku balstam, viena mala taisna. Pēteris Raģelis, Alsunga, 20. gs. 20. gadi; g 19,5.
BDM 34087

33.

M. R.

24. **Šķērszāģa asmens**. Tērauda sloksne ar zobiem. Latvija, 20. gs. 1. puse; g 58,0, pl. 2,5.
BDM 36484

33.

M. R.

25. **Šķērszāģa asmens**. Tērauda sloksne ar zobiem. Latvija, 20. gs. 1. puse; g 69,5, pl. 2,4.
BDM 36483

M. R.

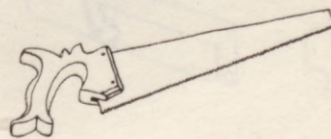

19

26. **Šķērszāģa asmens.** Tērauda sloksne ar zobiem. Sloksnes vienā galā divi urbumi, bet otrs slīps. Latvija, 20. gs. 1. puse; g 40,0, pl. 7,5.
BDM 35486

33.
M. R.

EVELES



28

27. **Rupjēvele**, «skrūbis», rupjai koka apstrādāšanai. Asmens un spala pēda noapaļoti. Spala priekšējā daļā rokturis. Spals un ķilis no koka, nazis no tērauda. Ēvele krāsota brūna. Pēteris Raģelis, Alsunga, 20. gs. vidus; 26,5×12,2×4,8.
BDM 26985

P. R.

28. **Rupjēvele**, «skrūbis», rupjai koka apstrādāšanai. Naža asmens un spala pēda noapaļoti. Spala priekšējā daļā koka rokturis. Spals un ķilis no koka, nazis no tērauda. Ēvele krāsota brūna. Pēteris Raģelis, Alsunga, 20. gs. 40. gadi; 22,0×10,5×4,8.
BDM 26984

P. R.

29. **Gludēvele** virsmas nolīdzināšanai pēc ēvelēšanas ar «skrūbi». Naža asmens taisns. Spala priekšējā daļā koka rokturis. Nazis no tērauda. Uz naža nesalāsāms marķējums. 20. gs. sākums; 26,5×12,5×6,2.
BDM 32250

G. K.

30. **Garēvele** garizmēra plakņu precīzai apstrādei. Naža asmens taisns. Nazis no tērauda, spals un ķilis no koka. Spala aizmugures daļā koka rokturis. Ēvele krāsota brūna. Pēteris Raģelis, Alsunga, 20. gs. vidus; 45,2×6,3×6,2.
BDM 25275

P. R.

31. **Garēvele** garizmēra plakņu precīzai apstrādei. Naža asmens taisns. Nazis no tērauda, spals un ķilis no koka. Spala aizmugures daļā koka rokturis. Pēteris Raģelis, Alsunga, 20. gs. 1. puse; 59,5×17,0×7,5.
BDM 26981

P. R.

32. **Garēvele** garizmēra plakņu precīzai apstrādei. Naža asmens taisns. Nazis no tērauda, spals un ķilis no koka. Spala aizmugures daļā koka rokturis.

- ris. Ēvele krāsota brūna. Pēteris Raģelis, Alsunga, 20. gs. 1. puse; 62,0×19,0×7,5.
BDM 26980 P. R.
33. **Garēvele** garizmēra plakņu precīzai apstrādei. Naža asmens taisns ar pretzobu. Ēveles aizmugures daļā koka rokturis. Naža asmens tērauda. Uz naža nesalasāms marķējums. 20. gs. sākums; 63,5×19,0×6,5.
BDM 32251 G. K.
34. **Garēvele** garizmēra plakņu precīzai apstrādei. Spala aizmugures daļā aptverams koka rokturis. Spala priekšējā daļā koka tapa. Trūkst nazis. Pēteris Raģelis, Alsunga, 20. gs. 30. gadi; 128×25,0×16,0.
BDM 26989 P. R.
35. **Divjūgēvele**. Koka spala katrā pusē divi rokturi, zem korpusa ar 8 skrūvēm stiprināta metāla plāksne. Spals un ķīlis koka, nazis tērauda. Pēteris Raģelis, 20. gs. 40. gadi; 20,3×12,5×6,0.
BDM 26982 31.
P. R.
36. **Divjūgēvele**. Koka spala katrā pusē divi rokturi. Nazis tērauda. Fabrikas darbs. Latvija, 20. gs. sākums; 38,5×30,5×13,0.
BDM 32252 G. K.
37. **Divjūgēvele**. Naža asmens taisns. Spala augšdaļā ar 4 naglām stiprināta neliela līste. Spals un ķīlis koka. Nazis tērauda. Pēteris Raģelis, Alsunga, 20. gs. 1. puse; 23,9×9,0×2,5.
BDM 25270 P. R.
38. **Profilēvele** šķautņu profilapstrādei. Asmens divpakāpju. Koka spala pēda divpakāpju. Nazis tērauda. Pēteris Raģelis, Alsunga, 20. gs. 1. puse; 19,5×10,2×2,5.
BDM 25271 P. R.
39. **Profilēvele**. Koka spala pēda trīspakāpju. Spala galā rokturis — «spolīte». Trūkst nazis. Pēteris Raģelis, Alsunga, 20. gs. vidus; 19,9×9,0×2,8.
BDM 25272 28.
P. R.
40. **Profilēvele**. Naža asmens profilēts. Koka spala pēda divpakāpju. Nazis tērauda. Virs spala neliels trij-



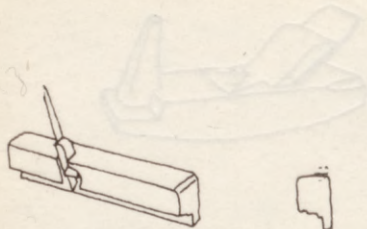

41

stūrveida rokturis. Pēteris Raģelis, Alsunga, 20. gs. vidus; $15,0 \times 8,0 \times 2,5$.

BDM 25273

P. R.

41. **Profilēvele.** Naža asmens profilēts. Koka spala pēda četrpakāpju. Nazis tērauda. Pēteris Raģelis, Alsunga, 20. gs. vidus; $14,2 \times 8,9 \times 2,5$.

BDM 25274

P. R.

42. **Profilēvele.** Naža asmens profilēts. Koka spala pēda izliekta. Nazis tērauda. Pēteris Raģelis, Alsunga, 20. gs. 30. gadi; $24,0 \times 5,3 \times 2,0$.

BDM 26987

P. R.

43. **Profilēvele.** Naža asmens profilēts. Koka spala pēdas profils identisks tērauda ēvelnaža asmens profilam. Pēteris Raģelis, Alsunga, 20. gs. vidus; $23,1 \times 8,5 \times 3,1$.

BDM 34063

M. R.

44. **Profilēvele.** Koka spala pēda ar profilu. Trūkst nazis. Pēteris Raģelis, Alsunga, 20. gs. 30. gadi; $22,0 \times 6,0 \times 3,5$.

BDM 26988

P. R.

45. **Rievēvele** jeb spundēvele rievu izveidošanai noteiktā atstatumā no detaļas šķautnes. Ēvelnaxis tērauda. Koka spals, vadplāksne, divas skrūves. Krāsota brūna. Pēteris Raģelis, Alsunga, 20. gs. vidus; $24,0 \times 25,5 \times 16,2$.

BDM 26986

27.

P. R.

46. **Šķērsrievēvele** «bezdelīgastes» rievu izveidošanai koksnes šķiedru šķērsvirzienā. Perpendikulāri liekts tērauda nazis stiprināts ar koka ķīli. Pēteris Raģelis, Alsunga, 20. gs. 30. gadi; $25,0 \times 13,5 \times 5,0$.

BDM 34063

30.

M. R.

47. **Gropjēvele.** Nazis tērauda. Koka spala pēda divpakāpju. Viena pakāpe veido platumu, otra dziļumu. Pēteris Raģelis, Alsunga, 20. gs. 30. gadi; $23,5 \times 15,0 \times 3,0$.

BDM 36487

M. R.

KALTI

48. **Dziļkalts.** Tērauda plakandzelzs ar vienpusīgu zoba slīpumu. Koka spals. Spala atbalstplecs — seš-

- kantains uzgrieznis. Pēteris Raģelis, Alsunga, 20. gs. vidus; g 29,0 pl. 1,8.
BDM 26995 P. R.
49. **Dziļkalts.** Tērauda plakandzelzs ar vienaspusīgu zoba slīpumu. Koka spals. Jāzeps Raģelis (asmens), Pēteris Raģelis (spals), Alsunga, 20. gs. vidus; g 25,6, pl. 1,1.
BDM 26993 P. R.
50. **Dziļkalts.** Tērauda plakandzelzs ar vienaspusīgu zoba slīpumu. Koka spals. Spala atbalstplecs — seškantains uzgrieznis. Jāzeps Raģelis (asmens), Pēteris Raģelis (spals), Alsunga, 20. gs. vidus; g 22,0, pl. 1,2.
BDM 26992 P. R.
51. **Dziļkalts.** Tērauda plakandzelzs ar vienaspusīgu zoba slīpumu. Koka spals. Spala atbalstplecs — četrkantains uzgrieznis. Jāzeps Raģelis (asmens), Pēteris Raģelis (spals), Alsunga, 20. gs. vidus; g 20,0, pl. 0,6.
BDM 26991 P. R.
52. **Dziļkalts.** Tērauda plakandzelzs ar vienaspusīgu zoba slīpumu. Virpots koka spals ar metāla gredzenu galā. Jāzeps Raģelis (asmens), Pēteris Raģelis (spals), Alsunga 20. gs. vidus; g 15,4, pl. 0,7.
BDM 26990 P. R.
53. **Dziļkalts.** Tērauda plakandzelzs ar vienaspusīgu tērauda slīpumu. Uz asmens teksts «WARD CAST-STEEL». Koka spals. Anglija, 20. gs. sākums; g 32,0, pl. 1,3.
BDM 36471 M. R.
54. **Dziļkalts.** Tērauda plakandzelzs ar slīpi asinātu zobu. Koka spals. Jāzeps Raģelis, Alsunga, 20. gs. vidus; g 29,0, pl. 0,8.
BDM 36472 M. R.
55. **Dziļkalts.** Tērauda plakandzelzs ar slīpi asinātu zobu. Uz asmens teksts «R. H. a c GUSSTAHL». Koka spals. Vācija, 20. gs. sākums; g 25,5, pl. 1,0.
BDM 36473 21.
M. R.
56. **Dziļkalts.** Tērauda plakandzelzs ar slīpi asinātu zobu. Koka spals. Latvija, 20. gs. 1. puse; g 25,0, pl. 0,5.
BDM 36474 M. R.

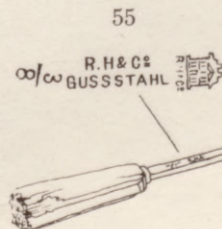

57. **Plakankalts**, plakanais. Tērauda plakandzelzs ar vienaspusīgu zoba slīpumu. Dabīgi auguša koka spals ar metāla gredzenu galā. Jāzepe Raģelis (asmens), Pēteris Raģelis (spals), Alsunga, 20. gs. 40. gadi; g 36,8, pl. 3,9.
BDM 25263

P. R.

58. **Plakankalts**, plakanais. Tērauda plakandzelzs ar vienaspusīgu zoba slīpumu. Koka spals. Jāzepe Raģelis (asmens), Pēteris Raģelis (spals), Alsunga, 20. gs. vidus; g 28,7, pl. 2,9.
BDM 25264

P. R.

59. **Plakankalts**, plakanais. Tērauda plakandzelzs ar vienaspusīgu zoba slīpumu. Koka spals ar metāla gredzenu galā. Jāzepe Raģelis (asmens), Pēteris Raģelis (spals), Alsunga, 20. gs. vidus; g 33,2, pl. 2,6.
BDM 25265

P. R.

60. **Plakankalts**, plakanais. Tērauda plakandzelzs ar vienaspusīgu zoba slīpumu. Koka spals ar metāla gredzenu galā. Jāzepe Raģelis (asmens), Pēteris Raģelis (spals), Alsunga, 20. gs. vidus; g 28,2, pl. 2,2.
BDM 25266

P. R.

61. **Plakankalts**, plakanais. Tērauda plakandzelzs ar vienaspusīgu zoba slīpumu. Uz asmens nesalāsams uzraksts. Koka spals krāsots brūns; g 25,6, pl. 3,1.
BDM 26994

P. R.

62. **Plakankalts**, plakanais. Tērauda plakandzelzs ar vienaspusīgu zoba slīpumu. Koka spals ar metāla gredzenu galā. Jāzepe Raģelis (asmens), Pēteris Raģelis (spals), Alsunga, 20. gs. vidus; g 31,0, pl. 1,9.
BDM 26996

P. R.

63. **Plakankalts**, plakanais. Tērauda asmens no vīles ar vienaspusīgu zoba slīpumu. Koka spals ar metāla gredzenu galā. Pēteris Raģelis, Alsunga, 20. gs. vidus; g 39,0, pl. 2,8.
BDM 26998

P. R.

64. **Plakankalts**, plakanais. Tērauda plakandzelzs ar viopusīgu zoba slīpumu. Uz asmens teksts «WARD». Koka spals ar misiņa gredzenu galā. Anglija, 20. gs. sākums; g 37,0, pl. 2,5.
BDM 36461

M. R.

65. **Plakankalts**, plakanais. Tērauda plakandzelzs ar viopusīgu zoba slīpumu. Uz asmens teksts «WARRANTED CASTSTEEL». Koka spals ar misiņa gredzenu galā. Anglija, 20. gs. sākums; g 37,0, pl. 2,0.
BDM 36462

M. R.

66. **Plakankalts**, plakanais. Tērauda asmens no vīles ar viopusīgu zoba slīpumu. Koka spals ar metāla gredzenu galā. Pēteris Raģelis, Alsunga, 20. gs. vidus; g 33,5, pl. 4,0.
BDM 36463

M. R.

67. **Plakankalts**, plakanais. Tērauda asmens no vīles ar viopusīgu zoba slīpumu. Koka spals. Pēteris Raģelis, Alsunga, 20. gs. vidus; g 32,2, pl. 4,0.
BDM 36464

M. R.

68. **Plakankalts**, plakanais. Tērauda asmens no vīles ar viopusīgu zoba slīpumu. Koka spals. Spala atbalstplecs — metāla plāksnīte. Pēteris Raģelis, Alsunga, 20. gs. vidus; g 29,0, pl. 2,2.
BDM 36465

M. R.

69. **Plakankalts**, plakanais. Tērauda plakandzelzs ar viopusīgu zoba slīpumu. Koka spals ar metāla gredzeniem galos. Spala atbalstplecs — metāla plāksnīte. Pēteris Raģelis, Alsunga, 20. gs. vidus; g 27,4, pl. 2,2.
BDM 36466

M. R.

70. **Plakankalts**, plakanais. Tērauda plakandzelzs ar viopusīgu zoba slīpumu. Koka spals. Spala atbalstplecs — metāla plāksnīte. Pēteris Raģelis, Alsunga, 20. gs. 30. gadi; g 25,0, pl. 1,1.
BDM 36467

M. R.

71. **Plakankalts**, plakanais. Tērauda plakandzelzs ar viopusīgu zoba slīpumu. Koka spals. Spala atbalstplecs — metāla plāksnīte. Pēteris Raģelis, Alsunga, 20. gs. 30. gadi; g 32,7, pl. 1,4.
BDM 36468

M. R.

72. **Plakankalts**, plakanais. Tērauda plakandzelzs ar

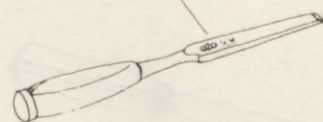

65

vienpusīgu zoba slīpumu. Koka spals krāsots brūns. Spala atbalstplecs — metāla plāksnīte. Pēteris Raģelis, Alsunga, 20. gs. 30. gadi; g 23,2, pl. 1,7.

BDM 36469

M. R.

73. **Plakankalts**, plakanais. Tērauda plakandzelzs ar vienpusīgu zoba slīpumu. Koka spals. Spala atbalstplecs — metāla plāksnīte. Pēteris Raģelis, Alsunga, 20. gs. vidus; g 22,2, pl. 1,9.

BDM 36470

M. R.

74. **Plakankalts**, plakanais. Tērauda asmens darināts no vīles ar vienpusīgu zoba slīpumu. Koka spals ar metāla gredzenu galā. Pēteris Raģelis, Alsunga, 20. gs. vidus; g 31,3, pl. 3,2.

BDM 26997

21.

P. R.

75. **Plakankalts**, pusapaļais. Tērauda asmens ar atbalstplecu. Uz asmens teksts «5 И3 62 Г». PSRS, 1962. g.; g 26,5, pl. 1,5.

BDM 36475

M. R.

76. **Plakankalts**, pusapaļais. Tērauda asmens ar atbalstplecu. Uz asmens teksts «WARD CAST-STEEL». Virpots koka spals. Anglija, 20. gs. sākums; g 26,0, pl. 2,0.

BDM 36476

M. R.

77. **Silītes kalts** koka rupjai apvirpošanai. Tērauda asmens gals ar asām sānu malām. Virpots koka spals. Jāzeps Raķelis (asmens), Pēteris Raģelis (spals), Alsunga, 20. gs. 30. gadi; g 41,2, pl. 1,5.

BDM 25262

P. R.

78. **Silītes kalts** koka rupjai apvirpošanai. Tērauda asmens gals ar asām sānu malām. Koka spals. Pēteris Raģelis, Alsunga, 20. gs. 30. gadi; a 31,5, pl. 1,6.

BDM 25261

P. R.

79. **Silītes kalts** koka rupjai apvirpošanai. Tērauda asmens no vīles gala ar asām sānu malām. Virpots koka spals ar dzelzs gredzeniem galos. Pēteris Raģelis, Alsunga, 20. gs. 30. gadi; g 31,3, pl. 2,0.

BDM 25260

P. R.

80. **Silītes kalts** koka rupjai apvirpošanai un caurumu kalšanai. Pusapaļš tērauda asmens, uz kura nesamas marķējums. Virpots divpakāpju koka spals.

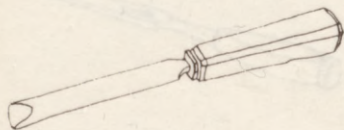

74

- Pēteris Raģelis (spals), Alsunga, 20. gs. 30. gadi;
g 33,5, pl. 4,5.
BDM 25259 P. R.
81. **Plakankalts** virpošanai, pusapaļais. Tērauda asmens ar gredzenu iestiprināts virpotā koka spalā. Pēteris Raģelis, Alsunga, 20. gs. 1. puse; g 36,5, pl. 1,7.
BDM 36477 M. R.
82. **Plakankalts** virpošanai, pusapaļais. Tērauda asmens. Virpots koka spals. Jāzeps Raģelis, Alsunga, 20. gs. 1. puse; g 29,0, pl. 1,1.
BDM 36478 M. R.
83. **Plakankalts** virpošanai, priekšmeta nogriešanai no sagataves. Tērauda asmens, griezošā daļa slīpa un paplatināta. Virpots koka spals. Pēteris Raģelis, Alsunga, 20. gs. 1. puse; g 42,0, pl. 4,8.
BDM 25257 P. R.
84. **Plakankalts** virpošanai. Tērauda plakanvīles asmens, divpusīgi asināts, slīps. Virpots koka spals, krāsots melns. Pēteris Raģelis, Alsunga, 20. gs. 1. puse; g 35,5, pl. 3,2.
BDM 36479 M. R.
85. **Plakankalts** virpošanai. Tērauda plakandzelzs asmens divpusīgi asināts taisns. Virpots koka spals. Pēteris Raģelis, Alsunga, 20. gs. vidus; g 32,0, pl. 3,0. BDM 36480.
M. R.
86. **Plakankalts** virpošanai. Plakandzelzs tērauda asmens divpusīgi asināts, slīps. Virpots koka spals. Pēteris Raģelis, Alsunga, 20. gs. vidus; g 31,7, pl. 1,0.
BDM 36481 M. R.
87. **Plakankalts** virpošanai. Tērauda asmens divpusīgi asināts, slīps. Uz asmens vārds «WARD». Virpots koka spals. Anglija, 20. gs. 1. puse; g 22,0, pl. 1,9.
BDM 36482 M. R.
88. **Kalts** iekšējo virsmu izvirpošanai. Metāla stieņa griezošā daļa veido arī taisnos leņķos. Virpots koka spals. Pēteris Raģelis, Alsunga, 20. gs. 1. puse; g 32,0, pl. 3,2.
BDM 25258 P. R.

URBJI

89. **Gliemežurbis.** Pamatdaļa karotveida, sānu malas uzasinātas, gals vītņveida. Kāts ar cilpu galā, cilpā cilindrisks koka rokturis. Jāzeps Raģelis, Alsunga, 20. gs. 1. puse; g 31,0, d 2,6.
BDM 25268
P. R.
90. **Gliemežurbis.** Pamatdaļa karotveida, sānu malas uzasinātas. Gals konisks, vītņveida. Kāts ar cilpu galā, cilpā trīsstūrveida koka rokturis. Latvija, 20. gs. 1. puse; g 27,3, d 2,4.
BDM 34076
P. R.
91. **Karošurbis.** Pamatdaļa karotveida, sānu šķautnes uzasinātas, pieasināts, karotei līdzīgs gals. Kāta gals paplatināts, piemērots urbja iestiprināšanai spalā. Latvija, 20. gs. 1. puse; g 19,5, d 1,5.
BDM 36489
M. R.
92. **Karošurbis.** Pamatdaļa karotveidīga, sānu šķautnes uzasinātas, pieasināts, karotei līdzīgs nedaudz smails gals. Kāta galā caurums. Latvija, 20. gs. 1. puse; g 27,2, d 3,2.
BDM 36488
M. R.
93. **Spirālurbis** ar koka aizsarguzgali. Urbim septiņi vijumi un divas griezējšķautnes. Kāts ar cilpu galā, cilpā koka rokturis. Latvija, 20. gs. sākums; g 62,5, d 1,8.
BDM 32252
G. K.
94. **Spirālurbis,** divasmeņu, ar diviem priekšgriezņiem un skrūvveida centru. Kāta daļa cilindriska, noslēdzas ar nošķeltu piramīdu, piemērotu urbja iestiprināšanai spalā. Latvija, 20. gs. sākums; g 23,5, d 2,5.
BDM 36490
M. R.
95. **Spirālurbis,** divasmeņu, ar divām griezējšķautnēm un skrūvveida centru. Kāta daļa cilindriska, noslēdzas ar nošķeltu piramīdu, piemērotu urbja iestiprināšanai spalā. Latvija, 20. gs. sākums; g 18,0, d 1,9.
BDM 36491
M. R.
96. **Spirālurbis,** divasmeņu, ar divām griezējšķautnēm un skrūvveida centru. Kāta daļa cilindriska, no-

slēdzas ar nošķeltu piramīdu, piemērotu urbja iestiprināšanai spalā. Latvija, 20. gs. sākums; g 24,5, d 1,6.

BDM 36493

M. R.

97. **Spirālurbis**, divasmeņu, ar divām griezējšķautnēm un skrūvveida centru. Kāta daļa cilindriska, noslēdzas ar nošķeltu piramīdu, piemērotu urbja iestiprināšanai spalā. Latvija, 20. gs. sākums; g 24,5, d 1,6.

BDM 36493

M. R.

98. **Spirālurbis**, divasmeņu, ar divām griezējšķautnēm un skrūvveida centru. Kāta daļa cilindriska, noslēdzas ar nošķeltu piramīdu, piemērotu urbja iestiprināšanai spalā. Latvija, 20. gs. sākums; g 18,0, d 1,6.

BDM 36494

M. R.

99. **Spirālurbis**, divasmeņu, ar divām griezējšķautnēm un skrūvveida centru. Kāta daļa cilindriska, noslēdzas ar nošķeltu piramīdu, piemērotu urbja iestiprināšanai spalā. Latvija, 20. gs. sākums; g 20,0, d 1,2.

BDM 36495

M. R.

100. **Spirālurbis**, divasmeņu, ar divām griezējšķautnēm un skrūvveida centru. Kāta daļa cilindriska, noslēdzas ar nošķeltu piramīdu, piemērotu urbja iestiprināšanai spalā. Latvija, 20. gs. sākums; g 19,8, d 1,0.

BDM 36496

M. R.

101. **Centrurbis**. Urbja centrā īlenveida smaile, sānos lokveida grieznis un plakans griežējnazis. Kāta gals četrkantains, nedaudz piramidāls. Uz kāta teksts «3/8». Vācija, 20. gs. sākums; g 11,4, d 1,7.

BDM 36497

M. R.

102. **Daudzasmēņu gremdurbis** jeb paplašinātājurbis konisku urbumu izveidošanai kokskrūvju galvām. As-
toņi asmenīši veido konusu. Kāta gals četrkantains, nedaudz piramidāls. Vācija, 20. gs. sākums; g 11,0, d 1,2.

BDM 36498

M. R.

103. **Kļoķurbja spals**. Koka spalā iestiprināts griežēj-instruments — karotveida urbis. Virs liektā spala

kustīgs, nedaudz konisks balsts. Gudenieki, 20. gs.
sākums; g 51,2, g urbim 9,2, pl. 13,5.
BDM 32260

G. K.

104. **Kloķurbja spals** ar piespiedskrūvi. Liekta metāla
spals, tā vidū kustīgs koka rokturis un galā kus-
tīgs, nedaudz konisks koka balsts. Krievija, 20. gs.
1. puse; g 30,0, pl. 12,5.
BDM 36500

M. R.

105. **Kloķurbja spals** ar cangu. Liekts metāla spals, tā
vidū kustīgs koka rokturis un galā koka balsts.
Latvija, 20. gs. 30. gadi; g 37,5, pl. 14,5.
BDM 36499

M. R.

VESERI

106. **Veseris.** Tērauda galvai viens gals četrkantains,
otrs divpusīgi slīps. Koka kāts. Latvija, 20. gs.
1. puse; g 25,0, g galvai 12,5.
BDM 26999

P. R.

107. **Veseris.** Tērauda galvai viens gals četrkantains,
otrs divpusīgi slīps. Koka kāts. Latvija, 20. gs.
1. puse; g 20,0, g galvai 12,0.
BDM 25276

P. R.

108. **Veseris.** Tērauda galvai viens gals četrkantains,
otrs divpusīgi slīps. Koka kāts. Pēteris Raģelis,
Alsunga, 20. gs. 1. puse; g 21,0, g galvai 11,5.
BDM 27000

P. R.

109. **Veseris.** Tērauda galvai viens gals četrkantains,
otrs divpusīgi slīps. Koka kāts. Latvija, 20. gs. vi-
dus; g 21,2, g galvai 11,0.
BDM 36511

M. R.

110. **Veseris.** Tērauda galvai viens gals četrkantains,
otrs divpusīgi slīps. Koka kāts. Latvija, 20. gs. vi-
dus; g 25,5, g galvai 10,4.
BDM 36513

M. R.

111. **Veseris.** Tērauda galvai viens gals četrkantains,
otrs divpusīgi slīps. Koka kāts. Jāzeps Raģelis, Al-
sunga, 20. gs. 1. puse; g 22,0, g galvai 8,0.
BDM 27001

P. R.

112. **Veseris.** Tērauda galvai viens gals četrkantains,

otrs vienpusīgi slīps. Koka kāts. Latvija, 20. gs.
1. puse; g 22,2, g galvai 9,3.
BDM 36512

M. R.

113. **Veseris.** Tērauda galvai viens gals četrkantains, otrs nedaudz liekts, zobā izveidots šķelums naglu izvilkšanai. Koka kāts. Pēteris Raģelis, Alsunga, 20. gs. vidus; g 21,2, g galvai 10,5.
BDM 36510

21.

M. R.

114. **Namdara, jumiķa veseris.** Tērauda galvai viens gals četrkantains, otrs divpusīgi slīps ar šķelumu. Viens šķeluma zars pagarināts (veseri noliekot, aso zobu iecērt spārē). Koka kāts. Latvija, 20. gs. 1. puse; g 29,7, g galvai 17,0.
BDM 36509

M. R.

115. **Galdnieka, koka veseris** darbam ar kaltu. No cieta lapukoka izgatavotai četrkantainai galvai viens gals vienpusīgi slīps. Koka kāts, galā liekts. Pēteris Raģelis, Alsunga, 20. gs. 1. puse; g 28,0, g galvai 15,0.
BDM 25277

P. R.

116. **Dzirnavnieka veseris** rievu iekalšanai dzirnakmeņos. Dzelzs galvai abi gali smaili. Koka kāts. Alsunga, 20. gs. sākums; g 36,0, g galvai 27,0.
BDM 34060

M. R.

117. **Podnieka veseris** mūrēšanas darbiem. Tērauda galvai viens gals četrkantains, otrs plakans, kaltveida. Cilindrisks koka kāts. Latvija, 20. gs. 1. puse; g 26,0, g galvai 18,3.
BDM 36514

M. R.

118. **Kalēja veseris-cirtnis.** Metāla galvai viens gals četrkantains, otrs divpusīgi slīps, uzasināts. Koka kāts. Alsunga, 20. gs. 1. puse; g 38,0, g galvai 12,0.
BDM 36537

M. R.

119. **Kalēja veseris** caurumu izsišanai. Metāla galvai viens gals četrkantains, otrs piramidāls. Koka kāts. Alsunga, 20. gs. 1. puse; g 23,5, g galvai 12,5.
BDM 36538

M. R.

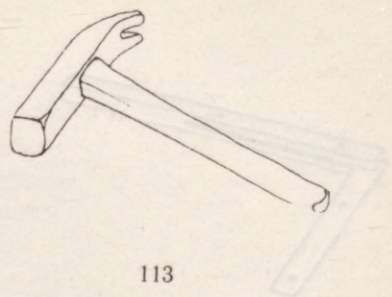

113



118

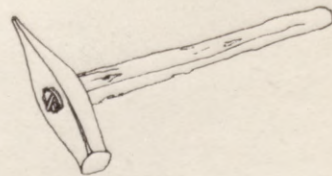

119

MĒRI

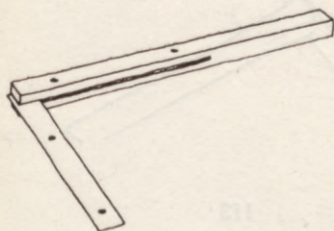

122

120. **Stūrenis** taisna leņķa mērīšanai. Metāla plāksnīte koka pamatiņā, 90° leņķī stiprināta ar divām kniedēm. Krāsots melns. Pēteris Raģelis, Alsunga, 20. gs. 30. gadi; g 21,5, pl. 12,9.
BDM 27020

P. R.

121. **Stūrenis** dažādu leņķu mērīšanai. Koka pamatiņa vidus daļā sprauga ar caurejošu koka listi, kustīgi stiprinātu pamatiņa noapaļotajā galā. Pēteris Raģelis, Alsunga, 20. gs. 30. gadi; g 14,5, pl. 2,5.
BDM 34073

M. R.

122. **Stūrenis** dažādu leņķu mērīšanai un atlikšanai. Koka pamatiņa vidusdaļā sprauga ar caurejošu koka listi, kustīgi stiprinātu pamatiņa noapaļotajā galā. Pēteris Raģelis, Alsunga, 20. gs. 30. gadi; g 25,5, pl. 3,5.
BDM 34074

21.

M. R.

123. **Stūrenis** dažādu leņķu mērīšanai un atlikšanai. Koka pamatiņa vidusdaļā sprauga ar caurejošu koka listi, kustīgi stiprinātu pamatiņa noapaļotajā galā. Pēteris Raģelis, Alsunga, 20. gs. 30. gadi; g 38,2, pl. 3,5.
BDM 34076

M. R.

124. **Cirkulis**. Divi taisni metāla tausti galā kustīgi savienoti ar kniedi. Taustu gali smaili. Pēteris Raģelis, Alsunga, 20. gs. vidus; g 36,0.
BDM 27010

P. R.

125. **Cirkulis**. Divi taisni koka tausti galā kustīgi savienoti ar skrūvīti. Taustu gali nosmailināti, tajos iedzītas metāla adatas. Krāsots brūns. Pēteris Raģelis, Alsunga, 20. gs. vidus; g 29,5.
BDM 27009

21., 31.

P. R.

126. **Cirkulis**. Koka lata, tās vienā galā metāla adata— atdure. Pa latu bīdāms koka pamatiņš ar adatu. Pamatiņš fiksējams ar koka ķīli. Pēteris Raģelis, Alsunga, 20. gs. 30. gadi; g 57,0.
BDM 27018

P. R.

127. **Cirkulis**. Koka lata, tās vienā galā metāla adata— atdure. Pa latu bīdāms koka pamatiņš ar adatu.

- Pamatiņš fiksējams ar koka ķīli. Pēteris Raģelis, Alsunga, 20. gs. 30. gadi; g 62,0.
BDM 27016 P. R.
128. **Cirkulis.** Koka lata, tās vienā galā metāla adata— atdure. Pa latu bidāms koka pamatiņš ar adatu. Pamatiņš fiksējams ar koka ķīli. Pēteris Raģelis, Alsunga, 20. gs. 30. gadi; g 92,0.
BDM 27017 P. R.
129. **Bīdmērs** baļķu resnuma mērīšanai. Divi koka tausti, no kuriem viens nekustīgi perpendikulāri savienots ar lineāla nullpunktu, otrs bidāms pa lineālu. Taustu galos rokturi. Alsunga, 20. gs. 1. puse; g 44,0, pl. 44,0.
BDM 25284 P. R.
130. **Taustmērs.** Divi liekti dzelzs tausti, galā kustīgi savienoti ar kniedi. Gali smaili. Latvija, 20. gs. 20. gadi; g 13,0, pl. 9,2.
BDM 27011 P. R.
131. **Taustmērs.** Divi liekti dzelzs tausti galā kustīgi savienoti ar kniedi. Gali smaili. Jāzeps Raģelis, Alsunga, 20. gs. 1. puse; g 24,7, pl. 10,3.
BDM 36552 M. R.
132. **Taustmērs.** Divi liekti dzelzs tausti galā kustīgi savienoti ar kniedi. Gali smaili. Jāzeps Raģelis, Alsunga, 20. gs. 1. puse; g 35,5, pl. 16,8.
BDM 27012 21., 26.
P. R.
133. **Svītrvilcis.** Koka pamatiņš (viena mala taisna, otra liekta). Caurlaista koka līste ar adatiņu galā. Līste pamatā fiksēta ar koka ķīli. Pēteris Raģelis, Alsunga, 20. gs. vidus; g (pamatiņam) 21,0, g (līstei) 24,0.
BDM 24072 M. R.
134. **Svītrvilcis.** Koka pamatiņam divi četrkantaini caurumi, kam caurlaistas divas līstes ar metāla adatiņam ārējās malās. Līstes stāvokli fiksē ar koka ķīli. Krāsots brūns. Pēteris Raģelis, Alsunga, 20. gs. 40. gadi; g 16,2, pl. 10,2.
BDM 27019 21., 31.
P. R.

NAŽI

135. **Nazis.** Plakans metāla asmens ar noapaļotu galu. Asmens viena puse asināta. Plāns plakans koka

- spals. Asmens stiprināts spala rievā ar trim kniedēm. Pēteris Raģelis, Alsunga, 20. gs. vidus; g 31,7, pl. 3,5.
BDM 34007
M. R.
136. **Nazis.** Plats metāla asmens ar noapaļotu galu. Koka spals uzdzīts asmens kātam. Asmens taisnā mala asināta. Pēteris Raģelis, Alsunga, 20. gs. 30. gadi; g 30,7, pl. 3,0.
BDM 34078
M. R.
137. **Nazis.** Plakans taisns metāla asmens ar smailu galu. Koka spals uzdzīts asmens kātam. Asmens viena mala asināta. Pēteris Raģelis, Alsunga, 20. gs. vidus; g 22,0, pl. 2,1.
BDM 36545
M. R.
138. **Nazis.** Metāla asmens ar smailu galu. Asmens viena mala asināta. Koka spals. Pēteris Raģelis, Alsunga, 20. gs. 40. gadi; g 25,8, pl. 3,1.
BDM 25280
P. R.
139. **Nazis.** Metāla asmens. Izgatavots no vīles. Asmens gals smails. Koka spals. Pēteris Raģelis, Alsunga, 20. gs. vidus; g 23,2, pl. 3,1.
BDM 36544
P. R.
140. **Nazis.** Plakana tērauda asmens ar divām kniedēm stiprināts koka spalā. Asmens gals noapaļots. Spala viena puse izliekta. Pēteris Raģelis, Alsunga, 20. gs. vidus; g 19,4, pl. 1,3.
BDM 36543
M. R.
141. **Nazis.** Plakans tērauda asmens, uzasinātā mala nedaudz liekta. Koka spala galā alumīnija un misiņa gredzeni. Pēteris Raģelis, Alsunga, 20. gs. vidus; g 18,4, pl. 2,5.
BDM 36542
M. R.
142. **Nazis.** Neliels, plāns metāla asmens ar liektu galu. Taisnā mala asināta. Nedaudz liekts koka spals. Asmens stiprināts spalā ar divām kniedēm. Pēteris Raģelis, Alsunga, 20. gs. 20. gadi; g 18,2, pl. 1,7.
BDM 34079
M. R.
143. **Nazis.** Liekts plakans tērauda asmens ar smailu galu. Stiprināts koka spalā. Spala galā pie asmens

misiņa gredzens. Pēteris Raģelis, Alsunga, 20. gs.
30.—40. gadi; g 15,8, pl. 2,3.
BDM 36541

M. R.

144. **Nazis.** Kalts metāla asmens ar nedaudz pagarinātu rokturi — spalū. Asmens gals smails. Asmens viena mala liekta un asināta. Pēteris Raģelis, Alsunga, 20. gs. 40. gadi; g 15,5, pl. 2,0.
BDM 34080

M. R.

145. **Nazis.** Asmens un spals no tērauda sagataves. Asmens gals smails. Latvija, 20. gs. sākums; g 15,5, pl. 1,9.
BDM 36540

M. R.

146. **Atsveķotāja nazis.** Cilindrisks koka rokturis, kam vienā galā trīsstūrveida metāla asmens, otrā — liekts metāla asmens. Alsunga, 20. gs. 20. gadi; g 32,2, pl. 4,0.
BDM 34058

M. R.

147. **Slimests.** Taisns metāla asmens, ar perpendikulāri liektiem galiem, kuros uzdzīti koka rokturi. Gudeņieki, 20. gs. 1. puse; g 45,2, pl. (asmenim) 3,3.
BDM 32253

G. K.

148. **Slimests.** Taisns metāla asmens ar perpendikulāri liektiem galiem, kuros uzdzīti virpoti koka rokturi. Mārtiņš Raģelis, Alsunga, 20. gs. vidus; g 42,0, pl. (asmenim) 4,0.
BDM 25279

P. R.

149. **Slimests.** Taisns metāla asmens ar liektiem, smailinātiem galiem, kuros uzdzīti virpoti, melni krāsoti rokturi. Latvija, 20. gs. 1. puse; g 38,0, pl. (asmenim) 2,2.
BDM 36546

M. R.

150. **Slimests.** Liekts metāla asmens ar perpendikulāri liektiem galiem, kuros uzdzīti virpoti, galos lodveidīgi koka rokturi. Alsunga, 20. gs. 1. puse; g 29,0, pl. (asmenim) 2,9.
BDM 32254

G. K.

151. **Slimests.** Liekts metāla asmens, perpendikulāri liekti gali, kuros uzdzīti divi cilindriski koka rokturi ar metāla gredzeniem. Latvija, 20. gs. 20. gadi; g 23,5, pl. (asmenim) 3,0.
BDM 32210

A. R.



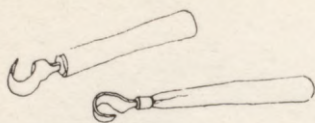

156

157

152. **Atsveķotāja slimests.** Taisns metāla asmens, kuram gali nosmailināti un liekti perpendikulāri. Galos divi virpoti koka rokturi. Alsunga, 20. gs. 20. gadi; g 21,0, pl. (asmenim) 3,2.
BDM 34057

M. R.

153. **Atsveķotāja slimests.** Garā koka kātā perpendikulāri tam ar divām skrūvēm stiprināts liekts asmens. Latvija, 20. gs. 20. gadi; g 26,5, pl. 13,3.
BDM 32211

A. R.

154. **Greblis.** Apaļdzelzs stienis, kuram viens gals saplacināts un saliekts. Liektā daļa abpusēji uzasināta. Mārtiņš Raģelis, Alsunga, 20. gs. vidus; g 33,8, d 1,2.
BDM 36518

M. R.

155. **Greblis.** Metāla sloksne — asmens ar pusaplī liektu galu, vienpusīgi asināts. Koka rokturis ar metāla gredzenu galā. Pēteris Raģelis, Alsunga, 20. gs. vidus; g 21,5, pl. 1,7.
BDM 36517

M. R.

156. **Greblis.** Metāla asmens ar pusapaļu liektu galu, vienpusīgi asināts. Koka rokturis ar misiņa gredzenu. Pēteris Raģelis, Alsunga, 20. gs. 1. puse; g 19,5, pl. 1,7.
BDM 36515

M. R.

157. **Greblis.** Metāla asmens ar pusapaļu liektu galu, vienpusīgi asināts. Koka rokturis. Mārtiņš Raģelis, Alsunga, 20. gs. vidus; g 18,5, pl. 2,3.
BDM 36516

M. R.

158. **Greblis.** Cilindriski liekta metāla sloksne ar pagarinājumu vienā pusē, kam uzdzīts koka rokturis. Sloksnes apakšējā malā asināts. Mārtiņš Raģelis, Alsunga, 20. gs. vidus; g 14,5, d 6,3.
BDM 34081

21.

M. R.

159. **Aizzīmētājs** rievās iegūšanai baļķi. Vienpusīgi asināts plakandzelzs asmens, kuram galā ar skrūvi stiprināts liekts koka rokturis. Mārtiņš Raģelis, 20. gs. vidus; g 18,0, pl. 1,4.
BDM 36519

M. R.

160. **Baļķu mizojamais.** Vienpusīgi asinātai dzelzs plāksnei galā liekta atkarpe. Sānā neliels konusveida

158

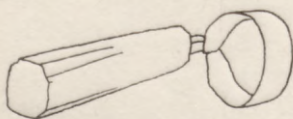

104

pagarinājums kātam. Mārtiņš Raģelis, Alsunga,
20. gs. vidus; g 3,0, pl. 17,5.
BDM 27004

P. R.

161. **Cikliņš** koka smalkai apstrādei. Nelielā koka pama-
tiņā iestiprināta metāla plāksnīte — zāģa asmens
daļa. Pēteris Raģelis, Alsunga, 20. gs. 40. gadi;
g 11,0, pl. 10,0.
BDM 34091

M. R.

162. **Ierīce** sveķu kanniņas uzlikšanai un noņemšanai
no koka stumbra. Koka kāts, kuram galā ar metāla
cilpām piestiprināti divi koniski metāla gredzeni.
Alsunga, 20. gs. 30. gadi; g 11,0, pl. 10,0.
BDM 32221

M. R.

DAŽĀDI (ILENI, VILES, SAGATAVES u. c.)

163. **Skrūvatslēga**, vienpusīga. Plakandzelzs kāta vienā
galā paplatinājums ar 1,6 m spraugu. Alsunga,
20. gs. 1. puse; g 20,5, pl. 4,0.
BDM 36524

M. R.

164. **Skrūvatslēga**, divpusīga. Plakandzelzs kāta galos
«žokļi» ar raksturojošiem lielumiem milimetros
«18» un «19». Latvija, 20. gs. 1. puse; g 19,0, pl.
43,0.
BDM 36525

M. R.

165. **Skrūvatslēga**, divpusīga. Plakandzelzs kāta galos
«žokļi» ar raksturojošiem lielumiem milimetros
«17» un «19». Latvija, 20. gs. 1. puse; g 17,7,
pl. 4,0.
BDM 36526

M. R.

166. **Skrūvatslēga**, divpusīga. Plakandzelzs kāta galos
«žokļi» ar raksturojošiem lielumiem milimetros
«30». g 26,5, pl. 7,0.
BDM 36521

M. R.

167. **Skrūvatslēga**, divpusīga. Plakandzelzs kāta galos
«žokļi» ar raksturojošiem lielumiem «25» un «1/18».
Latvija, 20. gs. sākums, g 25,8, pl. 5,0.
BDM 36528

M. R.

168. **Skrūvatslēga**, pārbidāma. Plakandzelzs, viens gals
saliekts taisnā leņķī. Kātā rievās, to aptver kus-
tīgs korpuss ar gliemežvītņi. Uz kāta marķējums

«MAUSER». Vācija, 20. gs. 1. puse; g 24,0, pl. 7,6.
BDM 36529

M. R.

169. **Plakanknaibles**, divdaļīgas, vienā galā kustīgi savienotas. Garākā daļa veido rokturi, īsākā — satverošo daļu. Satverošajā daļā rievā skrūvju satveršanai un «žokļi» stieples nokniebšanai. Uz rokturiem «24». Vācija, 20. gs. 30. gadi; g 21,0, pl. 4,0.
BDM 36530

M. R.

170. **Skrūvgriezis**. Metāla stienis, kam vienā galā paplatinājums, bet otrajā roktura daļā ar divām kniedēm stiprinātas divas koka plāksnītes. Latvija, 20. gs. 1. puse; g 26,0, pl. 1,2.
BDM 36547

M. R.

171. **Skrūvgriezis**. Plakandzelzs, kam viens gals nedaudz paplatināts, otrā virpota koka spals. Latvija, 20. gs. 1. puse; g 18,0, pl. 1,0.
BDM 36548

M. R.

172. **Skrūvgriezis**. Metāla stienis, kam viens gals nedaudz paplatināts, bet otram uzdzīts koka spals. Latvija, 20. gs. 1. puse; g 17,5, pl. 1,0.
BDM 36549

M. R.

173. **Īlens**. Metāla stienītis ar smailu galu, otrā galā uzdzīts koka spals. Pēteris Raģelis, Alsunga, 20. gs. vidus; g 27,0.
BDM 25269

P. R.

174. **Īlens**. Metāla stienītis ar smailu galu, otrā galā uzdzīts koka spals. Pēteris Raģelis, Alsunga, 20. gs. vidus; g 17,0.
BDM 36550

M. R.

175. **Īlens**. Metāla stienītis ar «cangā» stiprinātu adatu vienā un virpotu koka rokturi otrā galā. Latvija, 20. gs. 1. puse; g 10,5.
BDM 36551

M. R.

176. **Irbulis**. Metāla stienis cauruma izdedzināšanai kokā. Viens gals smails, otrs nedaudz saplacināts. Pēteris Raģelis, Alsunga, 20. gs. vidus; g 28,0, d 1,2.
BDM 27021

P. R.

177. **Irbulis**. Metāla stienis cauruma izdedzināšanai kokā. Viens gals smails, otrs nedaudz paresnināts.

Pēteris Raģelis, Alsunga, 20. gs. vidus; g 28,5,
d 1,2.
BDM 27022

P. R.

178. **Caurumsitnis.** Metāla stienis, viens gals konisks, otrs, pamats, četrkantains. Alsunga, 20. gs. vidus; g 24,5, d 0,6.
BDM 36531

M. R.

179. **Caurumsitnis.** Metāla stienis, viens gals konisks, otrs, pamats, četrkantains. Alsunga, 20. gs. vidus; g 18,0, d 1,0.
BDM 36532

M. R.

180. **Platcirtnis.** Plakandzelzs, viens gals ķīļveida un noasināts, otrs šaurāks, nedaudz noapaļots. Alsunga, 20. gs. vidus; g 18,2, pl. 3,2.
BDM 36333

M. R.

181. **Platcirtnis.** Apaļdzelzs, viens gals paplatināts, noasināts, otrs nedaudz noapaļots. Alsunga, 20. gs. vidus; g 14,0, pl. 2,8.
BDM 36534

M. R.

182. **Platcirtnis.** Plakandzelzs, viens gals ķīļveida un noasināts, otrs šaurāks, nedaudz noapaļots. Alsunga, 20. gs. 1. puse; g 12,8, pl. 2,1.
BDM 35535

M. R.

183. **Kalēja stangas,** «lūkšas». Divi cilindriski stieņi kustīgi savienoti ar kniedi. Gali saplacināti, izveidojot satverošo daļu, bet cilindriskie — rokturus. Alsunga, 20. gs. 1. puse; g 46,0, pl. 4,0.
BDM 36539

M. R.

184. **Vītņgriezis** vītnes uzgriešanai metāla stienim. Plakans metāla korpus ar diviem cilindriskiem rokturiem. Korpusā ar skrūvi regulējams vītnes grieznis. Latvija, 20. gs. 1. puse; g 40,7, pl. 5,5.
BDM 36536

M. R.

185. **Vītņgriezis** vītnes uzgriešanai metāla stienim. Plakans metāla korpus ar diviem cilindriskiem rokturiem. Plakanajā daļā septiņi urbumi ar dažāda diametra vītnes griežņiem. Alsunga, 20. gs. 1. puse; g 39,3, pl. 5,7.
BDM 34088

M. R.

186. **Plakanvīle.** Plakans tērauda konpuss ar uzdzītu

183

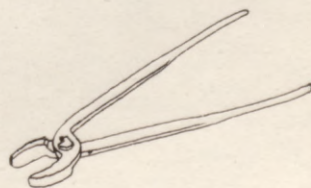

- virpotu koka rokturi. Vīlei krustcirtums. Latvija, 20. gs. 30. gadi; g 45,5, pl. 3,3.
BDM 34082
- M. R.
187. **Zāģvīle.** Rombveida tērauda korpuss ar uzdzītu virpotu koka rokturi. Vīlei krustcirtums. Latvija, 20. gs. vidus; g 28,2, pl. 1,2.
BDM 27025
- P. R.
188. **Zāģvīle.** Rombveida tērauda korpuss ar uzdzītu dabīgu koka rokturi. Vīlei vienkārtas cirtums. Latvija, 20. gs. 30. gadi; g 25,1, pl. 1,8.
BDM 34083
- M. R.
189. **Zāģvīle.** Rombveida tērauda korpuss ar uzdzītu virpotu koka rokturi un misiņa gredzenu. Vīlei vienkārtas cirtums. Latvija, 20. gs. 30. gadi; g 21,8, pl. 1,8.
BDM 34084
- M. R.
190. **Trīsstūrvīle.** Trīsstūrveida tērauda korpuss ar galā uzdzītu dabīgu koka rokturi. Latvija, 20. gs. 2. puse; g 28,0, pl. 1,2.
BDM 27026
- P. R.
191. **Trīsstūrvīle.** Trīsstūrveida tērauda korpuss ar galā uzdzītu virpotu koka kātu un gredzenu. Latvija, 20. gs. vidus; g 20,5, pl. 0,6.
BDM 36523
- M. R.
192. **Avaļvīle.** Cilindrisks tērauda korpuss pie gala konisks. Latvija, 20. gs. vidus; g 25,5, d 0,8.
BDM 36523
- M. R.
193. **Pusapaļvīle.** Garens tērauda korpuss ar galā uzdzītu virpotu koka kātu. Vīlei krustcirtums. Latvija, 20. gs. vidus; g 25,5, pl. 1,8.
BDM 27023
- P. R.
194. **Pusapaļvīle** kokapstrādei. Garens tērauda korpuss ar dabīgu koka kātu. Vīlei skrāpcirtums. Latvija, 20. gs. 1. puse; g 30,0, pl. 2,2.
BDM 25281
- P. R.
195. **Pusapaļvīle** kokapstrādei. Garens tērauda korpuss. Uz korpusa «WARD». Vīlei skrāpcirtums. Anglija, 20. gs. 1. puse; g 20,5, pl. 2,0.
BDM 27024
- P. R.

196. **Plakanvīle** kokapstrādei. Plakans tērauda korpuss ar uzdzītu virpotu koka kātu. Vīlei skrāpcirtums. Latvija, 20. gs. 1. puse; g 46,4, pl. 2,5.
BDM 36521

M. R.

197. **Sagatave** metāla vīlei. Četrkantains metāla korpuss ar krustcirtumu. Latvija, 20. gs. 1. puse; g 30,0, pl. 3,5.
BDM 27037

P. R.

198. **Kalēja instruments**, «nagu grūžamais». Metāla pamatiņš, kuram vienā galā lāpstveida asmens, otrā — virpots koka balsts. Asmens pie pamatiņa stiprināts ar kniedi. Jāzeps Raģelis, Gudenieki, 20. gs. 20. gadi; g 36,5, pl. 12,0.
BDM 25285

P. R.

199. **Pacēlājs domkrats**. Masīvs metāla pamats—pēda. Vidū cēlājistienis ar vītņi. Darbina ar cilindrisku roktura palīdzību. Virs cēlājistieņa — taisnstūra «ķepa», Latvija, 20. gs. 1. puse; h 34,5, pamats 20,5×20,5.
BDM 32217

A. R.

200. **Cirvja kāts**. Četršķautņņu koka kāts ar noapaļotām šķautnēm. Mārtiņš Raģelis, Alsunga, 1981. g.; g 56,0, pl. 6,2.
BDM 27053

M. R.

201. **Kalta spals**. Astonšķautņņaina piramidāla koka sagatave. Pēteris Raģelis, Alsunga, 20. gs. 80. gadi; g 12,5, pl. 4,2.
BDM 3655

202. **Sagatave** ragavu sliecēm. Masīvi ozola kluči, kuriem gali uzliekti uz augšu. Pēteris Raģelis, Alsunga, 20. gs. vidus; g 150,0, pl. 12,0.
BDM 27032₁₋₂

P. R.

203. **Sagatave** grāvraču lāpstai. Sagatavei lāpstas forma. Neapstrādāts četršķautņņu koka kāts. Pēteris Raģelis, Alsunga, 20. gs. 30. gadi.
BDM 27047

P. R.

KOKAPSTRĀDES DARBGALDI UN PALIGIERICES

204. **Ēvelsols**. Ozolkoka plātne ar divām koka skrūvēm un iespīlēšanas plāksnēm. Viena skrūve galda sānos, otra — galā. Galds novietots uz koka statņa.

Statnī iemontētas atvilktnes instrumentiem. Pēteris Raģelis, Alsunga, 20. gs. 30. gadi; h 77,0, g 208,0, pl. 108,0.
BDM 26965

30., 82.
P. R.

205. **Paligierīce** — atbalsts ēvelsolam. Koka klucītis, kam cauri izlaista koka tapa. Tapas viens gals ievietots ēvelsola plātnē. Pēteris Raģelis, Alsunga, 20. gs. vidus; g 22,7, pl. 5,8.
BDM 27015

P. R.

206. **Paligierīce** «kalpiņš» ar skalturi. Koka pamats ar krustveida kāju. Pamatā septiņi robiņi, pa kuriem bīda atbalsta klucīti, kuru var fiksēt attiecīgajā robā. Galā iedzīts liekts metāla skalturis. Pēteris Raģelis, Alsunga, 20. gs. 30. gadi; h 86,0, pl. 29,0.
BDM 27003

31., 82.
P. R.

207. **Virpa** koka virpošanai. Ar paminu darbināma virpa uz koka statnes. Statnes galā spara rats, kuru siksna savieno ar skrituli. Pretējā galā atbalsts ar skrūvi. Statnes vidū kalta turētājs — balsts. Pēteris Raģelis, Alsunga, 20. gs. 30. gadi; h 121,0, g 163,0, pl. 95,0.
BDM 26963

26.
P. R.

208. **Virpa** koka virpošanai. Ar paminu darbināma virpa uz čuguna statnes. Statnes galā spara rats, kuru siksna savieno ar skrituli. Pretējā galā atbalsts ar skrūvi. Statnes vidū kalta turētājs — balsts. Latvija, 20. gs. sākums; h 123,0, g 155,0, pl. 92,5.
BDM 26964

P. R.

209. **Slipējamā ripa** virpai. Uz metāla vārpstas uzmontēta abrazīvā ripa un koka ripa ar gumijotu audumu ar dzelzs adatiņām. Ass galā koka skriemelis. Pēteris Raģelis, Alsunga, 20. gs. 30. gadi; g 15,5, d 10,0.
BDM 34061

M. R.

210. **Instrumentis «virpa»** ratu spieķu galu apstrādei. Koka pamatiņš vidusdaļā platāks, platākajā daļā caurums. Cauruma sānu malā metāla asmens, ko fiksē ar skrūvi. Pēteris Raģelis, Alsunga, 20. gs. 40. gadi; g 25,0, pl. 5,7.
BDM 25278

P. R.

210

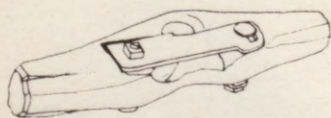

211. **Instrumentis «virpa»** ratu spieķu galu apstrādei. Koka pamatiņš vidusdaļā plataks, platakajā daļā caurums. Cauruma sānu malā metāla asmens, ko fiksē ar skrūvi. Pēteris Raģelis, Alsunga, 20. gs. 40. gadi; g 24,5, pl. 8,7.
BDM 36507 M. R.
212. **Instrumentis «virpa»** ratu spieķu galu apstrādei. Koka pamatiņš vidusdaļā plataks, platakajā daļā caurums. Cauruma sānu malā metāla asmens, ko fiksē ar skrūvi. Pēteris Raģelis, Alsunga, 20. gs. 40. gadi; g 15,5, pl. 5,6.
BDM 36508 24.
M. R.
213. **Darba galds «ratu beņķis»** ratu rumbu apstrādei. **un spieķošanai.** Koka statnis ar regulējamu platumu un četrām kājām. Statņa augšgalā divi piespiedēji rumbas fiksēšanai. Krāsots brūns. Pēteris Raģelis, Alsunga, 20. gs. 30. gadi; h 62,0, g 155,0, pl. 58,0.
BDM 26966 24., 82.
P. R.
214. **Ratu riteņa spieķis.** Viens gals plakans, otrs cilindrisks. Plakanajā daļā spieķis četršķautņains. Pēteris Raģelis, Alsunga, 20. gs. sākums; g 33,0.
BDM 34092 M. R.
215. **Vitņgriezis** kokam, vītnes iegriešanai urbumā. Koka rāmis-pamats. Augšdaļā caurlaists koka rokturis ar vītņēm. Koka vītņotajai daļai ass galā metāla gredzens ar griezni. Pēteris Raģelis, Alsunga, 20. gs. 40. gadi; g 55,0, pl. 27,0, d 5,2.
BDM 36504 27.
M. R.
216. **Vitņgriezis** kokam, vītnes iegriešanai urbumā. Augšdaļā caurlaists rokturis ar vītņēm. Koka vītņotajai daļai ass galā metāla gredzens ar griezni. Pēteris Raģelis, Alsunga, 20. gs. 30. gadi; g 48,5, pl. 27,0, d 5,2.
BDM 27005 P. R.
217. **Vitņgriezis**, vītnes uzgriešanai apaļkokam. Koka pamats ar virpotiem rokturiem galā. Vitņgrieža pamats un rokturi no viena koka. Pamata caurums ar vītņēm un vītņasmeni. Pēteris Raģelis, Alsunga, 20. gs. 30. gadi; h 7,2, g 36,0, pl. 10,7
BDM 27006 P. R.
218. **Vitņgriezis**, vītnes uzgriešanai apaļkokam. Divdaļīgs pamats, kura starpā V-veida grieznis. Vitņ-

grieža sānā iegrieztas divas saulītes. Pēteris Raġelis, Alsunga, 20. gs. vidus; h 15,5, g 30,0, pl. 8,5, d 5,2.

BDM 36505

27

M. R.

219. **Vītņgriezis**, vītņes uzgriešanai apaļkokam. Divdaļigs koka pamatiņš, ap urbumu uz vienas ass iegriesta vītņe. Pirms vītņes V-veida grieznis vītņes iegūšanai. Pēteris Raġelis, Alsunga, 20. gs. vidus; h 4,0, g 28,0, pl. 4,5, d 2,2.

BDM 36506

27.

M. R.

220. **Vītņgriezis** kokam. Metāla stienis ar nelieliem «zobiņiem» — grieņiem vītņu iegriešanai urbumā un cilpu koka rokturim. Latvija, 20. gs. 1. puse; g 25,0, d 3,0.

BDM 36503

21., 27.

M. R.

221. **Vītņgriezis** kokam. Metāla stienis, kuram galā pāresninājums ar «zobiņiem» — grieņiem, vītņu iegriešanai urbumā. Latvija, 20. gs. 1. puse; g 22,2, d 2,2.

BDM 36502

M. R.

222. **Vītņgriezis** kokam. Cilindrīsks metāla korpuss, kuram viens gals cilindrīsks ar pāresninājumu, ko veido seši vijumi — grieņī, dalīti garenīsķi uz pusēm. Dalījuma malas asinātas. Otrā galā 1,2 × 1,2 cm kvadrāts. Galā trīs urbumi. Latvija, 20. gs. vidus; g 20,0, d 2,9.

BDM 36501

M. R.

MUCENIEKA AMATLIETAS

223. **Vārmāka** instruments stīpu uzvilkšanai. Koka pamatiņš, viens gals veido cilindrīsķu rokturi, otrs — četršķautņains ar spraugu, kurā aiz gala iestiprināts metāla kāsis. Pēteris Raġelis, Alsunga, 20. gs. 30. gadi; g 54,5, pl. 5,5.

BDM 27028

P. R.

224. **Vārmāka** instruments stīpu uzvilkšanai. Koka pamatiņš, viens gals veido cilindrīsķu rokturi, otrs — četršķautņains ar spraugu, kurā aiz gala kustīgi iestiprināts metāla kāsis. Pēteris Raġelis, Alsunga, 20. gs. 30. gadi; g 37,5, pl. 5,3.

BDM 34094

M. R.

225. **Varmāka** instruments stīpu uzvilkšanai. Koka pamatiņš, viens gals veido cilindrisku rokturi, otrs četršķautņains ar spraugu, kurā aiz gala kustīgi ievietots metāla kāsis. Pēteris Raģelis, Alsunga, 20. gs. 30. gadi; g 37,5, pl. 5,3.

BDM 36559

65.

M. R.

226. **Ķilis** stīpu uzdzīšanai, Piramidāls metāla ķilis, galā nedaudz cilindrisks. Pēteris Raģelis, Alsunga, 20. gs. vidus; g 12,5, pl. 4,5.

BDM 36558

M. R.

227. **Šablons** dažāda izmēra mucu galdiņu izgatavošanai. Nedaudz liekti koka dēliši ar ieapaļu izgrieztu robu. Šaurākajā galā urbums. Uz dēliša — šablona sāniem — teksts, kādai mucai šablons domāts. Pēteris Raģelis, Alsunga, 20. gs. 30. gadi; g 42,0 — 20,0.

BDM 34108₁₋₁₆

65.

M. R.

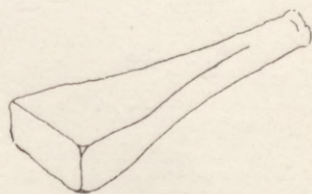

226

PLĀUSANAS RIKI

228. **Izkapts kāts**, koka. Nedaudz liekts augšgals, divi rokturi, viens īss, cilindrisks, otrs garāks ar balstu galā. Jāzeps Raģelis, Gudenieki, 20. gs. 30. gadi; g 190,0.

BDM 32218

A. R.

229. **Izkapts kāts**, koka. Nedaudz liekts augšgals, divi rokturi, viens īss, cilindrisks, otrs garāks ar balstu galā. Jāzeps Raģelis, Gudenieki, 20. gs. 30. gadi; g 184,5.

BDM 32220

A. R.

230. **Izkapts kāts**, koka. Nedaudz liekts augšgals, divi rokturi, viens īss, cilindrisks, otrs garāks ar balstu galā. Mārtiņš Raģelis, Alsunga, 1983. g.; g 176,0.

BDM 27051

M. R.

231. **Izkapts kāts**, koka. Nedaudz liekts augšgals, divi rokturi, viens īss, cilindrisks, otrs garāks ar balstu galā. Pēteris Raģelis, Alsunga, 1980. g.; g 162,0.

BDM 27046

34.

P. R.

232. **Sagatave** izkapts kātam, koka. Sānu šķautnes no-



- apaļotas, viens rokturis. Pēteris Raģelis, Alsunga, 1980. g.; g 173,0.
BDM 27004 P. R.
233. **Sagatave** izkopts kātam, koka. Sānu šķautnes noapaļotas, atzīmētas roktura vietas. Pēteris Raģelis, Alsunga, 1980. g.; g 164,0.
BDM 27043 P. R.
234. **Sagatave** izkopts kātam, koka. Sānu šķautnes noapaļotas, viens rokturis. Pēteris Raģelis, Alsunga, 1980. g.; g 166,0.
BDM 27045 P. R.
235. **Sagatave** izkopts kātam. Četršķautņaini apcirsts koks, gals nedaudz liekts. Pēteris Raģelis, Alsunga, 1980. g.; 186,0.
BDM 27042 34.
P. R.
236. **Sagatave** izkopts kātam. Četršķautņaini apcirsts koks, gals nedaudz liekts. Pēteris Raģelis, Alsunga, 1980. g.; g 168,0.
BDM 27041 P. R.
237. **Sagatave** izkopts kātam. Apaļš bērza stumbrs ar mizu. Miza ierobota ar cirvi. Pēteris Raģelis, Alsunga, 1980. g.; g. 166,5.
BDM 27040 34.
P. R.
238. **Grābeklis**. Kalta metāla galva ar sešpadsmit metāla zariem. Koka kāts. Gudenieki, 20. gs. sākums; g 123,0, pl. 43,5.
BDM 32214 A. R.
239. **Grābeklis**. Kalta metāla galva ar deviņiem metāla zariem. Koka kāts. Gudenieki, 20. gs. sākums; g 145,5, pl. 40,5.
BDM 32215. A. R.
240. **Grābeklis**. Kalta metāla galva ar četrpadsmit metāla zariem. Koka kāts. Gudenieki, 20. gs. sākums; g 103,0, pl. 37,2.
BDM 32216 A. R.
241. **Grābeklis**. Koka galva ar astoņpadsmit zariem. Koka kāts. Mārtiņš Raģelis, Alsunga, 1983. g.; g 189,0, pl. 74,5.
BDM 27052 M. R.

242. **Grābeklis.** Koka galva ar astoņpadsmit zariem. Koka kāts. Mārtiņš Raģelis, Alsunga, 1983. g.; g 189,0, pl. 74,5.
BDM 27039 M. R.
243. **Pamatiņš** grābekļa zaru gatavošanai. Neliels koka dēlītis ar garenu padziļinājumu vidū. Pēteris Raģelis, Alsunga, 1980. g.; g 18,5, pl. 5,5.
BDM 36556 M. R.
244. **Kapināmā laktiņa.** Četršķautņu pamatiņš — laktiņa. Iedzīta astoņšķautņu koka pamatiņā. Vienā galā metāla gredzens, otrs gals smails. Jāzeps Raģelis, Alsunga, 20. gs. 30. gadi; g 30,0, pl. 5,0, laktiņas laukums 3,1×3,1.
BDM 27036 49.
M. R.
245. **Piespiedējs,** izkopts asmens piespiedējs kātam. Gredzenveidīgu metāla piespiedēju uzmauc kātam un fiksē ar koka ķili. Latvija, 20. gs. vidus; h 2,2, g 4,6.
BDM 36554 M. R.

IEDZIVES PRIEKŠMETI

MĒBELES

246. **Krēsls,** statņu. Četras koka kājas ar nogludinātām šķautnēm. Divas aizmugurējās no kopīga koka. Sēdeklis pīts no pakulām. Pēteris Raģelis, Alsunga, 20. gs. 20. gadi; h 89,0, pl. 46,0.
BDM 26870 69., 82.
P. R.
247. **Krēsls,** statņu. Četras koka kājas ar nogludinātām šķautnēm. Divas aizmugurējās un sēdeklis no kopīga koka. Atzveltnē divi dekoratīvi griezti muguras šķēršļi. Dēļu sēdeklis. Alsunga, 20. gs. 30. gadi; h 94,0, pl. 49,0.
BDM 27034 P. R.
248. **Pūralāde.** Koka, ar taisnu vāku. Korpuss nedaudz piramidāls. Lāde otēta — putnu un ziedu stilizēti attēli. Priekšpusē gadskaitlis «1852». Četras kājiņas. Stūri apkalti. Lādes galos dekoratīvi kalti rokturi. Iekšpusē maza lādīte. Alsunga, 1852. g.; h 80,0, g 155,0, pl. 73,0.
BDM 26969 P. R.
249. **Pūralāde.** Koka, ar taisnu vāku. Korpusa sienas vertikālas. Lāde otēta — putnu un augu stilizēti

- attēli. Priekšpusē gadskaitlis «1858». Četras kājiņas. Priekšpusē divi lentveida apkalumi, uz stūriem leņķveida apkalumi. Iekšpusē maza lādīte ar slēptuvi. Alsunga, 1858. g.; h 85,0, g 147,0, pl. 80,0. BDM 32246
- 56., 68.
G. K.
250. **Virtuves galdiņš.** Četras koka kājas. Dēļu virsma. Neliela koka atvilktnē ar slēdzeni. Galda priekšpusē otēts gadskaitlis «1890». Krāsots brūns. Alsunga, 1890. g.; h 74,0, g 107,5, pl. 60,0. BDM 32223
69.
M. R.
251. **Sienas skapītis,** koka, viendurvju. Durtiņās iegriezti krustiņi. Metāla viras. Skapīša apakšdaļā neliela slēptuve, atvilktnē. Alsunga, 19. gs. 2. puse; h 80,0, g 70,0, pl. 37,0. BDM 32247
71.
G. K.
252. **Skapis,** koka, viendurvju. Augšdaļā otēts gadskaitlis «1884». Uz durvīm stilizētu augu motīvs. Skapja kreisajā pusē otēta pudele, labajā — glāze. Metāla viras. Alsunga, 1884. g.; h 168,0, g 117,5, pl. 47,5. BDM 32245
- 67., 68.
G. K.
253. **Spogulis.** Koka latu rāmītī ievietots taisnstūrveida spoguļstikls. Alsunga, 20. gs. vidus; g 25,8, pl. 13,2. BDM 34093
34.
M. R.
254. **Dvieļu pakaramais.** Koka plauktiņš ar nelielām sānu konsolēm, kurās iestiprināts apaļkoks. Plauktiņa augšmalā neliels nožogojums balustrādes veidā, to veido vienpadsmit virpoti balustri. Aizmugurē divas metāla cilpas. Alsunga, 20. gs. 20. gadi; h 26,5, g 56,0, pl. 18,2. BDM 34068
- M. R.
255. **Drēbju pakaramais.** Dabīga lika koka zars, likuma augšdaļā stieples cilpa, abus galus savieno pie-naglots neliels koka šķērsītis. Pēteris Raģelis, Alsunga, 20. gs. 30. gadi; g 44,5. BDM 34068
34.
M. R.
256. **Grozs — lāde.** Pīts no mizotām klūgām. Vāka korpusa rāmis veidots no nelielām sanaglotām latīņām. Divi rokturi. Alsunga, 20. gs. 1. puse; h 21,0, g 40,0, pl. 28,0. BDM 32255
70.
G. K.

KAROTES

257. **Pavārnīca**, koka. Puslodveida kauss. Kāts šķērs-griezumā ovāls, pie gala cilindrisks un beidzas ar atkarpi — āķi. Alsunga, 20. gs. sākums, g 36,5, d 6,2.

BDM 32180

M. K.

258. **Pavārnīca**, koka. Puslodveida kauss. Kāts šķērs-griezumā ovāls. Alsunga, 20. gs. sākums; g 36,5, d 13,0.

BDM 32180

M. K.

259. **Karote**, koka. Puslodveida kausiņš. Kāts šķērs-griezumā cilindrisks, nedaudz liekts, pie gala plakans. Pēteris Raģelis, Alsunga, 20. gs. 30. gadi; g 36,5, d 6,2.

BDM 34089

M. R.

260. **Karote**, koka. Puslodveida kausiņš. Kāts šķērs-griezumā cilindrisks, pie gala plakans. Mārtiņš Raģelis, Alsunga, 20. gs. vidus; g 31,0, d 6,2.

BDM 36520

M. R.

261. **Karote**, koka. Ovāls kauss. Kāts šķērs-griezumā trīsstūrveida, tālāk plakans, ar galā iegrieztu krustiņu. Alsunga, 20. gs. 1. ceturksnis; g 30,5, pl. 9,0.

BDM 32266

M. K.

262. **Sagatave** koka karotei. Četršķautņu kāts, kausiņa daļa ieapaļa. Pēteris Raģelis, Alsunga, 20. gs. vidus; g 32,5, pl. 7,7.

BDM 27008

34.

P. R.

SMEĶĒSANAS PIEDERUMI

263. **Pīpe** cigaretes smēķēšanai. Galviņa no cēlkoka. Balta koka iemute, viens gals cilindrisks un ielaists pīpes galviņā, otrs saplacināts, ar nelielu valnīti galā. Latvija, 20. gs. vidus; g 12,0, pl. 1,7.

BDM 34095

M. R.

264. **Iemute** cigaretei, koka. Viens gals cilindrisks, otrs saplacināts ar nelielu valnīti galā. Pēteris Raģelis, Alsunga, 20. gs. vidus; g 9,7, d 1,15.

BDM 34096

M. R.

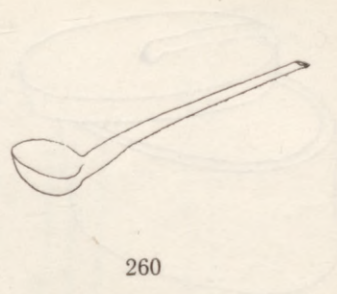

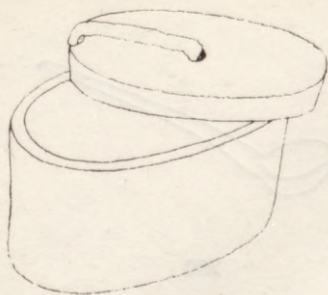

266

265. **Iemute** cigaretei, koka. Neliela koniska iemute, gals ar nelielu valniti. Pēteris Raģelis, Alsunga, 20. gs. vidus; g 6,6, d 1,0.
BDM 34097 M. R.
266. **Tabakas doze**. Ovālas formas raga dozīte ar ovālu koka vāciņu. Pamats no plāna dēlīša, pie korpusa stiprināts ar četrām koka tapiņām. Pēteris Raģelis, Alsunga, 20. gs. 1. puse; h 3,9, g 6,6, pl. 4,3.
BDM 34098 M. R.
267. **Tabakas griežamais**. Cetrstūrains koka pamats, virs tā kustīgs metāla asmens. Asmens galā koka rokturis. Gudenieki, 20. gs. 1. puse; g 41,0, pl. 26,5.
BDM 32204 A. R.
268. **Tabakas griežamais**. Cetrstūrains koka pamats, virs tā kustīgs metāla asmens. Asmens galā koka rokturis. Pēteris Raģelis, Alsunga, 20. gs. 20. gadi; g 42,0, pl. 33,0.
BDM 27031 P. R.
269. **Kārbiņa**, metāla ar divdaļīgu vāciņu. Vācija 20. gs. 30. gadi; g 9,7, pl. 7,5.
BDM 34107 M. R.

DAŽĀDI (VĀCELES, LAMPAS u. c.)

270. **Vācele**. Pīta no mizotām klūgām. Alsunga, 20. gs. sākums; h 26,5, g 40,0, pl. 28,5.
BDM 34054 M. R.
271. **Vācele**. Pīta no plēstām klūgām. Ovāla, ar 2,8 cm augstu ierāvumu vāka uzlikšanai. Rāmis no klūgām. Gudenieki, 19. gs. beigas; h 17,0, g 31,7, pl. 22,0.
BDM 31708 G. K.
272. **Lādīte** jostām un prievītēm. Cetrkantaina, garena, ar vāku, pīta no šķeltām klūdziņām. Karkass no apaļām mizotām klūgām. Priekšpusē ovāla cilpiņa ar aizbīdni. Galos nelielas pītas ovālas cilpas — rokturi. Mārtiņš Raģelis, Alsunga, 1986. g.; h 14,0, g 32,5, pl. 22,0.
BDM_{zpm} 3285 M. R.
273. **Groziņš**. Cilindrisks. Groziņš un osa pīta no mizotām apaļklūgām. Groziņa sānos vidū pa perimetru

neliela dekoratīva josla. Mārtiņš Raģelis, Alsunga, 1986. g.; h 30,5, d 23,5.
BDM_{zpm} 3323

M. R.

274. **Groziņš**. Konisks. Karkass un osa no apaļklūgām, kuras appītas ar šķeltām ēvelētām klūgām, dibens no saplākšņa. Mārtiņš Raģelis, Alsunga, 1987. g.; h 23,5, d₁ 21,5, d₂ 17,0.
BDM_{zpm} 3324

M. R.

275. **Groziņš**. Puslodes forma. Karkass no apaļklūgām, kuras appītas ar šķeltām ēvelētām klūgām. Osiņa no ēvelētām klūgām. Mārtiņš Raģelis, Alsunga, 1987. g.; h 19,0, d 20,0.
BDM_{zpm} 3325

M. R.

276. **Šķivis**, dekoratīvs. Sānu malas no apaļkoka klūgām, kuras appītas ar šķeltām ēvelētām klūgām dažādās tehnikās. Šķivja pamats «Vjetnamas pīnums», kurš pie sānu malām pielīmēts. Mārtiņš Raģelis, Alsunga, 1987. g.; h 4,0, d 40,0.
BDM_{zpm} 3326

M. R.

277. **Šķivis**, dekoratīvs. Sānu malas no apaļkoka klūgām, kuras appītas šķeltām ēvelētām klūgām. Sānu malas koniskas. Šķivja dibens no saplākšņa. Šķivis nepabeigts. Mārtiņš Raģelis, Alsunga, 1988. g.; h 35,0, d 28,0.
BDM_{zpm} 3286

M. R.

278. **Bļodiņa**, koka. Virpota, abpusēji apgleznota ar sarkanu, melnu, dzeltenu — ārpusē ģeometrisku, iekšpusē — augu ornamentu. Lakota. Krievija, 19. gs. 2. puse; h 9,7, d 17,0.
BDM 31644

G. K.

279. **Pulkstenis**, sienas. Švarcvaldes tipa. Taisnstūrveida koka ciparnīca ar noapaļotu augšu. Divi rādītāji. Ciparnīcā romiešu cipari līdz divpadsmit. Gar malām otējums, sānos kolonnas, augšdaļas noapaļojumā stilizēti ziedi un lapu vijas, kas aptver arī kolonnas. Virs mehānisma puslodveida zvans. Metāla zobratu mehānismu darbina ar diviem cilindriskiem atsvariem. Dienvidvācija, 19. gs. 2. puse; h 41,0, g 30,0, pl. 14,8.
BDM 32203

70.

A. R.

280. **Svečturis** vienai svecei, misiņa. Liets, ar diskveida pamatu un cilindrisku kātu. Sveces ietveres augš-



287

daļā disks 5,3 cm diametrā. Lietots bērū gadījums. Latvija, 20. gs. sākums; h 23,5, d 20,0.
BDM 32178

M. K.

281. **Svečturis** vienai svecei. Kapara diskveida pamats, virs kura nedaudz konisks kāts ar četriem diskveida izvirzījumiem. Galā cilindriska sveces ietvere. Lietots bērū gadījumos. Latvija, 20. gs. sākums; h 24,0, d 11,0.
BDM 32177

M. K.

282. **Lukturis**. Korpuss nedaudz slīpām sānu plaknēm, uz augšu platāks, no četrām pusēm iestiklots. Skārda jumtiņš, stieples rokturis. Sānos durtiņas. Pēteris Raģelis, Alsunga, 20. gs. 30. gadi; h 54,0, pamats 22,0×22,5.
BDM 27033

P. R.

283. **Petrolejas griestu lampa** ar plakandegli. Stikla petrolejas tvertne ievietota stieples rāmī. Uz rāmja stiprināts atstarotājs. Augšdaļā cilpa. Latvija, 20. gs. 30. gadi; h 65,0, d 41,0.
BDM 27033

P. R.

284. **Petrolejas galda lampa** ar apaļdegli. Liets metāla pamats, virs tā stikla petrolejas tvertne. Pamatam četras kājiņas — stilizētu lapu motīvs. Vācija, 20. gs. sākums; h 18,6, pl. 15,2.
BDM 32256

G. K.

285. **Petrolejas galda lampa** ar apaļdegli. Pamats no diviem koniskiem alumīnija diskem. Viens veido pamatu, otrs lampas petrolejas tvertnes ietvaru. Virs stikla tvertnes abažūra turētājs. Vācija, 20. gs. sākums; h 29,0, d 18,0.
BDM 32202

A. R.

286. **Petrolejas kannā**. Skārda, cilindriska, augšdaļa koniska ar nelielu piltuvveida atvērumu. Metāla stieples rokturis. Alsunga, 20. gs. sākums; h 56,0, d 27,5.
BDM 32185

A. R.

287. **Spieķis**. Cilindriskis koka spieķis ar liektu vienu galu un cilindrisku metāla uzmavu otrā galā. Zem liektās daļas trīs dekoratīvas metāla josliņas ar pāresnīnājumu galā. Alsunga, 20. gs. 30. gadi; g 75,0, d 2,15.
BDM 37066

M. R.

288. **Spieķis.** Dabīga koka izaugums, spieķa rokturi veido divas saknes. Spieķis nemizots, ar zaru vietām. Pēteris Raģelis, Alsunga, 20. gs. vidus; g 94,0.
BDM 34067

M. R.

289. **Acenes.** Ovāli metāla ietvari savienoti ar nelielu tiltu. Galos kustīgi stiprinātas metāla kājiņas. Ietvaros stikla lēcas. Latvija, 20. gs. sākums; g 12,2, g (rāmītim) 4, 1.
BDM 34009

21., 34.

M. R.

290. **Acenes.** Ovāli metāla ietvari savienoti ar nelielu tiltu. Galos kustīgi stiprinātas metāla kājiņas. Ietvaros stikla lēcas. Latvija, 20. gs. sākums; g 10,8, g (ietvaram) 4,0.
BDM 34100

M. R.

291. **Acenes.** Apaļi metāla ietvari savienoti ar nelielu tiltu. Galos kustīgi stiprinātas metāla kājiņas. Ietvaros stikla lēcas. Latvija, 20. gs. sākums; g 11,7, d (ietvaram) 4,2.
BDM 34101

M. R.

288

292. **Acenes.** Apaļi plastmasas ietvari savienoti ar nelielu tiltu. Ietvaros dzeltenīgas plastmasas aizsargplāksnītes. Latvija, 20. gs. vidus; g 13,5, d (ietvaram) 5,0.
BDM 34102

M. R.

293. **Penālis,** vienkoka. Garena kārbiņa ar iebīdāmu vāciņu. Pamats nedaudz ieapaļš. Uz sāna teksts: «A. Buris 1919. gadā». Alsunga, 1919. g.; g 24,5, pl. 1,1.
BDM 36560

M. R.

294. **Penālis,** vienkoka. Garena kārbiņa ar iebīdāmu vāciņu. Pamats taisns, uz tā teksts: «Kāpiņa IV klase 1935. gadam». Krāsots zaļš. Alsunga, 20. gs. 30. gadi; g 20,7, pl. 3,5.
BDM 36561

M. R.

295. **Namdara zīmulis.** Plats četršķautņu koka korpuss ar platu grafītu. Uz korpusa teksts: «2615 Glocken-Bleitstift Fabrik». Korpuss krāsots sarkans. Vācija, 20. gs. 1. puse; g 16,0, pl. 1,2.
BDM_{zpm} 3229

M. R.

296. **Zīmulis.** Seššķautņu koka korpuss ar trīskrāsainu



- grafītu — zils, zaļš, sarkans. Korpuss krāsots tumši zils. Vācija, 20. gs. 1. puse; g 6,5.
BDM_{zpm} 3230 M. R.
297. **Spalvaskāts.** Cetršķautņu plastmasas spalvaskāts, gals saplacināts. Spalvas ietvara vietā zīmulis. Latvija, 20. gs. vidus; g 16,0.
BDM_{zpm} 3231 M. R.
298. **Spalvaskāts,** koka. Cilindrisks, gals nedaudz konisks, krāsots brūns, lakots. Latvija, 20. gs. 1. puse; g 17,0.
BDM_{zpm} 3232 M. R.
299. **Slidas.** Metāla sliece ar pēdas un papēža atbalstu. Slieces sānos teksts «Nurmis». Stiprinātas ar skrūvēm. Somija, 20. gs. 1. puse; h 5,5, g 26,0.
BDM 27048 P. R.
300. **Stabule.** Priedes apaļkoks ar cauru vidu. Viens gals slīps ar gaisa spraugu. Pēteris Raģelis, Alsunga, 1983. g.; g 23,6, d 2,5.
BDM 27007 36.
P. R.
301. **Matu griežamā mašīnīte.** Neliels metāla pamatiņš ar sīki izslipētiem zobīņiem, virs kura kustīgi zobīņi — naziši. Divi rokturi, viens kustīgs. Rokturu vidū nelieli izvīrijumi. Instruments niķelēts. Vācija, 20. gs. 1. puse; g 9,0, pl. 8,0.
BDM 34104 34.
M. R.
302. **Loku šķēres.** Divas metāla daļas kustīgi savienotas. Vienā galā divi virpoti koka rokturi, otrā galā divdaļīga dakšiņa un skārda plāksnīte ar divdaļīgu padziļinājumu. Latvija, 20. gs. 1. puse; g 29,0, pl. 5,2.
BDM 32259 G. K.
303. **Dārznieka šķēres.** Divas metāla daļas kustīgi savienotas. Īsākie gali veido asmeņus, garākie rokturus. Rokturu galos fiksators. Uz roktura teksts: «WKC». Vācija, 20. gs. 1. puse; g 23,5, pl. 5,6.
BDM 25287 P. R.
304. **Drēbnieka šķēres.** Divas metāla daļas kustīgi savienotas. Garākā daļa veido asmeņus, īsākā — rokturus ar cilpām galos. Latvija, 20. gs. 1. puse; g 24,5, pl. 6,0. BDM 25286. P. R.

305. **Uzpirkstenis.** Nošķelta konusa forma ar uzvalcētu maliņu. Konusa augšdaļā sīki robiņi. Uz sāna teksts: «5». Misiņš. Latvija, 20. g. 1. puse; h 2,1, d 2,0.
BDM 36562 M. R.
306. **Ogļu gludeklis.** Čuguna korpuss. Bultveida. Gar sānu apakšējo malu deviņas gaisa spraugas. Gar vāka malu katrā pusē septiņi robi. Rokturis ovāls, apvilīts ar ādu. Iekšpusē uz vāka teksts «U $\frac{1}{M}$ C». Latvija, 20. gs. 1. puse; h 19,0, g 18,5, pl. 8,5
BDM 25288 P. R.
307. **Gludeklis.** Čuguna korpuss. Bultveida. Koka rokturis noņemams, pusapaļš ar fiksatoru, teksts uz korpusa nesalasāms. ASV, 20. gs. sākums; h 12,5, g 16,3, pl. 9,0.
BDM 27013 P. R.
308. **Gludeklis** ar bultu. Misiņa bultveida korpuss. Aizmugurē to noslēdz paceļams aizbīdnis. Korpusā dzelzs sildelements — bulta. Koka rokturis. Latvija, 20. gs. sākums; h 14,5, g 15,0, pl. 8,8.
BDM 27014 P. R.
309. **Kurpnieka pamatiņš.** Plakans, ovālas formas metāla pamats, tā vienā galā perpendikulārs, smails balsts. Krievija, 20. gs. sākums; g 15,0, pl. 6,5.
BDM 34070 M. R.
310. **Kurpnieka pamatiņš.** Koka pamatiņš ar perpendikulāru zara izaugumu. Uz izauguma nostiprināta metāla plāksne. Pēteris Raģelis, Alsunga, 20. gs. vidus; g 50,0, pl. 8,0.
BDM 34071 34.
M. R.
311. **Paligierīce** zābaku novilkšanai. Dabīgi augusi koku zaru stakle, tai apakšā piesists apaļš pamatiņš. Pēteris Raģelis, Alsunga, 20. gs. vidus; h 14, g 42,0.
BDM 27027 P. R.
312. **Vāle** veļas velēšanai, vienkoka. Apaļš rokturis, gals noapaļots. Pēteris Raģelis, Alsunga, 20. gs. 1. puse; g 47,5, pl. 8,0.
BDM 27029 P. R.
313. **Sprēsliņa.** Koka, trīsstūrveida ar šauru leņķi galā,

- apakšējie stūri noapaļoti, cilindriska kājiņa. Divi caurumiņi. Vienā pusē trīs dekoratīvi apļi, otrā — divi. Bijusi krāsota melna. Gudenieki, 19. gs.; g 40,4, pl. 11,0.
BDM 31491 G. K.
314. **Sprēslica** «ērkulītis» linu kodeļas uzspaušanai. Koka sprēslica četršķautņaina. Pie sprēslicas pamata 9 cm platā joslā iegriezti robiņi. Gals nosmailināts. Pēteris Raģelis, Alsunga, 20. gs. 30. gadi; g 40,5, pl. 2,2.
BDM 25289 P. R.
315. **Atspole**. Nosmailināti gali, vidū ovāls griezums ar urbumiem galos. Alsunga, 20. gs. 20. gadi; g 36,0, pl. 4,5.
BDM 32184 M. K.
316. **Platumturis** «spīles». Divdaļīgs koka pamatiņš. Viena daļa iebīdāma otrā un fiksējama ar tapiņām. Galos attiecīgi trīs un četras adatas. Gudenieki, 20. gs. 20. gadi; g 73,0, pl. 4,2.
BDM 32257 G. K.
317. **Platumturis** «spīles». Divdaļīgs koka pamatiņš. Viena daļa iebīdāma otrā un fiksējama ar tapiņām. Pa pamatiņu bīdāma metāla skava. Galos trīs adatas. Gudenieki, 20. gs. 20. gadi; g 82,8, pl. 6,5
BDM 32208 A. R.
318. **Svari** «bezmēns». Virpots koka atsvars ar kātu un iedaļām. Kāta galā metāla āķis. Pa kātu bīdāms auklā iesiets rokturītis. Latvija, 20. gs. sākums; g 79,0, g (stienim) 52,5.
BDM 32205 70. A. R.
319. **Svari** «bezmēns». Virpots koka atsvars ar kātu un iedaļām. Kāta galā metāla āķis. Pa kātu bīdāms auklā iesiets rokturītis. Latvija, 20. gs. sākums; g 55,0, g (stienim) 27,0.
BDM 34056 M. R.
320. **Svari** «bezmēns». Misiņa atsvars ar iedaļu skalu. Uz skalas iedaļas līdz 140. Uz skalas sāna teksts: «1921». Pa skalu bīdāms rokturis ar dzelzs āķi. Latvija, 1921. g.; g 53,0, d 4,0.
BDM 36553 M. R.

321. **Mērs**, sieks. Kastveida ar diviem rokturiem. Sieka stūri apkalti ar metāla sloksnēm. Gudenieki, 20. gs. sākums; h 24,5, pamats 29,2×29,2.
BDM 32206 A. R.
322. **Mīstīkla**, vienzoba. Koka pamats blukšis, tā priekšpusē divas kājas. Pamata augšpusē iestrādāts «zobs». Virs pamata kustīgs paceļams vāks ar rievu, kura atbilst pamata zobam. Vāka galā rokturis. Pēteris Raģelis, Alsunga, 20. gs. 30. gadi; h 71,0, g 148,0.
BDM 27035 P. R.
323. **Mīstīkla**, vienzoba. Koka pamats ar zobu, virs pamata kustīgs paceļams vāks ar rievu, kura atbilst pamata zobam. Vāka galā rokturis, virspusē iegriezts teksts: «K B». Gudenieki, 19. gs. beigas / 20. gs. sākums; h 22,0, g 142,0.
BDM 32541 A. R.
324. **Brauktuve**. Koka nazis ar rokturi un šauru vienpusīgu asmeni. Naža viena puse taisna, gals smails. Roktura galā iegriezts krustiņš. Pēteris Raģelis, Alsunga, 20. gs. 20. gadi; g 48,5, pl. 5,5.
BDM 34109 M. R.
325. **Ekselmašīna**, smalcinātājs. Koka galds — rene ar četrām kājām. Renes priekšpusē plats metāla asmens — ar rokturi. Asmens darbināms arī ar paminu. Gudenieki, 20. gs. 20. gadi; g 116,0, g (asmenim) 89,0.
BDM 32212 A. R.
326. **Miltu lāpstiņa**. Grebta no vienkoka, ar cilindrisku rokturi. Pēteris Raģelis, Alsunga, 20. gs. 30. gadi; g 31,0, pl. 14,1.
BDM 27030 P. R.
327. **Miltu siets**. Pīts no klūgām, cilindrisks. Pēteris Raģelis, Alsunga, 20. gs. 20. gadi; h 9,0, d 43,0.
BDM 34064 M. R.
328. **Miltu siets**. Cilindrisks. Apmale no krijas. Dibens pīts no klūgām. Pēteris Raģelis, Alsunga, 20. gs. 20. gadi; h 9,0, d 41,0.
BDM 34065 M. R.
329. **Sētuve**. Pīta no šķeltām klūdziņām, koniska.

- Augšdaļā sānos divas cilpas — rokturi. Mārtiņš Raģelis, Alsunga, 1983. g.; h 18,5, d 39,5.
BDM 27049 M. R.
330. **Groz.** Pīts no plēstiem skaliem, taisnstūra forma. Pa diagonāli rokturis — pīts no klūgām. Mārtiņš Raģelis, Alsunga, 1983. g.; h 23,0, pamats 26,0 × 26,0.
BDM 27050 M. R.
331. **Vēzu murds.** Pīts no priedes skaliem un stieples. Ovāla forma, vidusdaļā neliels atvērums ar durtiņām. Murda galos atvērumi. Mārtiņš Raģelis, Alsunga, 1970. g.; g 65,5, d 18,5.
BDM 34055 13.
M. R.
332. **Alus mucīņa.** Nošķelta konusveida. Divpadsmit ozola galdiņi, četras metāla stīpas. Sānos viens caurums, galā viens. Pēteris Raģelis, Alsunga, 20. gs. 1. puse; h 62,0, d 42,0.
BDM 32226 M. R.
333. **Alus mucīņa.** Nošķelta konusveida. Septiņpadsmit galdiņi, trīs metāla stīpas, galā caurums. Krāsota brūna. Pēteris Raģelis, Alsunga, 20. gs. 1. puse; h 55,0, d 43,0.
BDM 26969 P. R.
334. **Alus mucīņa.** Vēderaina. Piecpadsmi ozola galdiņi, piecas metāla stīpas, sānos divi caurumi, galā viens. Alsunga, 20. gs. vidus; h 52,0, d 32,0.
BMD 32224 M. R.
335. **Alus mucīņa.** Vēderaina. Asstoppadsmit ozola galdiņi, sešas metāla stīpas. Sānos divi caurumi, galā viens. Alsunga, 20. gs. vidus; h 58,0, d 37,0.
BDM 32225 M. R.
336. **Kubuls.** Konusveida. Astonpadsmit galdiņi, divas metāla stīpas. Gudenieki, 20. gs. 20. gadi; h 27,0, d 37,0.
BDM 32207 A. R.
337. **Kubuls,** pusgatavs. Konusveida. Divpadsmit galdiņi, divas metāla stīpas. Pēteris Raģelis, Alsunga, 1980. g.; h 80,0, d 70,0.
BDM 32188 65.
P. R.

338. **Paliktnis** «krusta koki» pie alus darīšanas. Četri koki savstarpēji perpendikulāri savienoti ar gropi. Sānos divi robi. Gudenieki, 20. gs. 20. gadi; h 6,0, g 42,0.
BDM 32187

M. K.

339. **Paliktnis** glāzītēm. Virpots no koka. Koka ripā seši caurumi. Virs pamata ripas koka rokturis. Gar malu dekoratīvs griezumšs stilizētu lapiņu veidā. Piecas koniskas metāla glāzītes ar nedaudz uzvalcētu augšējo malu. Uz glāzītēm rombveida gravējums. Latvija, 20. gs. 30. gadi; h paliktnim 22,0, h glāzītēm 4,7.
BDM 32248₁₋₆

70.

G. K.

340. **Instrumentu lāde**. Koka, ar liektu vāku. Korpusa sienas vertikālas. Galos metāla rokturi. Stūri ciņķēti. Iekšpusē galos divas lādītes. Nekrāsota. Pēteris Raģelis, Alsunga, 20. gs. 30. gadi; h 47,0, g 80,0, pl. 40,5.
BDM 26968

P. R.

341. **Kaste** cūku transportēšanai. Taisīta no koka latām, masīva grīda, 4 rokturi, kuri, kasti transportējot iebīdāmi. Četras kājiņas apkaltas ar metāla sloksnēm. Galos durtiņas. Gudenieki, 20. gs. 30. gadi; h 106,0, g 161,0, pl. 64,0.
BDM 32213

A. R.

342. **Gaļasmašīna**. Masīvs, liels čukuna korpuss. Pie galda stiprina ar kronšteinu un skrūvēm. Darbina ar roku. Virpots koka rokturis. Uz korpusa teksti: «PAT JUNE 5 1888», «PAT JAN. 30. 83. APL. 13. 86», «PHILADELPHIA U. S. A.». Otrajā pusē «NO 20». ASV, Filadelfija, 20. gs. sākums; h 42,0, g 30,0.
BDM 34059

M. R.

343. **Virtuves cirvītis**. Plakans metāla asmens, tā augšējā malā smails pagarinājums kāta uzdzīšanai. Jāzeps Raģelis, Gudenieki, 20. gs. 30. gadi; g 33,0, pl. 7,0.
BDM 34090

M. R.

344. **Piltuve** desu pildīšanai. Koniski griezts rags ar nozāģētu galu. Gudenieki, 20. gs. 30. gadi; g 5,5, d 4,1.
BDM 32222

M. K.

345. **Kafijas dzirnaviņas.** Četrkantains koka korpuss ar lādīti. Virs korpusa dzelzs malšanas mehānisms ar dzelzs piltuvi un dekoratīvi kaltu rokturi. Stūri ciņķēti. Latvija, 20. gs. sākums, h 32,0, korpuss 23,0 × 22,5 × 16,0.
BDM 32186

M. K.

346. **Sarene.** Liks govys rags, tā smailajā galā ar stieples palīdzību izveidota ota no zirgu sariem. Mārtiņš Raģelis, Alsunga, 20. gs. 50. gadi; g 26,0.
BDM 36563

M. R.

GRĀMATAS. DOKUMENTI.

347. **Grāmata.** Emīlis Melngailis. Swehtnizu waj bala-ganu? Rīgā, 1909. Ģenerālkomisijā pee D. Seltiņa, Rīgā, Terbatas eelā Nr. 20. Brošēta violetos vākos. Papīrs 20,0 × 10,5.
BDM_{zpm} 3327

P. R.

348. **Grāmata.** E. Birznieks-Upītis. Pelēkā akmens stāsti. VAPP Pedagoģisko rakstu apgādniecība, Rīgā, 1940. Brošēta pelēkos vākos. Papīrs. 17,5 × 12,5.
BDM_{zpm} 3328

P. R.

349. **Grāmata.** Jaunais vijolnieks. Praktiska vijoles skola pašmācībai. Sastādījis E. Ūdris. I daļa. Autora īpašums. Trešais izdevums. Izdevējs E. Ūdris Rīgā, Freiherr von der Goltz gatvē 7. 20. gs. 40. gadi. Brošēta pelēkos vākos. Papīrs. 29,5 × 21,5.
BDM_{zpm} 3329

P. R.

350. **Lapas** no ticības mācības grāmatas 115—126 lpp. 115. lpp. labota, sašujot ar baltu diegu. 20. gs. 1. puse. Papīrs. 19,5 × 14,0.
BDM_{zpm} 3330

P. R.

351. **Žurnāls.** Gaisma 1935. g. Nr. 3. Izdevniecība «Klints», Cehsis, Palasts eela Nr. 7. Papīrs 25,7 × 18,7.
BDM_{zpm} 3331

P. R.

352. **Lapiņa.** Sw. Jahņa Kristitāja baznīcas, Gudenee-

kos, eeswetischnas peemiņai. 24. jūlijā 1920. gadā.
Papīrs. 18,5×13,5.
BDM_{zpm} 3332

P. R.

353. **Dokumenti.** Alšvangas pagasta valdes kvītes izdotas Pēterim Raģelim par nodokļu maksājumiem no 1928. g. — 1935. g. Papīrs. 16,0×11,0.
BDM_{zpm} 3333₁₋₉

P. R.

354. **Dokumenti.** Alšvangas pagasta valdes kvītes izdotas Pēterim Raģelim par nodokļu maksājumiem 1936. g. — 1940. g. Papīrs. 15,5×15,0.
BDM_{zpm} 3334₁₋₇

P. R.

355. **Dokumenti.** Alšvangas pagasta valdes nodokļu kvītis izdotas Pēterim Raģelim no 1941. g. — 1942. g. Papīrs 16,0×10,0.
BDM_{zpm} 3335₁₋₂

P. K.

356. **Dokuments.** Paziņojums Pēterim Raģelim par zemes pieprasījumu. Alšvanga, 1940. g. 24. augusts.
Papīrs. 18,0×12,0.
BDM_{zpm} 3336

P. R.

Nr. 109 P A Z I Ņ O J U M S .

Pils. . . Raģelis . Pēteris dzīv. . . Postkās

Alšvangas pagasta zemes ierīcības komiteja ar šo paziņo, ka zemes trūkuma dēļ šajā pagastā, Jūsu zemes pieprasījums šodien nosūtīts uz Rīgu Zemkopības ministrijas zemes ierīcības komitejai dēļ Jūsu pieprasījuma tālāk nosūtīšanas uz citu pagastu, kur būs konstatēts zemes pārpalikumi.

Alšvang, 1940. g. 24. augustā.

Komitejas priekšsēdētājs:

Sekretars:

357. **Dokumenti.** Rīkojumi Pēterim Raģelim par meža ciršanas darbiem. Alšvanga, 1945. g. 8. un 12. martā. Papīrs. 14,5×10,0.
BDM_{zpm} 3337₁₋₂

P. R.

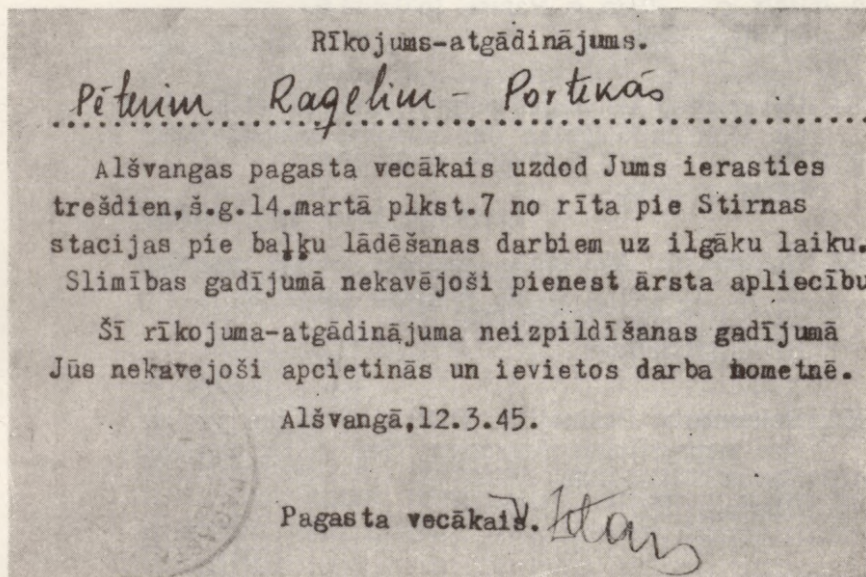

358. **Dokumenti.** Rīkojumi Pēterim Raģelim no Alšvargas izpildu komitejas. 1945. g. augusts — 1948. g. jūnijam. Papīrs. 15,5×10,5.
BDM_{zpm} 3338₁₋₃

P. R.

359. **Dokumenti.** Grāveru ciema darbaļaužu deputātu padomes paziņojumi Pēterim Raģelim. Alsungas rajonā 1953. g. februārī. Papīrs. 22,0×15,0.
BDM_{zpm} 3339₁₋₃

P. R.

360. **Dokumenti.** Bērzkalnu ciema izpildkomitejas paziņojums Pēterim Raģelim. Alšvargas pagasta Aizputes apriņķis 1948. g.—1949. g. Papīrs. 21,5×15,0.
BDM_{zpm} 3340₁₋₂

P. R.

361. **Dokumenti.** Aizputes apriņķa maksāšanas paziņojumi Pēterim Raģelim. Alšvangā, 1946. g. — 1947. g. Papīrs. 21,0×15,0.
BDM_{zpm} 3341₁₋₂

P. R.

362. **Dokumenti.** Pasta pārvedumu kuponi no Aizputes

TEKSTILIJAS

AUDUMI

364. **Gultas sega***, «rožu» jeb «rozaiņā». Kokvilnas velki, vilnas audi; audu rakstots audums. Pamats tumši zils ar melnu, tajā sešās rindās ielasītas 36 «rozītes»: vidū divās rindās bāli oranžas, divās — koši sarkanas, visapkārt šatierī — sarkanas (4 toņi), zaļas (3 toņi), dzeltenas, baltas. Marija Lācis, Kuldīga, 20. gs. sākums; $166 \times (78 + 78)$ **.
BDM 31665 60., 154.
G. K.
365. **Sega**. Kokvilnas velki, vilnas audi; raksts audu ripss ar saistījumu. Melnā pamatā zaļš raksts — «zvaigznes» un «vītoliņi». Basi, 20. gs. 20. gadi; $192 \times (75 + 75)$.
BDM 31509 154.
G. K.
366. **Sega**. Linu velki, vilnas audi; audu ripss. Melnā pamatā septiņas svītru joslas — zaļš, rozā, lillā, dzeltens, koši sarkans, malās dzeltenzili zobīņi. Grieta Kāpiņa, Gudenieki, 20. gs. 30. gadi; $174 \times (71 + 71)$.
BDM 31666 154.
G. K.
367. **Sega**. Linu velki, vilnas audi; audu ripss. Tumši sarkanā pamatā piecas divējādi sakārtotu svītru joslas ar «zobiņiem» — rozā, zaļš, koši sarkans, dzeltens, lillā. Grieta Kāpiņa, Gudenieki, 20. gs. 30. gadi; $176 \times (70 + 70)$.
BDM 31667 154.
G. K.
368. **Sega**. Kokvilnas velki, vilnas audi, audu rakstots audums. Pamats zaļš ar melnu, gar malām ielasītas 16 «rozes», vidū asimetriski četras. Krāsas: spilgti rozā, oranžs, dzeltens, koši sarkans. Made Petrovska, Alsunga, 20. gs. I puse; $154 \times (72 + 72)$.
BDM 32236 154.
G. K.
369. **Sega**. Linu velki, vilnas audi; audu ripss. Melnā pamatā septiņas divējādi kārtotu svītru joslas — zils, koši sarkans, dzeltens, koši zaļš, spilgti rozā. Ieva Buks, Alsungā, 19. gs. beigas; $182 \times (69 + 69)$.
BDM 32159 154.
M. K.

* Turpmāk — sega.

** Garenvirzienā sašūta no diviem gabaliem.

370. **Sega.** Kokvilnas velki, vilnas audi; pārstaipu drellis. Fona raksts tumši zilā un dzeltenā krāsā. Katrīna Valciņa, Gudenieki, 1953. g.; $194 \times (79+79)$.
BDM 31649 60.
A. R.
371. **Grīdsega.** Nebalinātu, rupju linu diegu velki, kokvilnas un vilnas lupātu audi; vienkārtņis. Šķerssvitraina — balts, tumši zils, pelēks, sarkans, lillā, dzeltens, melns, brūns, zaļš. Grieta Kāpiņa, Gudenieki, 20. gs. 30. gadi; 920×58 .
BDM 31707 60.
G. K.
372. **Palags,** pakulu, vienkārtņis. Ieva Buks, Alsunga, 20. gs. 20. gadi; $170 \times (70+70)$.
BDM 31703 G. K.
373. **Palags,** nebalinātu linu; vienkārtņis. Ieva Buks, Alsunga, 20. gs. 20. gadi; $191 \times (71+71)$.
BDM 31704 G. K.
374. **Palags,** pakulu, rombveida triniķis. Ieva Buks, Alsunga, 20. gs. 20. gadi; $174 \times (68+68)$.
BDM 31705 G. K.
375. **Galdauts,** linu; trīsdalīgs triniķa drellis. Vidū garenvirzienā iešūta 5,5 cm plata knipelēta kokvilnas diegu mežģīne. Anna Kāpiņa-Perševica, Gudenieki, 19. gs. 2. puse; 177×141 .
BDM 32227 G. K.
376. **Galdauts.** Kokvilnas velki, nebalinātu linu audi; skujotais triniķis. Ieva Buks, Alsunga, 20. gs. sākums; $178 \times (62+62)$.
BDM 31533 G. K.
377. **Galdauts.** Kokvilnas velki, nebalinātu linu audi; rombveida triniķis. Ieva Buks, Alsunga, 20. gs. sākums; $180 \times (67+67)$.
BDM 31534 G. K.
378. **Galdauts,** pusbalinātu linu; rombveida triniķis. Vidū garenvirzienā iešūta 5 cm plata knipelēta linu diegu mežģīne. Ieva Buks, Alsunga, 20. gs. sākums; 136×102 . BDM 31535
G. K.
379. **Galdauts,** linu; trīsdalīgais triniķa drellis. Gudenieki, 20. gs. 30. gadi; 224×71 .
BDM 32228 153.
G. K.

380. **Dvielis.** Kokvilnas velki, linu audi; rombveida trinitis. Ieva Perševica, Alsunga, 20. gs. 30. gadi; 163×32,2.
BDM 32238 G. K.
381. **Dvielis.** Kokvilnas velki, linu audi; rombveida trinitis. Ieva Perševica, Alsunga, 20. gs. 30. gadi; 125×32,2.
BDM 32239 G. K.
382. **Dvieļu audums.** Kokvilnas velki, linu audi; skujotais trinitis. Ieva Perševica, Alsunga, 20. gs. 30. gadi; 1109×43.
BDM 32240 G. K.
383. **Dvielis.** Kokvilnas velki, linu audi; pārstaipu drelis. Galos ieaustas divas 2,2 cm platas sarkanas raksta joslas, noslēgumā — 18 cm platas, no baltiem kokvilnas diegiem tamborētas mežģīnes. Anna Bužinska, Alsunga, 20. gs. 30. gadi; 199×37,5.
BDM 32162 E. P.
384. **Dvielis.** Kokvilnas velki, linu audi; pārstaipu drelis. Galos ieaustas divas 2,2 cm platas sarkanas raksta josliņas, noslēgumā — no baltiem kokvilnas diegiem tamborētas mežģīnes. Anna Bužinska, Alsunga, 20. gs. 30. gadi; 191×36.
BDM_{zpm} 2606 M. K.
385. **Maisu audums,** pakulu; skujotais trinitis. Velku virzienā tumšākas un gaišākas svītras. Ieva Buks, Alsunga, 20. gs. 20. gadi; 1400×66.
BDM 31706 G. K.
386. **Pusvadmalā** «bruslaku*» šūšanai. Kokvilnas velki, vilnas audi; abpusējais trinitis. Melna. Austa Gudeniekos, velta Alsungas dzirnavās, 20. gs. 30. gadi; 570×94. 71.
BDM 31700 G. K.
387. **Vadmala** mēteļu šūšanai, vilnas; divpusējais trinitis. Tumši brūna. Austa Gudeniekos, velta Alsungas dzirnavās, 20. gs. 30. gadi; 905×95.
BDM 32234 G. K.
388. **Pusvadmalā** «bruslaku» šūšanai. Kokvilnas velki, vilnas audi; abpusējais trinitis. Melna. Austa Gu-

* Mugurpusē krokoti vīriešu pusgarie svārki.

deniekos, velta Alsungas dzirnavās, 20. gs, 30. gadi;
1125×100.
BDM 32235

G. K.

APĢERBI

389. **Krekls**, linu; vienkārtnis. Tunikveida, ar virsū šūtiem uzplečiem, stāvu, nerotātu apkaklīti. 11 cm garie piedurkņu gali izšūti izvilkuma tehnikā ar nebalinātiem linu diegiem, noslēdzas ar mezgliņiem. Lizbete Kāpiņa, Gudenieki, 19. gs. 80. gadi; 73×66.

BDM 31528

G. K.

390. **Krekla apkakle**, linu; vienkārtnis. Izšūta izvilkuma tehnikā ar baltiem kokvilnas diegiem, noslēdzas ar retinātiem rindotiem lociņiem. Lizbete Kāpiņa, Gudenieki, 19. gs. 80. gadi; 36×12,3.

BDM 32264

G. K.

391. **Krekla aproces**, «uzmaučī», uzvelkamas piedurkņu galiem. Adītas no koši zaļas vilnas dzijas, ieadot lauztos likločus no baltām stikla pērlītēm; noslēgumā baltu, tumši zilu, caurspīdīgu pērlīšu josla. Kātrīna Dreimane, Gudenieki, 20. gs. vidus; 12×9.

BDM 31687

G. K.

392. **Krekla aproce**, linu; vienkārtnis. Ar nebalinātiem linu diegiem spodršuvumā un vītā dūriena tehnikā izšūts rombs ar zvaigzņi un krustiņiem vidū, mala — izvilkuma tehnikā, noslēdzas ar robiņiem. Ieva Bruzis, Alsunga, 20. gs. sākums; 20,5×15,5.

BDM 32170

M. K.

393. **Brunči**, «lindruks», divdaļīgi. Kokvilnas velki, divkārt šķetinātas (rozā+violeti) vilnas dzijas audi; vienkārtnis. Violeti mistrainie brunči ņieburam piešūti, liekot ielocēs — «buntēs». Ņiebur ar lencēm, garensvitrains — rozā, sarkans, zaļš, dzeltens, gaiši brūns, balts. Audusi Ieva Buks, šuvusi Grieta Kāpiņa, Gudenieki, 20. gs. 1. cet.; 92,5×472.

BDM 31510

60.

G. K.

394. **Brunči**, «lindruks», divdaļīgi. Kokvilnas velki, divkārt šķetinātas (rozā+koši sarkans) vilnas dzijas audi; vienkārtnis. Koši sarkanie brunči ņieburam piešūti, liekot sīkās ielocēs. Ņiebur ar lencēm, garensvitrains — dzeltens, rozā, zils, tumši sarkans,

- balts. Audusi Ieva Buks, šuvusi Grieta Kāpiņa, Gudenieki, 20. gs. 1. cet.; 97×460. 61.
BDM 31511 G. K.
395. **Brunču augšdaļa** — ņieburs ar lencēm. Kokvilnas velki, vilnas audi; vienkārtņis. Garensvītrains — koši sarkans, rozā, dzeltens, zils, zaļš, balts. Skujotā trinitī austa nebalinātu linu odere. Ieva Buks un Grieta Kāpiņa, Gudenieki, 20. gs. 1. cet.; 28,5×36.
BDM 31514 G. K.
396. **Brunču augšdaļa** — ņieburs ar lencēm. Kokvilnas velki, vilnas audi; vienkārtņis. Garensvītrains — sarkans, dzeltens, zaļš, dzeltenbrūns, kopā šķetināts rozā ar baltu. Vienkārtņi austa nebalinātu linu odere. Ieva Buks, Grieta Kāpiņa, Gudenieki, 20. gs. 1. cet.; 26×38.
BDM 31515 G. K.
397. **Brunču augšdaļa** — ņieburs ar lencēm. Kokvilnas velki, vilnas audi; vienkārtņis. Garensvītrains — koši sarkanā pamatā zaļš, zils, dzeltens, balts. Vienkārtņi austa rupju pakulu auduma odere. Ieva Buks, Grieta Kāpiņa, Gudenieki, 20. gs. I. cet.; 32,5×43.
BDM 32171 M. K.
398. **Ņiebura audums**, fragments. Linu velki, vilnas audi; vienkārtņis. Svītrains — koši sarkans, zaļš, dzeltens, lillā, balts. Ieva Buks, Alsunga, 20. gs. 1. cet.; 40×30.
BDM 32263 G. K.
399. **Jaka**, «suit'jaks». Kokvilnas velki, vilnas audi; vienkārtņis. Koši sarkanā pamatā sīkas svītriņas: zaļš un kopā šķetināts rozā ar baltu. Gaiši zila, stāva apkaklīte; malas un piedurknes rotātas ar uzšūtām zilām un melnām lentēm un mašindūrienā izšūtiem baltu diegu rombiem, trīsstūriem, likločiem. Vienkārtņi austa nebalinātu linu odere. Ieva Buks, Grieta Kāpiņa, Gudenieki, 20. gs. 1. cet.; 38,5×44.
BDM 31512 G. K.
400. **Jaka**, «suit'jaks». Kokvilnas velki, vilnas audi; vienkārtņis. Koši sarkanā pamatā sīkas svītriņas — kopā šķetināts zaļš (kokvilna) ar oranžu un balts (kokvilna) ar sarkanu. Gaiši zila, stāva apkaklīte; malas un piedurknes rotātas ar uzšūtām melnām

un zilganzaļām lentēm un mašindūrienā izšūtiem baltu diegu rombiem, trīsstūriem, likločiem. Vienkārtņi austa linu odere. Ieva Buks, Grieta Kāpiņa, Gudenieki, 20. gs. 1. cet.; 39×44.
BDM 31513

G. K.

401. **Josta**, fragments — rakstainā audene, vilnas. Trīsdalīga raksta kompozīcija: vidū platāka josla — dzeltenā pamatā raksts sarkanā un zaļā krāsā, gar malām šaurā baltā josliņā zils ar sarkanu. Gudenieki, 19. gs. beigas; 137×5.
BDM 31699

G. K.

402. **Prievīte**, «prievets». Baltā kokvilnas diegu pamatā trīsdalīgs vilnas dziju raksts: platākajā vidusdaļā spilgti rozā, malās koši zaļš ar rozā starp divām tumši zilām svītrām. Grieta Jansone, Gudenieki, 20. gs. sākums; 190×2.
BDM 31518

G. K.

403. **Prievīte**, «prievets». Baltā kokvilnas diegu pamatā trīsdalīgs vilnas dziju raksts: platākajā vidusdaļā koši sarkans, malās šauras svītriņas sarkanā, zaļā, tumši lillā un dzeltenā krāsā. Grieta Jansone, Gudenieki, 20. gs. sākums; 216×2,7.
BDM 31519

G. K.

404. **Prievīte**, «prievets». Baltā kokvilnas diegu pamatā trīsdalīgs vilnas dziju raksts: platākajā vidusdaļā koši sarkans, malās sarkanas, zaļas, zilās, brūnas svītriņas. Grieta Jansone, Gudenieki, 20. gs. sākums; 271×2,4.
BDM 31520

G. K.

405. **Villaine**, «suit'drān'». Nešķetinātas vilnas dzijas velki un audi; abpusējais trīnītis. Rūtaina — sarkans, dzeltens, melns, koši zaļš. Raporta lielums 11,5—12 cm. Katrīna Perševica, Alsunga, 20. gs. 1. cet.; 147×104.
BDM 31521

G. K.

406. **Villaine**, «suit' drān'». Nešķetinātas vilnas dzijas velki un audi; abpusējais trīnītis. Rūtaina — spilgti sarkans, dzeltens, melns, koši zaļš. Raporta lielums 12 cm. Katrīna Perševica, Alsunga, 20. gs. 1. cet.; 144×104.
BDM 31522

G. K.

407. **Villaine**, «suit' drān'». Nešķetinātas vilnas dzijas velki un audi; abpusējais trinītis. Rūtaina — sarkans, melns, koši dzeltens, spilgti zaļš. Raporta lielums 11,5—12 cm. Katrīna Perševica, Alsunga, 20. gs. 1. cet.; 148×102.
BDM 31523 G. K.
408. **Villaine**, «suit' drān'». Nešķetinātas vilnas dzijas velki un audi; abpusējais trinītis. Rūtaina — sarkans, dzeltens, koši zaļš, melns. Raporta lielums — 11—11,5 cm. Katrīna Perševica, Alsunga, 20. gs. 1. cet.; 136×102.
BDM 31524 G. K.
409. **Villaine**, «suit' drān'». Nešķetinātas vilnas dzijas velki un audi; abpusējais trinītis. Rūtaina — sarkans, dzeltens, koši zaļš, melns. Raporta lielums 11—11,5 cm. Katrīna Perševica, Alsunga, 20. gs. 1. cet.; 136×102.
BDM 31525 G. K.
410. **Villaine**, «suit' drān'». Nešķetinātas vilnas dzijas velki un audi; abpusējais trinītis. Rūtaina — oranžsarkans, dzeltens, melns, zilganzaļš. Raporta lielums 18,5×20 cm. Katrīna Perševica, Alsunga, 20. gs. 1. cet.; 142×97,5.
BDM 31526 G. K.
411. **Villaine**, «suit' drān'». Nešķetinātas vilnas dzijas velki un audi; abpusējais trinītis. Rūtaina — oranžsarkans, dzeltens, melns, zilganzaļš. Raporta lielums 18,5×19 cm. Katrīna Perševica, Alsunga, 20. gs. 1. cet.; 142×97,5.
BDM 31527 G. K.
412. **Aube**. Sūta no vienkārtņi austa balta linu auduma ar 5 cm platu, divdaļīgā triniša drelli austu linu auduma augšmalu, ko rotā divās kārtās piešūtas, krokotas baltas mežģinītes. Starp tām koši sarkana krokota zīda lentīte, uz kuras uzšūti zelta un sudraba brokāta un zaļa zīda lentes gabaliņi. Apakšmalā ievērtā linu aukliņa sasiešanai zem pakauša. Aizpute, 20. gs. 1. cet.; 18,5×18,5.
BDM 31683 G. K.
413. **Aube**. Sūta no balta kokvilnas auduma ar sarkanām ziedīņiem; 5,5 cm platā augšmalā balta ar sarkanām saulītēm, to rotā divās kārtās piešūtas, krokotas baltas mežģinītes. Starp tām koši sar-

kana, sakrokota zīda lentīte, kurai uzšūti zelta un sudraba brokāta lentes gabaliņi. Apakšmalā ievēta linu aukliņa sasiēšanai. Darinājusi šuvēja Aizputē, 20. gs. 1. cet.; 22×19.

BDM 31684

G. K.

414. **Aube.** Šūta no vienkārtņi austa balta linu auduma. Priekšmalu rotā 1,5 cm plāta tamborēta baltu kokvilnas diegu mežģinīte. Apakšmalā ievērti linu diegi sasiēšanai zem pakauša. Darinājusi šuvēja Aizputē, 20. gs. 1. cet.; 20×17,5.

BDM 31685

G. K.

415. **Vainags,** «spangu» vainags. 2 cm platai, ar sarkanu vilnas audumu pārvilkta pamatnei piestiprināta plāna misiņa stīpiņa, kam gar abām malām ar ļoti smalku metāla stieplīti piešūta spangu virknīte (spangas — misiņa ripiņas 0,5 cm diametrā ar izvelvētu virspusi, diviem caurumiņiem un iedziļinātu trīsstūrīti malā). Alsunga, 19. gs.; d 17 cm.

BDM 31689

57.

G. K.

416. **Lakats,** «zīdenis», zīda. Puķains — sarkans ar melnu. Visapkārt 12 cm garas melnas bārkstis. 19. gs. beigas; 80,5×83.

BDM 31677

G. K.

417. **Lakats,** «zīdenis», zīda. Tumši zaļš, divās pretējās malās sarkanvioletas, koši zaļas, dzeltenas un oranžas svītras, otrās divās — melnā joslā sarkanvioletas, dzeltenas, zaļas, baltas, zilās svītras. 19. gs. beigas; 97×93.

BDM 31517

G. K.

418. **Lakats,** «zīdenis», zīda. Spilgti sarkans, puķains. Pretējās malās dzeltenu svītru ietvertas zilās joslas ar sarkanu ornamentu un sarkanas ar zilu. Visapkārt ļoti smalkas sarkanas, zilās un dzeltenas bārkstis. 19. gs. beigas; 82×78.

BDM 31678

G. K.

419. **Lakats,** «zīdenis», zīda. Sarkanvioletas, puķains ar krāsainu svītru rūtojumu: vienā virzienā baltas, otrā — violeti, zaļi toņi, balts, zils, dzeltens ar sarkanvioletu rakstu. 20. gs. sākums; 95,5×92.

BDM 31679

G. K.

420. **Lakats,** «zīdenis». Dzeltenas zīda audums ar koši

- dzeltenu ziedu rakstu, stūros rozā un lillā ziedi zaļām lapām. Visapkārt 11 cm garas dzeltenas bārkstis. 20. gs. sākums; 83,5×81.
BDM 31516 G. K.
421. **Lakats**, «zīdenis». Krēmkrāsas zīda audums; fona rakstā pārtrauktu svītru rombveida rītojums un koši sarkani, uzdrukāti punkti. 20. gs. sākums; 77×73.
BDM 31673 G. K.
422. **Lakats**, «zīdenis». Gaiši dzeltens zīda audums ar spilgti dzelteniem ziediem. Malās vienā virzienā raksta joslīņa melnā un tumši sarkanā krāsā, otrā — tumši sarkanā pamatā koši zaļu, sarkanu un zilu svītru ietverts dzeltens raksts. 20. gs. sākums; 79×76.
BDM 31680 G. K.
423. **Lakats**, «zīdenis». Gaiši dzeltens zīda audums ar spilgti dzelteniem ziediem. Malās koši sarkanu, zilu, zaļu, brūnu un violetu svītru joslā dzeltens un violets raksts. 20. gs. sākums; 80×79.
BDM 31681 G. K.
424. **Lakats**, «zīdenis». Rūtais zīda audums — melns ar baltu. 20. gs. sākums; 77×76.
BDM 31682 G. K.
425. **Lakats**, «zīdenis». Tumši pelēks zīda audums ar sudraboti pelēkiem ziediem. Visapkārt 12 cm garas baltas bārkstis. 19. gs. beigas; 78×77.
BDM 32237 G. K.
426. **Lakats**, «zīdenis». Balts zīda audums ar spoži baltu ģeometrisku rakstu. 20. gs. sākums; 81×74.
BDM 32265 G. K.
427. **Lakats**, «zīdenis». Sarkana zīda audums ar zaļiem un melniem ziediem. Visapkārt 14 cm garas zaļas un sarkanas bārkstis. 19. gs. beigas; 93×91.
BDM 31648 A. R.
428. **Lakats**, «zīdenis». Tumši zilā zīda pamatā koši sarkanu un melnu ziedu raksts. Visapkārt 14 cm garas zilās un sarkanas bārkstis. 19. gs. beigas; 90×85.
BDM 31647 A. R.

429. **Lakats**, «zīdenis». Balts zīda audums ar spoži dzeltenu klājošu ziedu rakstu. Pretējās malās svītru joslas — zaļš, dzeltens, sarkans, oranžs, melns un zils ar sarkanu. 20. gs. 30. gadi; 81×79.
BDM 31650
A. R.
430. **Lakats**, «zīdenis». Balts zīda audums ar spoži baltu klājošu ziedu rakstu. 20. gs. 30. gadi; 74,5×72. BDM 31652
A. R.
431. **Lakats**, «zīdenis». Balts zīda audums ar spoži baltu klājošu ziedu rakstu. 20. gs. 30. gadi; 79,5×77,5. BDM 31653
A. R.
432. **Lakats**, «zīdenis». Bāli dzeltenīgs zīda audums ar ziedu ornamentu. Gar malām trīs trinīti austas svītras. 20. gs. 30. gadi; 84×79,5.
BDM 31654
A. R.
433. **Lakats**, «atpakaļsienamais», vilnas. Balts šūniņveida audums ar diagonālām svītrām un «lapiņām». Vienā stūrī ar zīda diegiem izšūti sarkani un violeti ziedi zaļām lapām. Visapkārt 11 cm garas bārkstis. 20. gs. 1. cet.; 85,5×80,5. 152.
BDM 31532
G. K.
434. **Lakats**, «atpakaļsienamais», vilnas; trinītis (2/1). Balts, vienā stūrī ar divu toņu brūniem un zaļiem diegiem izšūti ziediņi. Visapkārt 1 cm garas bārkstis. 20. gs. 1. cet.; 82×80,5.
BDM 31675
G. K.
435. **Lakats**, «atpakaļsienamais», vilnas; trinītis (2/1). Avenkrāsas, vienā stūrī ar zīda diegiem izšūti ziediņi 3 violetos, 3 zaļos un dzeltenoranžā tonī. Visapkārt 1 cm garas bārkstis. 20. gs. 1. cet.; 82×76. BDM 31676
G. K.
436. **Lakats**, vilnas; trinītis (2/1). Spilgti oranžs, malās uzdrukāti sarkanrozā, zili violeti ziedi zaļām lapām, vidusdaļā izklaidus sīki sarkanrozā ziediņi. 20. gs. 30. gadi; 93,5×92. 152.
BDM 31651
A. R.
437. **Lakats**, kokvilnas; abpusējais trinītis. Balts, gar malām uzdrukāta violetu un dzeltenu ziedu josla zaļām lapām. 20. gs. 1. cet.; 84,5×80. BDM 31671
G. K.

438. **Lakats**, kokvilnas; abpusējais trinītis. Balts, gar malām uzdrukāta sarkanu un gaiši zilu ziedu josla zaļām lapām, vidū siki pumpuriņi. 20. gs. 1. cet.; 83×82.
BDM 31669 G. K.
439. **Lakats**, kokvilnas; trinītis (2/1). Krēmkrāsas, gar malām drukāta raksta josla — violetas ogas ar zaļām un tumši dzeltenām lapām, vidū sīkas odziņas. 20. gs. 1. cet.; 81,5×80,5. 152.
BDM 32163 M. K.
440. **Lakats**, kokvilnas; abpusējais trinītis. Gaiši dzeltens, gar malām sarkanu un tumši dzeltenu ziedu josla zaļām lapām, vidū izklaidus sarkanrozā pumpuriņi zaļām lapiņām. Visapkārt 1 cm garas bārkstis. 20. gs. 1. cet.; 74×74.
BDM 32164 M. K.
441. **Lakats**, kokvilnas; abpusējais trinītis. Gaiši dzeltens, gar malām sarkanu un tumši dzeltenu ziedu josla zaļām lapām, vidū izklaidus pumpuriņi. 20. gs. 1. cet.; 74×74.
BDM 32166 M. K.
442. **Lakats**, kokvilnas; abpusējais trinītis. Balts, gar malām sarkanrozā un violetu ziedu josla zaļām lapām, vidū izklaidus rozā pumpuri zaļām lapiņām. Visapkārt 0,5 cm garas bārkstis. 20. gs. 1. cet.; 84×80. BDM 32165 61., 152.
M. K.
443. **Lakats**, kokvilnas; abpusējais trinītis. Balts, gar malām rozā un dzeltenu ziediņu josla zaļām lapām, stūros rozā roze, vidū izklaidus rozā pumpuriņi. Visapkārt 0,5 cm garas bārkstis. 20. gs. 1. cet.; 84,5×82. 152.
BDM 32167 M. K.
444. **Lakats**, kokvilnas; abpusējais trinītis. Balts, gar malām sarkanrozā tulpju un dzeltenrozā narcīšu vija zaļām lapām. Vidū sarkanrozā ziediņi zaļām lapiņām. 20. gs. sākums; 82×81. 61.
BDM 32168 M. K.
445. **Lakats**, kokvilnas; vienkārtnis. Balts, gar malām sarkanu ziediņu un lapu josla, vidū sarkani punktiņi. 20. gs. sākums; 76×76.
BDM 31674 G. K.

446. **Lakats**, linu. Balts ar sikiem baltiem ziedīņiem, ko veido dažādu tehniku salikums; gar malām triniņi (5/3) austā josla. 20. gs. 20. gadi; 76×75.
BDM 31672
G. K.
447. **Lakats**, «mellais», vilnas; skujotais triniņis. Vidusdaļā sarkans ar melnu, gar malām 25,5—29 cm platas svītru joslas: sarkans, oranžs, zilganzaļš, balts, violets. Visapkārt aptamborētas divas stabīņu rindas — tumši zils ar rozā un zaļš ar gaiši oranždzeltenu un iesietas 17 cm garas melnas bārkstis. Nikolajs Heņķis, 20. gs. sākums; Alsunga, 173×165. BDM 31504
155.
G. K.
448. **Lakats**, vilnas; rombveidīgais triniņis. Melni pelēkā rombu pamatā rūtījumu veido šauras zaļas un tumši zilas svītras. Visapkārt 12 cm garas vītas velku un audu bārkstis. Nikolaja Heņķa darbnīca, Alsunga, 20. gs. sākums; 175×157.
BDM 32232
G. K.
449. **Lakats**, vilnas; rombveidīgais triniņis. Fona raksts rombos — zilganpelēks ar melnu. Visapkārt iesietas 12 cm garas melnas bārkstis. Nikolaja Heņķa darbnīca, Alsunga, 20. gs. sākums; 168×161.
BDM 32233
G. K.
450. **Lakats**, vilnas; rakstainais triniņis. Vidusdaļā zilganpelēks ar melnu, gar malām svītru joslas — zils, rozā, balts, melns. Visapkārt aptamborētas trīs stabīņu rindas — balts, zils, rozā un iesietas melnas bārkstis. Katrīna Perševica, Alsunga, 20. gs. 1. cet.; 176×166.
155.
BDM 31505
G. K.
451. **Lakats**, vilnas; divdaļīgais triniņa drellis. Vidusdaļā zilganpelēks ar melnu, malās sešas baltas svītras joslās pa trim. Visapkārt iesietas 15 cm garas melnas bārkstis. Katrīna Perševica, Alsunga, 20. gs. 1. cet.; 174×162.
BDM 31506
G. K.
452. **Lakats**, vilnas; rakstainais triniņis. Vidusdaļā sīki rombiņi — melns, balts, sarkans. Gar malām melnas, baltas, sarkanas, zilganzaļas joslas. Visapkārt iesietas 8 cm garas auduma dzijas bārkstis. Katrīna Perševica, Alsunga, 20. gs. 1. cet.; 158×150.
BDM 31507
G. K.

453. **Lakats**, vilnas; divdaļīgais triniša drellis. Fona raksts melnā un brūnā krāsā. Vienā malā un divās līdz pusei iesietas 12 cm garas melnas bārkstis. Alsunga, 20. gs. 1. cet.; 167×166.
BDM 31508
G. K.
454. **Lakats**, «zīdstrips», vilnas; rakstainais trinītis. Koši sarkans ar tumši zaļu svītru rūtojumu. Gar malām krāsaina josla — zils, dzeltens, melns. Visapkārt 15 cm garas auduma dzijas bārkstis. Anna Kulberga, Alsunga, 20. gs. 30. gadi; 154×150.
BDM 31502
G. K.
455. **Lakats**, «govskuņģis», vilnas; šūniņaudums. Tumši sarkanā pamatā zilas, zaļas, dzeltenas, baltas un melnas svītras veido rūtojumu. Visapkārt 11 cm garas auduma dzijas bārkstis. Anna Kulberga, Alsunga, 20. gs. 30. gadi; 142×130.
BDM 31503
G. K.
456. **Lakats**, vilnas; kombinēts raksts uz triniša pamata. Vidusdaļā fona raksts — sarkans ar melnu, gar malām svītru joslas — tumši zaļš, spilgti sarkans, zils, dzeltens ar melnu un baltu. Visapkārt 11 cm garas auduma dzijas bārkstis. Nikolajs Heņķis, Alsunga, 20. gs. 1. cet.; 148×147.
155.
BDM 31493
M. K.
457. **Lakats**, vilnas; audu rakstotais audums ar saikli. Fona raksts — melns ar zilu. Visapkārt sešas baltas svītras joslās pa trim un 20 cm garas melnas bārkstis. Katrīna Perševica, Alsunga, 20. gs. 1. cet.; 170×170. BDM 32160
M. K.
458. **Lakats**, «govskuņģis», vilnas; šūniņaudums. Spilgti sarkanā pamatā koši zilu, melnu, dzeltenu, tumši zaļu, baltu svītru rūtojums. Visapkārt 11 cm garas auduma dzijas bārkstis. Anna Kulberga, Alsunga, 20. gs. 30. gadi; 152×150.
155.
BDM 31492
M. K.
459. **Lakats**, vilnas; laužtais trinītis. Rūtainis — elektrozils ar melnu un salātzaļu. Visapkārt 11 cm garas auduma dzijas bārkstis. Made Petrovska, Alsunga, 20. gs. 50. gadi; 172×171.
155.
BDM 31494
M. K.
460. **Lakats**, vilnas; rakstainais trinītis. Rūtainis — melns ar gaiši pelēku. Visapkārt 14 cm garas

auduma dzijas bārkstis. Made Petrovska, Alsunga,
20. gs. 50. gadi; 176×172.
BDM 31495

M. K.

461. **Lakats**, vilnas; rakstainais trinītis. Fona raksts — melni un pelēki rombiņi. Visapkārt iesietas 10 cm garas melnas bārkstis. Made Petrovska, Alsunga, 20. gs. 50. gadi; 163×161.
BDM 32161

M. K.

462. **Cimdi**, dūraiņi, vilnas; adīti labiski. Tumši sarkanā pamatā dzeltenī ziedi zaļām lapām; starp valnīti un delnu divas tumši violetas svītras. Grieta Kāpiņa, Gudenieki, 20. gs. 30. gadi; 26×11.
BDM 31691

153.

G. K.

463. **Cimdi**, dūraiņi, vilnas; adīti labiski. Tumši sarkanā pamatā ziediņi zaļā un dzeltenā krāsā. Valnīti atdala divas zaļas svītras ar zaļu rakstu vidū. Grieta Kāpiņa, Gudenieki, 20. gs. 30. gadi; 26×10,5.
BDM 31692

G. K.

464. **Cimdi**, dūraiņi, vilnas; adīti labiski, valnīti viens valdziņš kreiliski, divi labiski griezti. Tumši sarkanā pamatā ģeometrisks raksts dzeltenā krāsā. Valnītis tumši sarkans. Grieta Kāpiņa, Gudenieki, 20. gs. 30. gadi; 25×10.
BDM 31693

G. K.

465. **Cimdi**, dūraiņi, vilnas; adīti labiski, valnītis sviķelī. Balti, delnas virspusē melna zvaigzne, zemāk visapkārt piecas spilgti rozā zvaigznītes. Valnīti melnas un rozā svītras. Grieta Kāpiņa, Gudenieki, 20. gs. 30. gadi; 25×9. BDM 31694

153.

G. K.

466. **Cimdi**, dūraiņi, vilnas; adīti labiski, valnītis sviķelī. Tumši zilā pamatā koši oranžs ģeometrisks raksts. Valnītis melns ar divām oranžām svītrām. Grieta Kāpiņa, Gudenieki, 20. gs. 30. gadi; 26,5×9,5. BDM 31695

153.

G. K.

467. **Cimdi**, dūraiņi, vilnas; adīti labiski, valnīti viens valdziņš kreiliski, viens labiski griezts. Brūnā pamatā pelēkzils raksts, valnītis brūns. Grieta Kāpiņa, Gudenieki, 20. gs. 30. gadi; 27,5×10.
BDM 31696

G. K.

468. **Cimdi**, dūraiņi, vilnas; adīti labiski, valnīti trīs kreiliski adītas rindas. Melnā pamatā horizontālās

joslās pamīšus zilas un biešu krāsas zvaigznītes.
Marija Buks, Alsunga, 20. gs. 50. gadi; 18×10,5.
BDM 32242

G. K.

469. **Cimdi**, dūraiņi, bēru, vilnas; adīti labiski, valnīša sākumā vairākas rindas kreiliski. Melnā pamatā rombveida rūtojumā spilgti zilas zvaigznītes un saulītes, valnīti putniņi un zaļa raksta josliņa. Matilde Kiršteine, Gudenieki, 20. gs. 50. gadi; 26×11. BDM 31496

153.

M. K.

470. **Cimdi**, dūraiņi, bēru, vilnas; adīti labiski, valnīša sākumā vairākas rindas kreiliski. Melnā pamatā rombveida rūtojumā spilgti zaļas zvaigznītes un saulītes, valnīti putniņi un koši zila raksta josliņa. Matilde Kiršteine, Gudenieki, 20. gs. 50. gadi; 26×11. BDM 31497

M. K.

471. **Cimdi**, dūraiņi, bēru, vilnas; adīti labiski, valnīša sākumā vairākas rindas kreiliski. Melnā pamatā rombveida rūtojumā spilgti zaļas zvaigznītes un saulītes. Valnīti augošais raksts un koši zila raksta josliņa. Matilde Kiršteine, Gudenieki, 20. gs. 50. gadi; 25×10,5. BDM 31498

153.

M. K.

472. **Cimdi**, pirkstaiņi, vilnas; adīti labiski, valnītis važiņu rakstā. Melnā delnas daļā koši zaļš ģeometriskais raksts, valnīti noslēdz spilgti zila raksta josliņa. Matilde Kiršteine, Gudenieki, 20. gs. 50. gadi; 24,5×10,5. BDM 31499

M. K.

473. **Cimdi**, pirkstaiņi, vilnas; adīti labiski, valnītis važiņu rakstā. Melnā delnas daļā spilgti zils ģeometriskais raksts, valnīti noslēdz zaļa raksta josliņa. Matilde Kiršteine, Gudenieki, 20. gs. 50. gadi; 24,5×10,5. BDM 31500

M. K.

474. **Cimdi**, pirkstaiņi, vilnas; adīti labiski, valnītis važiņu rakstā. Melnā delnas daļā trīs rindās pamīšus spilgti zilas saulītes un zvaigznītes. Matilde Kiršteine, Gudenieki, 20. gs. 50. gadi; 25×10. BDM 31501

M. K.

475. **Cimdi**, viesību, kokvilnas; mežģīņadījums ar trīsstūrveida smalku mežģīnīti delnas virspusē pirkstu vietā. Ikšņa gals vaļējs, atšūts ar vīliti. Balti. Fabrikas darbs. 20. gs. 20. gadi; 36×10. BDM 31698

G. K.

476. **Zekes**, vilnas; aditas labiski, Melnā pamatā koši zilās zvaigznes, valnītis balts. Marija Buks, Al-sunga, 20. gs. 50. gadi; 45,5×14. 153.
BDM 31690 G. K.
477. **Zekes**, vilnas; aditas labiski, valnītis sviķeli. Tumši sarkanā pamatā zilās zvaigznes. Valnītis tumši sarkans. Anna Raģele, Gudenieki, 20. gs. 70. gadi; 78×16. BDM 32267
A. R.
478. **Priekšauts** ar augšdaļu, viengabala, smalka, balta linu auduma. Rotāts ar pirkām rišeljē mežģinēm — gar malām volāniņi, vidū garenvirzienā divas iešuves. Aizdarei aizpogājamas lences un sa-sienama jostiņa. Nēsāts pie pilsētas tipa apģērba. Suvusi Grieta Kāpiņa, Gudenieki, 20. gs. 20. gadi; 96×70. BDM 31701
G. K.
479. **Priekšauts** ar augšdaļu, no diviem gabaliem, ar vili jostas vietā, kokvilnas. Šūts no garenvirzienā liktām, 2,5 cm platām baltām mežģinēm un 3 cm platām tumši zila auduma lentēm, ko rotā zaļgani un tumši dzeltenī ziediņi. Apakšdaļa trīsstūrveida, aizdarei baltu mežģiņu lences un jostiņa. Nēsāts pie pilsētas tipa apģērba. Fabrikas darbs, pirktis Liepājā 1910. g.; 80×40.
BDM 31702 G. K.
480. **Sakta**, «trīsrindene» villaines saspraušanai. Mi-siņš, stikls; kalta, cizelēta, gravēta, bronzēta. Uz 5,3 cm platas, robotas aploces trīs rindās izvietotas 20 sarkanas slīpēta stikla zīles; ārmalā 8 pamīšus ar izciļņiem, vidējā rindā 8, iekšējā rindā 4 pamīšus ar 4 ziediņiem uz kājiņas. Ārmalā apmali no-slēdz stieple, uz pamatnes stieplītes loki. Zosla ar gravētu likloci. 19. gs.; h 3,2 cm, d 17,3 cm.
BDM 31688 43.
G. K.
481. **Kažoks**, vīriešu. Aitādas, ar melnas, trinitī (2/1) austas vadmalas ārpusi un melnu aitādas apkakli. Mugurpuse šūta no četriem gabaliem ar 44 cm dziļu šķelumu apakšdaļā. Priekšpusē trīs iešūtas kabatas un divas rindas pogu, pa četrām katrā. Drēbnieks Eglītis, Gudenieki, 20. gs. 30. gadi; 119×51.
BDM 31646 J. R.
482. **Aitādas** puskažokam, 5 gab. Baltas, vienai tumši brūnas malas. Ģērētas Aizputes apriņķī 20. gs.

30. gadi; 1) 198×75, 2) 89×67, 3) 96,5×70, 4) 105×71, 5) 81×78.
BDMzpm 2562 : 1—5

G. K.

483. **Zābaki**, sieviešu. Melnas ādas, ar 3 cm augstu papēdi, linu auduma oderi. Katrā pusē 12 caurumiņi ar misiņa riņķīšiem aizdarei ar auklām. 20. gs. sākums; h 26,5, pēdas garums 26 cm.
BDM 31663

G. K.

DAŽADI (MEŽĢINES, DIEGI u. c.)

484. **Mežģīne**, segas. Tamborēta no sarkaniem vilnas diegiem. Viena mala taisna, ar vēdeklīšiem, otra robota. Grieta Kāpiņa, Gudenieki, 20. gs. 30. gadi; 150×8. BDM 31686 : 1

G. K.

485. **Mežģīne**, segas, Tamborēta no sarkaniem vilnas diegiem. Viena mala taisna, ar vēdeklīšiem, otra robota. Šādas mežģīnes piešuva svītrainām segām ārmalā. Grieta Kāpiņa, Gudenieki, 20. gs. 30. gadi; 167×8. BDM 31686 : 2

G. K.

486. **Mežģīne**, dvieļa galam. Tamborēta no baltiem kokvilnas diegiem. Tukšo rutiņu fonā blīvs stabiņu tamborējums veido slīpu rakstu. Viena mala robota trīsstūrveidā, katrā trīsstūrī krusts. Alsunga, 20. gs. sākums; 32×13,5.
BDM 32229

G. K.

487. **Mežģīne**, dvieļa galam. Tamborēta no baltiem kokvilnas diegiem. Tukšo rutiņu fonā blīvs stabiņu tamborējums veido slīpu rakstu. Viena mala robota trīsstūrveidā, katrā trīsstūrī krusts. Alsunga, 20. gs. sākums; 32×16.
BDM 32230

G. K.

488. **Mežģīnes**, dvieļa galiem. Tamborētas no baltiem kokvilnas diegiem. Tukšo rutiņu fonā blīvs stabiņu tamborējums veido piecus rombus ar astoņām tukšām rutiņām vidū. Robotajā malā pieci trīsstūri, katrā krusts. Alsunga, 20. gs. sākums; 35×12,5.
BDM 32231

G. K.

489. **Mežģīne**, galdauta iešuve. Knipelēta no linu diegiem, veidojot geometrisku rakstu trīs rindās. Alsunga, 20. gs. sākums; 206×6,5.
BDM 32243

G. K.

490. **Mežģīne**, spilvendrānas iešuve. Tamborēta no baltiem kokvilnas diegiem. Tukšo rūtiņu fonā blīvs stabuņū tamborējums veido slīpus krustus un rombus. Alsunga, 20. gs. sākums; 46,5×13.
BDM 32169

M. K.

491. **Kulīte**. Balti kokvilnas diegu velki, pusbalinātu linu audi; skujotais trinišis. Taisnstūrveida, galā piešūta rakstaina prievīte — baltā kokvilnas diegu pamatā sarkans vilnas dzijas raksts ar violetu svītru vidū un malās. Ieva Buks, Alsunga, 20. gs. sākums; 37×32.
BDM 31530

G. K.

492. **Kulīte**. Balti kokvilnas diegu velki, pusbalinātu linu audi; rombveidīgais trinišis. Taisnstūrveida, galā piešūta rakstaina prievīte — baltu kokvilnas diegu pamatā sarkanās vilnas dzijas raksts ar lillā svītru vidū. Ieva Buks, Alsunga, 20. gs. sākums; 36×31,5, prievīte 96×1,5.
BDM 31531

G. K.

493. **Kulīte**. Balti kokvilnas diegu velki, pusbalinātu linu audi; rombveidīgais trinišis. Taisnstūrveida, galā piešūta rakstaina prievīte — baltu kokvilnas diegu pamatā sarkanās vilnas dzijas raksts ar lillā svītru vidū. Ieva Buks, Alsunga, 20. gs. sākums; 39×33, prievīte 75×1,5.
BDM 32241

G. K.

494. **Lini**. Izsukāti, savīti septiņās «gorstēs». Anna Perševica, Gudenieki, 20. gs. sākums; 2 kg.
BDMzpm 2564

G. K.

495. **Diegi**, linu. Nebalināti, nešķetināti. Savīti 11 šķēterēs. Anna Perševica, Gudenieki, 20. gs. sākums; 3 kg. BDMzpm 2563

G. K.

KERAMIKA

496. **Tējkanna** ar vāku, porcelāna. Vēderaina, ar aussveida osu un izliektu snīpi. Polihroms virsglazūras ziedu, lapu un vārpu gleznojums un zeltījums. Pamatnē zils firmas zīmogs. M. S. Kužņecova sabiedrības porcelāna un fajansa fabrika, Rīga, 1887—1915; 17,4×10,5×9.
BDM 32244 : 1

G. K.

497. **Tējkanniņa** ar vāciņu, porcelāna. Vēderaina, ar snīpi un aussveida osu. Polihroms virsglazūras ziedu, lapu un vārpu gleznojums un zeltījums. Pamatnē zils firmas zīmogs. M. S. Kuzņecova sabiedrības porcelāna un fajansa fabrika, Rīga, 1887—1915; $10 \times 6,4 \times 5,8$. 69.
BDM 32244 : 2 G. K.
498. **Tējkanna** ar vāku, porcelāna. Vēderaina, ar izliektu snīpi un aussveida osu. Virsglazūras ziedu gleznojums rozā un zaļā krāsā. M. K. Kuzņecova sabiedrības porcelāna un fajansa fabrika, Rīga, 20. gs. sākums; $17 \times 10,5 \times 9,2$.
BDM 32200 A. R.
499. **Tējkanna** ar vāku, fajansa. Vēderaina, ar izliektu snīpi un aussveida osu. Virsglazūras zilu aplu, svītru un punktu rotājums. M. S. Kuzņecova sabiedrības porcelāna un fajansa fabrika, Rīga, 20. gs. 1. puse; $17,5 \times 11 \times 9,3$.
BDM 32201 A. R.
500. **Krūzīte**, māla. Cilindriska, nedaudz platāku augšdaļu, ar aussveida osu. Augšdaļā divas, apakšdaļā viena virpota līnija. Ārpuse glazēta gaiši dzeltena, iekšpuse brūna. Pamatnē ar baltu angobu uzvilktā spirālveida zīme «peisaks». 20. gs. 1. puse; $13 \times 8 \times 11$.
BDM 31709 G. K.
501. **Bļoda**, zupas, māla. Puslodes veida, ar izvirzītu augšmalu, kurā divas virpotas līnijas. Ārpuse neglazēta, iekšpuse balta. Pamatnē autora zīmogs «K. Teichmanis», Aizpute, 1940. g.; $16 \times 18,5 \times 37,3$.
BDM 32196 A. R.
502. **Bļodiņa**, māla. Nedaudz saplacinātas puslodes veida, ar izvirzītu augšmalu. Iekšpuse un augšmala ārpusē glazēta ar caurspīdīgu glazūru. K. Teihmanis, Aizpute, 1940. g.; $9 \times 8,5 \times 18,5$.
BDM 32197 A. R.
503. **Bļodiņa**, māla. Nedaudz saplacinātas puslodes veida, ar izvirzītu augšmalu. Iekšpuse un ārmaļa glazēta ar caurspīdīgu glazūru. K. Teihmanis, Aizpute, 1940. g.; $7,2 \times 7,5 \times 15$.
BDM 32198 A. R.

504. **Bļodiņa**, māla. Nedaudz saplacinātas puslodes veida, ar izvirzītu augšmalu. Iekšpuse un ārmaļa glazēta ar caurspīdīgu glazūru. K. Teihmanis, Aizpute, 1940. g.; $8,8 \times 8,8 \times 18,4$.
BDM 32199

A. R.

505. **Pods**, ievārijuma, māla. Cilindrisks, ar nedaudz izvirzītu augšmalu. Uz plečiem virpota līnija. Iekšpuse un augšdaļa ārpusē glazēta gaiši brūna. K. Teihmanis (?), Aizpute, 20. gs. 30. gadi; $18 \times 14,5 \times 17$.
BDM 32193

A. R.

506. **Podiņš**, ievārijuma, māla. Mucveida, ar iežmaugu zem augšmalas. Uz plečiem divas virpotas līnijas. Glazēts gaiši brūns. K. Teihmanis (?), Aizpute, 20. gs. 30. gadi; $16,5 \times 12,4 \times 13,5$.
BDM 32194

A. R.

507. **Podiņš**, ievārijuma, māla. Mucveida, ar iežmaugu zem augšmalas. Zem tās divas virpotas līnijas. Glazēts pelēcīgi zaļganbrūns. Kurzeme, 20. gs. 1. puse; $17,8 \times 13 \times 14$.
BDM 32175

M. K.

508. **Pods**, ievārijuma, māla. Vēderains, nedaudz izvērstu augšmalu, kurā divas virpotas līnijas. Uz plečiem divas aussveida osiņas. Glazēts zaļš. Kurzeme, 20. gs. 20. gadi; $18,5 \times 12,5 \times 17$.
BDM 32173

M. K.

509. **Pods**, ievārijuma, māla. Cilindrisks, nedaudz izvērstu augšmalu. Augšdaļā divas virpotas līnijas. Iekšpuse un ārmaļa glazētas gaiši brūnas. K. Teihmanis (?), Aizpute, 20. gs. 30. gadi; $25,5 \times 21,5 \times 24,5$.
BDM 34110

M. R.

510. **Cukurtrauks**, stikla. Biķerveida, uz kājiņas. Ārpuse amalgamēta, augšmalā matēts gravējums — ziedu motīvs. Iekšpuse apzeltīta. Rīga, 20. gs. sākums; $10,5 \times 7,8 \times 11,5$.
BDM 34342

G. K.



436	BDM 31670
443	
439	
442	433
436	



		378		
476			466	462
	BDM 31541		469	
			471	465

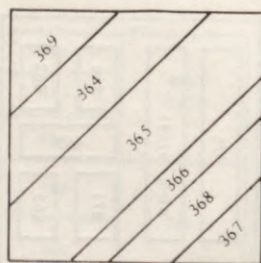

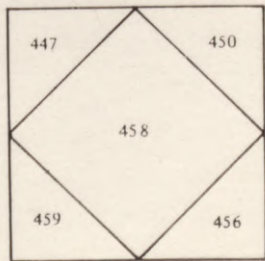

ПРИДАНОЕ СУИТОВ

Жизнь и труд многих людей представлены в Латвийском этнографическом музее под открытым небом. Здесь вторую жизнь обрели древние постройки, сохранившиеся до наших дней из разных времен и различных областей Латвии. Все они рассказывают об искусном мастерстве и трудолюбии своих строителей и обитателей.

В культурном наследии латышей прослеживаются весьма существенные исторические сложившиеся региональные различия. Особенно ярко они выражены в Алсунгском крае Курземе — одном из историко-этнографических регионов Латвии.

В документах XIII в. Алсунга упоминается как куршское селение. В XIV в. немцы строят на этом месте орденский замок. В XVII в., когда край находится во владении немецких графов Шверинов, здесь активно трудятся латышские и немецкие ремесленники, идет оживленная торговля. В 1623 г. Я. Шверин женится на дворянке польского происхождения, принимает католическую веру и принуждает к этому также жителей местечка и окрестных крестьян. В ходе истории край суйтов (так называют жителей-католиков четырех волостей — в 1940 г. их насчитывается около 10 000; по мнению лингвистов, это название произошло от древнего ливского слова «suoisti», означающего «люди болота») стал местом соприкосновения культур куршей, ливов, поляков, скандинавов. Каждая из этих культур оставила свой след в формировании местных традиций, а все вместе они определили этнографическую самобытность края. Католическое вероисповедание отделило суйтов от соседних крестьян-лютеран, способствуя тем самым особой устойчивости своеобразия культуры и традиций местных жителей. Кроме того, край располагался в уединенном месте, вдалеке от главных путей сообщения. Со всех сторон его окружали болота.

В 70—80-х гг. XIX в. солдатам царской армии после 15-летней службы в этом крае выделялись наделы из фонда государственных земель площадью до 3 десятин (1 десятина — 1,09 га). В народе эти клочки земли прозвали отеческими (или русскими) плацами (в конце XIX в. число таких хозяйств в Курземе превысило тысячу). Бывшие солдаты вырубали лес под пашню, сооружали постройки, разбивали хозяйства. Песчаная почва, с трудом отвоеванная у болота, не могла прокормить жителей «будочного» селения, поэтому почти в каждом доме был какой-нибудь ремесленник: портной, сапожник, кожевник, кузнец, шорник, столяр.

В 80-е гг. нашего столетия в поисках знатоков старинных ремесел (в этнографическом музее различные трудовые процессы фиксируются на киноленту уже с 60-х годов) мы посетили одно из таких селений, точнее, бывшее селение, ибо в нем сохранился лишь один хутор, сильно пострадавший от времени. В семи километрах от моря в отцовском доме, построенном на болотной опушке, на склоне лет проживает Петерис Рагелис. Всю свою холостяцкую жизнь он мастерил из дерева все, что требовалось человеку: от колыбели до креста. Дом полон деловой древесины, полуготовых изделий, инструментов. Лучшие годы старого мастера позади, большие работы он уже не начинает, лишь изредка выстругивает кому-нибудь ложку или косовище...

Один его брат — Мартиньш, хозяйничал на берегу живописного озера и играл на цитаре в Алсунгском этнографическом ансамбле, а другой — Язеп, все звал Петериса к себе, но тот неизменно спрашивал: «Сколько мужиков могут быть под одной шажкой?» И сам отвечал: «Только один». Однако жизнь распорядилась по-своему. Петерису все же пришлось перебраться к брату на хутор «Капниеки». Название хутора пошло от слова «капа» — «дюна». Раньше на этом месте было море.

Хутор «Капниеки» был местом нашей последней остановки на многолетнем пути поисков и находок в этих краях. Здесь мы познакомились и с родившейся в 1896 г. Гриетой Капиной. Она, так же как и Петерис, всю жизнь прожила одна, без семьи. Сундук с приданным в полутьме клетки сохранился прекрасно. Наше приобретение и в этом хуторе оказалось неожиданно богатым.

Еще совсем едва бывшие в употреблении более 500 предметов домашнего обихода (орудия труда, ткани, одежда) теперь стали экспонатами музея. В каталоге они сгруппированы по своему назначению (керамика же — по материалу и предназначению).

О предметах приводятся следующие сведения: название, материал, имя и фамилия изготовителя, место и время изготовления, размеры (в сантиметрах, у тканей — длина и ширина, у изделий из керамики — высота, верхний и нижний диаметры), инвентарный номер с шифром BDM для экспонатов из основного фонда, BDM_{зрм} — для экспонатов из вспомогательного фонда, инициалы бывшего владельца, страница книги, где помещены рисунок или фотография представленного предмета или его фрагмента.

Сокращения

pl — ширина	G. K. — Гриета Капина 1896
g — длина	A. R. — Анна Рагеле (род. Капина) 1910
h — высота	M. K. — Маргрита Капина 1911—1987
d — диаметр	E. P. — Эмилия Путиня (род. Капина) 1920
gs. — век	P. R. — Петерис Рагелис 1900—1987
set. — четверть	J. R. — Язеп Рагелис 1907—1986
sāk. — начало	M. R. — Мартиньш Рагелис 1914—1988

Часть экспонатов, представленных в списке, можно осмотреть в усадьбе Курземского крестьянина, которая в свое время находилась близ хутора Петериса Рагелиса. В музей эта усадьба перевезена в 50-е годы.

Остальные экспонаты хранятся в фондах музея, а судьбы людей и воспоминания, песни и труд увековечены на фотографиях (фотонегативы № 27499¹—27615², 32244¹—32318), кинолентах (фильм «У озера и у моря», 16 мм, черно-белый, 20 мин; фильм «На братском хуторе», 16 мм, черно-белый, 30 мин (автор Э. Веверис), киноматериалах (№ 253, 254, 259—262, 313—316, 318—320) и звуковых записях (пластинка «Латышский фольклор. Алсунга»).

THE SUITI LEGACY

Latvian Ethnographic Open-Air Museum gives an insight into the work and way of life of previous generations. Ancient buildings still keep the memories of their inhabitants and how these people lived.

Latvia's historical heritage is a conglomeration of distinct regional differences. In this sense, the Alsunga district in the region of Kurzeme is a vivid example.

Documents that date back to the 13th century mention that Alsunga is a Kurši-populated village. In the 14th century Germans built a castle there. In the 17th century the Alsunga district belonged to the baronial Schwerin dynasty, and Alsunga was a busy trade center for Latvian and German craftsmen and merchants. In 1623 J. Schwerin married a Polish countess, accepted the Catholic faith, and forced the inhabitants of Alsunga and nearby peasants to do the same. Historically the Suiti were the Catholic inhabitants of 4 subdistricts: in 1940 there were about 10,000 Suiti; linguists have concluded that *suoist* is an ancient Liv word meaning «people of the marsh». The district has been marked by the presence of Kurši, Liv, Polish, and Scandinavian cultures. Each of these has left its impression on local traditions, adding to the district's unique ethnography. Even more so, the Catholic faith set the Alsunga peasants apart from their Lutheran neighbours, and solidified their cultural peculiarities and traditions. Also, the district was geographically isolated, surrounded by forests and marshland, and far from major roads.

In the 1870's—1880's soldiers who had served 15 years in Tsarist Russia's army were granted land in this region (up to 3 desitins; 1 desitin=1,09 hectares), small plots from the state land fund, which the local folk named «fatherly» or «Russian» plots. The new peasants cleared woodlands, erected houses, and laid out their homesteads (at the end of the 19th century these numbered in thousands). The sandy plots yielded scanty crops; therefore, each household could boast an artisan: tailor, shoemaker, tanner, blacksmith, saddlemaker, carpenter.

In the 1980's — during the search for old craftsmen (since the late 1960's the Open-Air Museum has been recording various work processes on film) — we visited one of these villages, or, to be precise, the remains of a village, where only one, badly damaged house was still standing. Pēteris Raģelis, born in 1900, lives 7 kilometres from the Baltic Sea, at the edge of a forest in a house built by his father. A bachelor, Raģelis has fashioned from wood just about everything a person may need from cradle to the grave. We found his house to be full of untouched blocks of wood and tools, as well as interesting objects. The old man's strength was spent, but he still fashioned wooden spoons, scythe handles...

His youngest brother Mārtiņš, born in 1914, lived by a lovely lake, and played the zither in the Alsunga ethnographic ensemble «Suitu sievas». His other brother Jāzeps, born in 1907, invited Pēteris to go live with him, but Pēteris laughed: «How many men can fit under one hat?» And added: «One...»

Yet life took a different course, and Pēteris was forced to move in with his brother Jāzeps in the latter's house called *Kāpnieki* (kāpa=dune; the place where this house stands was once part of the sea). This house was our final stop in a journey, which lasted many years, and took us through the Suiti district. Here we were introduced to Grieta Kāpiņa, born in 1896. She, just like Pēteris, had led her life without a family of her own. Her dowry chest, hidden in the house's shadows, was intact and well-preserved. We were surprised at the wealth of our find in this house too.

Some 500 items, which only recently had been in use, became museum property: tools, textiles and clothes. The list included in this book groups these items according to their function.

We offer the following information on these objects: their name; material; maker's forname and surname; time and place where they were made; dimensions (in centimetres: length and width for textiles; height and upper and lower diameters for

ceramics); inventory number along with the Open-Air Museum's basic fund code BDM; BDM_{zpm} — the Open-Air Museum's auxiliary fund code; the previous owner's initials; and the book page, where one can find the item's illustration (either a drawing or a photograph).

Abbreviations:

pl — width	G. K. — Grieta Kāpiņa 1896
g — length	M. K. — Margrieta Kāpiņa 1911—1987
h — height	A. R. — Anna Raģele 1910
d — diameter	E. P. — Emīlija Putniņa 1920
gs. — century	P. R. — Pēteris Raģelis 1900—1987
cet. — quarter	J. R. — Jāzeps Raģelis 1907—1986
sāk. — beginning	M. R. — Mārtiņš Raģelis 1914—1988

Some of the items listed are exhibited in the Kurzeme soldier's homestead, it was once located not too far from Pēteris Raģelis' house, and was transported to the museum in the 1950's; others are kept in the funds' storage house, but the memories and stories told by the people, their songs and work have been preserved in audio-visual form (photo negatives No 27499¹—27615², 32244¹—32318), in recorded tapes and films (the film «By the Lake and by the Sea», 16 mm, black and white, 20 minutes; «At the Brother's Home», 16 mm, black and white, 30 minutes, films prepared by E. Vēveris), film plots (No 253, 254, 259—261, 313—316, 318—320) and can be heard on the disc «Latvian Folklore: Alsunga».

IETEICAMĀ LITERĀTŪRA

- Andermanis K. No tines līdz kumodei // Latvju tautas dainas. — R., 1931. — 7. sēj. — 593.—631.
- Andersons E. Senie kurzemnieki Amerikā un Tobago kolonizācija. — Stokholmā. Daugava, 1970. — 374.
- Ārends P. Kuršu sēta // Senatne un māksla. — R., 1937. — 79.—109.
- Atskaņu hronika. — R., 1936.
- Bičolis J. Latviešu lauku sētas etnogrāfiskā vērtība // Ceļi. — R., 1937. — 8. laid. — 50.—70.
- Bielenstein A. Die Holzbauten and Holzgeräte der Letten. — St. Petersburg, 1907. — Th. 1. — S. 234; Petrograd, 1918. — Th. 2 S. 637.
- Cimermanis S. Latviešu tautas dzīves pieminekļi // Celtnes un to iekārtas. — R., 1969. — 159.
- Cimermanis S. Laukstrādnieku dzīves veids Kurzemē un Zemgalē 19. gs. otrajā pusē. — R., 1959. — 235.
- Dumpe L. Lopkopība Latvijā 19. gs. un 20. gs. sākumā. — R., 1985. — 279.
- Dumpe L. Ražas novākšanas veidu attīstība Latvijā (no senākiem laikiem līdz XX gs. sākumam). — R., 1964. — 228.
- Indriķa Livonijas hronika. — R., 1936.
- Jaunzems J. Kuršu koka trauki // Senatne un māksla. — R., 1937. — 110.—124.
- Jaunzems J. Kurzemes sēta // Etnogrāfiskais apcerējums. — R., 1943. — 56.

- Juškevičs J. Hercoga Jēkaba laikmets Kurzēmē. — R., 1937.
Karnups Ā. Kurzemes tautas tērpi // Senatne un māksla. — R., 1937. — 150.
- Kundziņš P. Latviešu klēts arhitektūra // Senatne un māksla. — R., 1940. — 45.—78.
- Latvju tautas dainas. — R., 1928. — 1.—12. sēj.
Latviešu tautas māksla. — R., 1961. — 1. sēj. — 1.—397.
- Leinasare I. Zemkopība un zemkopības darba rīki Latvijā kļaušu saimniecības sairuma laikā. — R., 1962. — 166.
- Līdeks O. Latviešu svētki. — R., 1940. — 108.
- Materiāli par Latvijas būvniecību. — R., 1921.—1931. — 1.—5. sēj.
Пудмеря. Курляндская губерния: Свод статистических данных. — Митава, 1888.
- Rozins Lentilijs. Curlandiae quaedam notabilia (1677.—1680.) // Latvijas Universitātes raksti. — R., 1925. — 11. sēj.
- Senkēviča B. Godi Vidus-Kursā. — R., 1939. — 160. lpp.
- Siliņš M. Alšvanga. Latvju raksti. — R., 1931. — 1. sēj. 1.—56.
- Slava M. Latviešu tautas tērpi // Arheoloģija un etnogrāfija. — R., 1966. — 7. sēj. — 114.—115.
- Spekke A. Latvieši un Livonija 16. gs. — R., 1935.
- Straubergs K. Latviešu tērps un viņa rakstu ornamentika // Latvieši. — R., 1930. — 1. d.
- Smits P. Latviešu tautas ticējumi. — R., 1940.—1941. — 1.—4. sēj.
- Sperliņš J. Senās suitu kāzas un ķekatas. — R., 1937. — 161.
- Sturms Ed. Sārņates purva mītne // Senatne un māksla. — R., 1940.
- Svābe A. Straumes un avoti. — R., 1938. — 408. lpp., R., 1940. — 417.
- Vipers B. Latvijas māksla baroka laikmetā. — R., 1937. — 385.
- Vitckopfs A. Koks un tā apstrādāšana. — R., 1936., 385.

Uz 1. vāka: Grieta KAPIŅA Alsungas tautas tērpā (364, 405, 415, 427, 480)

Uz 4. vāka: Pēteris RAĢELIS. E. Vēvera foto

Latvijas Etnogrāfiskais brīvdabas muzejs

SUITU PORS

Redaktore S. Katkeviča
Mākslinieciskais redaktors A. Plotka
Tehniskā redaktore S. Zandberga
Korektore I. Senkāne

Parakstīta iespiešanai 10.04.91. Licence № 000024. Formāts 70×90/16. 9,51 izd. 1. Metiens 2000 eks. Pasūt. № 782-3. Ligumcena. Pasūtījuma darbs. Izdevniecība «Avots», 226047 Rīgā, Aspazijas bulv. 24. Iespiesta tipogrāfijā «Rota», 226011 Rīgā, Blaumaņa ielā 38/40. Vāks iespiests Rīgas Parautipogrāfijā, 226004 Rīgā, Vienības gatvē 11.

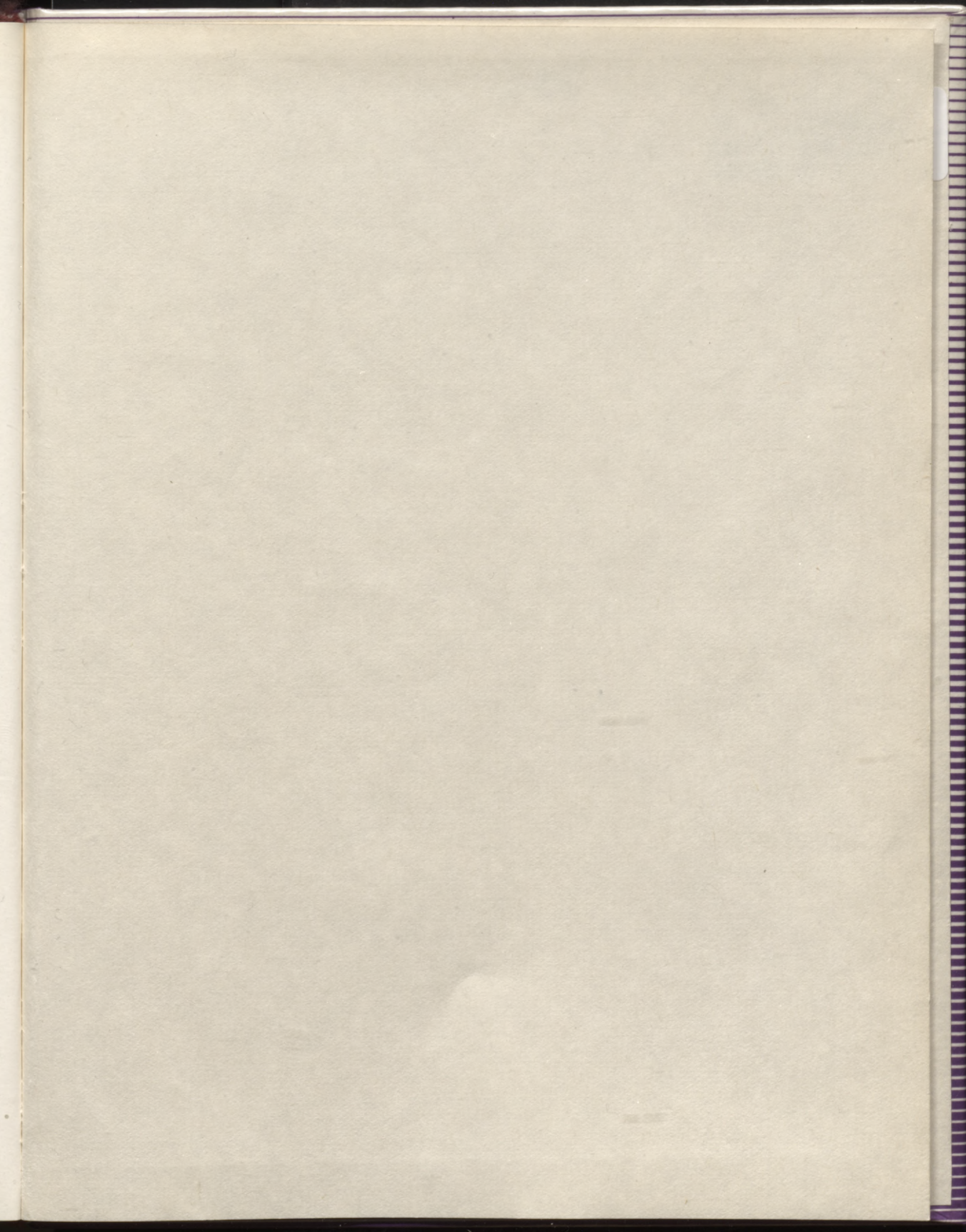

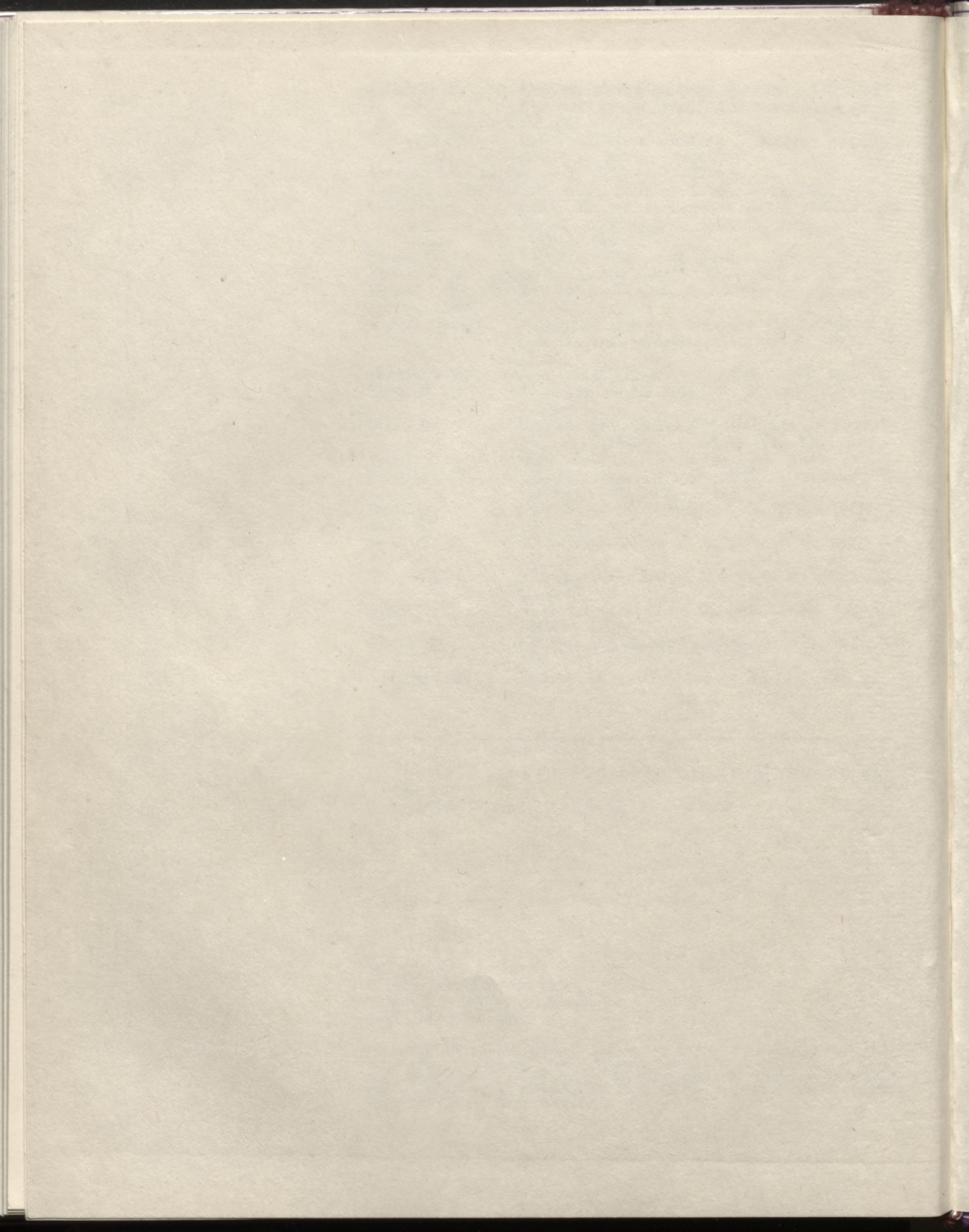

Kontrolaksemplārs

14-7

LATVIJAS NACIONĀLA BIBLIOTEKA



0306047879

