



Laimīgā
zeme

Līgatnes

Novada Ziņas

LĪGATNES NOVADA DOMES INFORMATĪVAIS IZDEVUMS

16. oktobrī 2019

Nr. 10 (151)

Aicinām piedalīties Līgatnes novada iedzīvotāju aptaujā "Viedoklis par Līgatnes novada statusu Latvijas Republikas administratīvi teritoriālajā iedalījumā"

Latvijas Republikas Saeima 2019. gada 21. martā ir pieņēmusi lēmumu turpināt 1998. gadā iesāktu teritoriālo reformu un līdz 2021. gadam izveidot ekonomiski attīstīties spējīgas administratīvās teritorijas ar vietējām pašvaldībām, kas spēj nodrošināt tām likumos noteikto autonomo funkciju izpildi salīdzināmā kvalitātē un pieejamībā un sniedz iedzīvotājiem kvalitatīvus pakalpojumus par samērīgām izmaksām. Pašvaldību skaitu plānots samazināt no 119 uz 36. Līgatnes novadu plānots apvienot ar citām bijušā Cēsu rajona pašvaldībām, izveidojot jaunu Cēsu novadu.

Eiropas vietējo pašvaldību harta, Latvijas Republikas Satversme un likums "Par pašvaldībām" nosaka pilsoņu tiesības un pienākumus piedalīties valsts un pašvaldību darbībā. **Tādēļ Līgatnes novada dome ir pieņēmusi lēmumu no 21. oktobra līdz 4. novembrim rīkot iedzīvotāju aptauju, lai noskaidrotu Līgatnes novada iedzīvotāju viedokli par Līgatnes novada statusu Latvijas Republikas administratīvi teritoriālajā iedalījumā.**

Aptaujā aicināti piedalīties 15 gadu vecumu sasniegušie novada iedzīvotāji, kuru deklarētā vai faktiskā dzīves vieta ir novada teritorijā vai kuru darba vieta ir novada teritorijā, vai kuriem novada teritorijā pieder nekustamais īpašums vai uzņēmums.

Aptaujas lapas klātienē varēs aizpildīt novada domes darba laikā: pirmdienās, otrdienās, ceturtdienās no plkst. 08.00 līdz 16.30, trešdienās no plkst. 08.00 līdz 18.00, piektdienās no plkst. 08.00 līdz 15.00:

- Līgatnes novada domes telpās Sprīņu ielā 4, Līgatnē;
- Līgatnes novada domes telpās Nītaures ielā 6, Augšlīgatnē;
- Līgatnes pilsētas bibliotēkā Sprīņu ielā 4, Līgatnē;
- Līgatnes pagasta bibliotēkā Nītaures ielā 6, Augšlīgatnē.

Elektroniski aizpildāmas aptaujas lapas būs pieejamas Līgatnes novada domes tīmekļvietnē www.ligatne.lv. Tās no 2019. gada 22. oktobra plkst. 8.00 līdz 2019. gada 4. novembrim plkst. 20.00 parakstītas ar

drošu elektronisko parakstu nosūtāmas uz elektroniskā pasta adresi novadadome@ligatne.lv.

Līgatnes novada domes tīmekļvietnē www.ligatne.lv tiks ievietota arī saite uz tiešsaistes anketu.

Aptaujas anketā iedzīvotājiem tiks uzdoti jautājumi:

1. Vai jūs esat par Līgatnes novada apvienošanu ar citiem novadiem (ar iespējamajām atbildēm: PAR / PRET)?

2. Ja notiek novadu apvienošana, kādu modeli jūs atbalstāt (ar iespējamajām atbildēm: Līgatnes novada apvienošanu ar Siguldas novadu / Līgatnes novada apvienošanu ar Cēsu novadu / Citu apvienošanas variantu (kādu?) / Citu reformas variantu (kādu?))?

Iedzīvotāji, ja vēlēties, varēs pamatot savu viedokli, kā arī atbildēt uz jautājumu, kur tiek saņemti izglītības, medicīnas, sporta, kultūras un iepirkšanās pakalpojumi.

OKTOBRIS

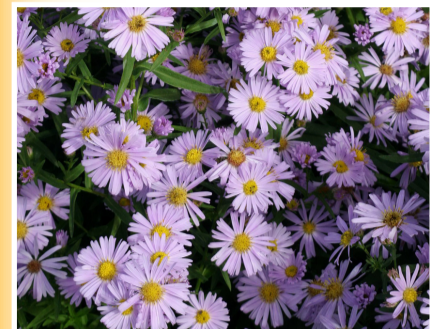

*Lai šī diena krāsainā
Aizdzen skumijas drūmās!
Paraugies, kā daba zied -
Tik daudz krāsu rudens sniedz.
Rudens elpas vieglumā
Laijies iešūpoties!
Raibo lapu spārnus ņem
Lido pāri dienām!*

Oktobra jubilāri:

Agris Ozols
Agrita Ābelīņa
Andrejs Kozlovskis
Lilīta Maiere
Raimonds Razāns
Daina Robu
Vineta Eglīte
Aigars Koļesnikovs
Aivars Uldis Krimbergs
Dace Laudere
Lolīta Musule
Larisa Adamova
Nina Jeromāne
Valdis Ķauķītis
Jānis Blāķis
Vladimirs Druzs
Valija Dubkeviča
Inta Iskenderova
Svetlana Kruglaja
Visvaldis Rozentāls
Mirdza Gailīte
Aļdona Lakeviča
Rita Ekerte
Millija Elfrīda Priedīte
Millija Rupmeja
Andris Birze
Lūbova Golubkova
Rita Potašova
Atis Zviedris
Aina Ķiņķere
Ināra Ārija Liepiņa
Maija Gunta Janke
Valda Veļķere
Nina Žuikova
Skaidrīte Bukovska
Velta Brante
Raimonda Gablika
Ausma Bergmane
Tatjana Jankovska
Jānis Bundža
Gaida Ozoliņa
Marija Andžāne
Jeļena Terentjeva
Velta Meistere

Līgatnes novada
GADA CILVĒKS



2019

Aicinām izvēlēties Līgatnes Gada cilvēku

Oktobrī, kā allaž, atskatāmies uz līgatniešu paveikto iepriekšējā gadā vai ilgākā laika posmā. Aicinām novērtēt mūsu līdzcilvēku paveikto un piedalīties aptaujā "Līgatnes Gada cilvēks 2019".

Par Līgatnes "Gada cilvēku 2019" var kļūt ikviens, kurš ar savu veikumu ir parāgušs līdzcilvēkiem, kura darbs visvairāk sekmējis Līgatnes novada attīstību un veicinājis sabiedrisko aktivitāti.

Aptaujas anketas atrodamas šajos punktos:

- Līgatnes kultūras namā - Sprīņu ielā 4, Līgatnē
- Augšlīgatnes kultūras namā - Nītaures ielā 4, Augšlīgatnē
- Līgatnes pagasta pārvaldē - Nītaures ielā 6, Augšlīgatnē
- Līgatnes novada vidusskolā - Strautu ielā 4, Līgatnē
- Augšlīgatnes Jaunajā sākumskolā - Upes ielā 2, Augšlīgatnē
- Līgatnes pilsētas pirmsskolas izglītības iestādē - Gaujas ielā 7, Līgatnē
- Augšlīgatnes pirmsskolas izglītības iestādē "Zvaniņi" - Sporta ielā 14, Augšlīgatnē
- Veikalos "LaTs" Gaujas ielā 21, Līgatnē un Skolas ielā 6-14, Augšlīgatnē
- Veikalā "ELVI" Nītaures ielā 5, Augšlīgatnē

Balsot iespējams arī elektroniski. Saite uz aptaujas anketu tiešsaistē atrodama Līgatnes novada domes tīmekļvietnē www.ligatne.lv.



11. novembrī

LĀČPLĒŠA dienas pasākumi Līgatnes novadā

17.00 Piemiņas brīdis pie dīķa Līgatnē
piedalās Līgatnes pūtēju orķestris
Aicinājums līdzī paņemt svečīti
un aizdegtu ielikt Latvijas kontūrā

19.00 Lāpu gājiens uz Paltmales kapiem
un Piemiņas brīdis pie pieminekļa
"Par Tēvzemi kritušajiem"
piedalās jauktais koris "Līgatne"

Pulcēšanās lāpu gājienam pie bērnu dārza
Augšlīgatnē, Sporta iela 4

PRIEKŠSĒDĒTĀJA SLEJA

Aicinājums līgatniešiem!

Ainārs Šteins,

Līgatnes novada domes priekšsēdētājs

Pronozēju, ka VARAM ministra iecerētā Administratīvi teritoriālā reforma notiks, kā plānots - 2021. gadā. To nespēs apturēt ne zinātnieku, ne 90 pašvaldību izteiktais viedoklis, ka piedāvātais reformas modelis ir brāķis, kas, visticamāk, valsti novedīs dziļā stagnācijā, radot vēl lielākas reģionālās atšķirības un palielinot nevienlīdzību starp dažādām iedzīvotāju grupām. Tāpat iezīmētais modelis, kas ir tikai krāsaina karte, bez jebkādas ieguvumu un zaudējumu analīzes, iespējams, nedaudz ietaupīs pašvaldību līdzekļus (prognozēju, ka kopējais "ietaupījums" valstī varētu būt līdz diviem miljoniem eiro gadā), ko ar lielu uzviju nāksies samaksāt iedzīvotājiem no saviem maciņiem, jo, ja līdz šim pakalpojumu pieejamība bija "rokas stiepiena attālumā", tad turpmāk, lai saņemtu ātru un kvalitatīvu pakalpojumu (bet to var nodrošināt tikai lēmumu pieņēmēji, kam pieejami resursi) nāksies braukt uz "centru".

Šobrīd reklāmās daudz tiek stāstīts par Administratīvi teritoriālās reformas ieguvumiem. Būšu tiešs: šādi tiek zombētas sabiedrības smadzenes, lai kaut nedaudz attaisnotu notiekošo. Parāli jau vairāku gadu garumā, bet jo īpaši pēdējā gadā, valstī tiek apzināti izplatīti mīti un meli, lai sabiedrības apziņā grautu pašvaldību reputāciju. Tas tiek pastiprināts ar citām metodēm, piemēram, liegta iespēja kreditēt sabiedrībai nozīmīgus attīstības projektus (izglītības iestāžu renovāciju, ceļu un ielu sakārtošanu, komunālo pakalpojumu objektu attīstību utt.). Un tas arī saprotams, jo šī nav reforma, bet revolūcija, kuras veiksmīgai norisei jāsaņem augsne - sabiedrības neapmierinātība ar pastāvošo.

Aktuāls jautājums - kāpēc vismaz 90 pašvaldības no 119 neatbalsta VARAM ministra piedāvāto reformas modeli? To starpā ir gan lielās pilsētas, piemēram, Jelgava, Ventspils, gan tā saucamie attīstības centri, gan vairums "mazo" pašvaldību. Sabiedrībai tiek potēts, ka pašvaldību vadītāji "turas pie krēšiem", ka tiks atjaunotas pašvaldības, kādas tās bija līdz 2009. gadam utt., tikšot ietaupīti prāvi valsts līdzekļi (sākotnēji tika piesaukti 200-300 miljoni gadā, tagad retorika drusku piezemētāka - 25 miljoni gadā). Tomēr neviens nav spējis konkrēti atbildēt, kur šāds ietaupījums radīsies, jo, samazinot likvidējamo pašvaldību administrācijas, maksimālais ietaupījums būs ne lielāks par 1,5 miljoniem. Tai pašā laikā katram, kam ir kaut neliela sajēga par pašvaldību funkcijām un struktūru, ir skaidrs, ka bez pagastu pārvaldēm vai līdzīgām apakšstrukturām teorētiski neiztikt. Tātad nav runa pat par 1,5 miljonu ietaupījumu. Vai reformatori, piedodiet, revolucionāri, domā, ka varēs ietaupīt uz sociālajiem pakalpojumiem, bērnudārziem, komunālajiem pakalpojumiem vai teritoriju, ielu un ceļu uzturēšanu? Konkrētu atbildi uz šiem jautājumiem joprojām nav! Arī stāsts par to, ka tiks izveidotas pašvaldības, kādas tās bija līdz 2009. gadam, ir meli, jo katrs, kam bijusi kaut neliela saskarsme ar pašvaldību strukturālo uzbūvi, pateiks - līdz 2009. gadam Latvijā bija divu līmeņu pašvaldības - 26 rajoni otrajā līmenī un 522 pirmā līmeņa pašvaldības - pilsētu un pagastu domes ar savu lemtspēju un resursiem. Reformas virzītājiem vajadzētu sabiedrībai teikt patiesību - plānotais administratīvi teritoriālās reformas modelis paredz izveidot pašvaldību tīklu, kāds tas bija PSRS laikos - ar centrālo rajonu vadību un nelielām izpildkomitejām pagastos, bez lemtspējas un resursiem. Un šis ir patiesais iemesls, kāpēc absolūtais vairums esošo pašvaldību neatbalsta šo reformas modeli. Vairumam pašvaldību deputātu ir gan zināšanas, gan pieredze par pašvaldību procesiem Latvijā un ārvalstīs, un šo pašvaldību deputāti apzinās, ka, realizējot esošo reformas modeli, cietīs tūkstošiem valsts iedzīvotāju un valsts kopumā.

Tai pašā laikā, vērojot notiekošos procesus, manī nostiprinās pārliecība, ka nekas šo reformu neapturēs. Iespējams, ka Saeimā tiks nedaudz pārkrāsota karte, bet būtība saglabāsies tāda, kādu to iecerējuši reformas izstrādātāji. Acīmredzot Latvijai jāpārdzīvo arī šis laiks, lai pēc 7-10 gadiem atkal atgrieztos pie jautājuma par administratīvi teritoriālo reformu, kad jauno politiķu paaudze beidzot izveidos tādu struktūru, kas kalpo sabiedrībai un valstij, tādu struktūru, kāda darbojas vairumā attīstīto valstu.

Mēs Līgatnes novadā, gan domes deputātu, gan sabiedrības grupu iniciēti, esam nolēmuši veikt sabiedrisko aptauju, lai uzzinātu līgatniešu viedokli par notiekošajiem procesiem. Manī nav pārliecības, ka kāds mūsu viedokli ieklausīsies, jo līdzšinējā pieredze rāda, ka "suņi rej, bet karavāna iet tālāk". Tomēr, ja mēs savu viedokli nepaudzīsim, un nav svarīgi kāds būs aptaujas rezultāts, mums nebūs tiesību teikt, ka esam vai neesam nepamierināti ar pieņemtajiem lēmumiem. Tāpēc aicinu ikvienu novada iedzīvotāju piedalīties aptaujā un izteikt savu viedokli par plānoto Administratīvi teritoriālo reformu.

APSTIPRINĀTI

Līgatnes novada domes
2019. gada 26. septembrī sēdē
(protokols Nr. 10, 14.§)

Līgatnes novada domes 2019. gada 26.
septembra saistošie noteikumi Nr. 19/17
"Grozījums Līgatnes novada domes 2009.
gada 14. oktobra saistošajos noteikumos Nr. 1/09
"Līgatnes pašvaldības nolikums""

APSTIPRINĀTI

Līgatnes novada domes
2019. gada 26. septembra sēdē
(protokols Nr.10, 20.§)

Līgatnes novada domes 2019. gada 26.
septembra saistošie noteikumi Nr. 19/18
"Grozījumi Līgatnes novada domes 2017. gada
28. septembra saistošajos noteikumos Nr. 17/22
„Par nekustamā īpašuma nodokli un nekustamā
īpašuma nodokļa atvieglojumu piemērošanu
Līgatnes novadā”

Izdoti saskaņā ar likuma
"Par nekustamā īpašuma nodokli" 1. panta otrās daļas 9.1
punktu,
3. panta pirmo daļu, 1.4.daļu, 5. panta trešo daļu, 9. panta
otro daļu

Izdarīt Līgatnes novada domes 2017. gada 28.
septembra saistošajos noteikumos Nr. 17/22 „Par
nekustamā īpašuma nodokli un nekustamā īpašuma
nodokļa atvieglojumu piemērošanu Līgatnes novadā”
šādus grozījumus:

1. Papildināt noteikumus ar 20.7., 20.8., un 20.9.
apakšpunktiem šādā redakcijā:

“20.7. *de minimis* atbalsta piešķiršanas brīdis
ir datums, kurā izdots maksāšanas paziņojums par
nekustamā īpašuma nodokli;

20.8. saņemto *de minimis* atbalstu ir pieļaujams
kumulēt ar citu valsts atbalstu par tām pašām

Izdoti saskaņā ar likuma
"Par pašvaldībām" 21. panta pirmās daļas 1.
punktu un 24. pantu

Izdarīt Līgatnes novada domes 2009. gada 14.
oktobra saistošajos noteikumos Nr. 1/09 "Līgatnes
pašvaldības nolikums" grozījumu, izsakot, 5.5. punktu
šādā redakcijā:

"5.5. Līgatnes novada domes iestādes-
strukturvienības:".

Līgatnes novada domes priekšsēdētājs A. Šteins

attiecināmajām izmaksām vai valsts atbalstu tam pašam
riskā finansējuma pasākumam saskaņā ar Komisijas
regulas Nr.1407/2013 5. panta 2. punktu;

20.9. *de minimis* atbalsta uzskaitē tiek veikta
saskaņā ar normatīvajiem aktiem par *de minimis* atbalsta
uzskaites un piešķiršanas kārtību un *de minimis* atbalsta
uzskaites veidlapu paraugiem.”

2. Izteikt noteikumu 28.2.3.apakšpunktu šādā
redakcijā:

“28.2.3. saskaņā ar Ministru kabineta 2018. gada
21. novembra noteikumu Nr.715 "Noteikumi par *de
minimis* atbalsta uzskaites un piešķiršanas kārtību un
de minimis atbalsta uzskaites veidlapu paraugiem” 8.2.,
20. un 21. punktu – sistēmā sagatavotas elektroniskās
veidlapas izdruka (vai jānorāda sistēmā izveidotās
un apstiprinātās pretendenta veidlapas identifikācijas
numurs).”

3. Izteikt noteikumu 28.3.3.apakšpunktu šādā
redakcijā:

“28.3.3. saskaņā ar Ministru kabineta 2018. gada
21. novembra noteikumu Nr.715 "Noteikumi par *de
minimis* atbalsta uzskaites un piešķiršanas kārtību un
de minimis atbalsta uzskaites veidlapu paraugiem” 8.2.,
20. un 21.punktu – sistēmā sagatavotas elektroniskās
veidlapas izdruka (vai jānorāda sistēmā izveidotās
un apstiprinātās pretendenta veidlapas identifikācijas
numurs).”

4. Noteikumi stājas spēkā 2020. gada 1. janvārī.

Līgatnes novada domes priekšsēdētājs A. Šteins

Līgatnes novada domes 2019. gada 26. septembra saistošo noteikumu Nr. 19/18
"Grozījumi Līgatnes novada domes 2017. gada 28. septembra saistošajos noteikumos Nr. 17/22 „Par
nekustamā īpašuma nodokli un nekustamā īpašuma nodokļa atvieglojumu piemērošanu Līgatnes novadā”
paskaidrojuma raksts

Paskaidrojuma raksta sadaļa	Informācija
1. Projekta nepieciešamības pamatojums	Saistībā ar normatīvo aktu izmaiņām nepieciešams veikt grozījumus Līgatnes novada domes saistošajos noteikumos Nr. 17/22 „Par nekustamā īpašuma nodokli un nekustamā īpašuma nodokļa atvieglojumu piemērošanu Līgatnes novadā”.
2. Īss projekta satura izklāsts	Līdz 2019. gada 30. jūnijam <i>de minimis</i> atbalsta piešķiršana un uzskaitē notika atbilstoši Ministru kabineta 2014. gada 1. decembra noteikumiem Nr. 740 "De <i>de minimis</i> atbalsta uzskaites un piešķiršanas kārtība un uzskaites veidlapu paraugi", kas paredzēja atbalsta saņēmēja un atbalsta sniedzēja savstarpēju apmaiņu ar attiecīgām <i>de minimis</i> atbalsta uzskaites veidlapām. Savukārt ar 2019. gada 1. jūliju spēkā stājusies jauna kārtība, kas noteikta Ministru kabineta 2018. gada 21. novembra noteikumos Nr. 715 "Noteikumi par <i>de minimis</i> atbalsta uzskaites un piešķiršanas kārtību un <i>de minimis</i> atbalsta uzskaites veidlapu paraugiem" un kas paredz, ka <i>de minimis</i> atbalsta uzskaitē tiek nodrošināta, izmantojot <i>de minimis</i> atbalsta uzskaites sistēmu.
3. Informācija par plānoto projekta ietekmi uz pašvaldības budžetu	Saistošie noteikumi budžetu būtiski neietekmēs.
4. Informācija par plānoto projekta ietekmi uz uzņēmējdarbības vidi pašvaldības teritorijā	Saistošie noteikumi šo jomu neskar.
5. Informācija par administratīvajām procedūrām	Visas personas, kuras skar apstiprināto saistošo noteikumu piemērošana, var vērsties Līgatnes novada domē.
6. Informācija par konsultācijām ar privātpersonām	Konsultācijas nav notikušas.

Kustēties ar prieku

Saruna ar Līgatnes Sporta centra vadītāju Viesturu Dumpi

Sācies jaunais mācību gads, jauna sporta sezona, aizvadīta Olimpiskā diena. Uz sarunu par aktualitātēm Līgatnes sporta dzīvē aicinājām Sporta centra vadītāju Viesturu Dumpi.

20. septembrī Latvijā notika Olimpiskā diena. Pamanīju, ka jūs šogad rīkojāties mazliet atšķirīgi. Vai tu varētu pastāstīt, kāds bija šis vēstījums?

Kad biju Olimpiskajā komitejā, kur mums izsniedza visus materiālus, es izteicu viedokli, ka nav vajadzīgs tērēt tik daudz naudas publicitātes materiāliem. Katram bērnam tiek piešķirts diploms. Tos mēs vispār piešķiram pārāk daudz. Labi, ja tie vēl mājās tiek krāti kaudzītē, bet bieži vien tos vienkārši izmet. Mēs pieradinām bērnus, ka viņi vienmēr kaut ko saņem. Savukārt sacensībās, ja nav godalgotas vietas, tad ir vilšanās. "Kāpēc man nav medaļas?" Visi šie materiāli - diplomu un apdrukātās hantelītes - izmaksā ļoti daudz. Ieguldījums ir ļoti liels, bet par atdevi ir jautājums.

Ko darījām mēs? Es izstāstīju bērniem, kas ir olimpiskā kustība un kas šī ir par dienu, kam tā domāta, bet mēs cenšamies to popularizēt visu cauru gadu. Katra stunda mums sākas ar vingrošanu uz paklājiņa. Galvenais ir izstāstīt bērniem, kāpēc vingrošana ir laba un ko tas viņiem dod. Vienmēr jāizstāsta, ko dos konkrētais treniņš un kas notiks tālāk. Kāds tam ir pielietojums?

Apdrukātās hantelītes mums gan bija jāpaņem, jo tās jau bija sagatavotas. (Es teicu, lai nākamā gadā mums tās vairs netaisa.) Tad nu mēs domājam, ko ar viņām racionāli iesākt. Beigās atdevām tehniskās jaunrades pulciņa vadītājam Osvaldam, kurš izdomās, kā tās izmantot radoši.

Nevienam vairs nav jāpierāda, kāpēc bērniem ir svarīgi sportot. Bet ar sporta stundām joprojām ir tā, ka daļai bērnu tās ļoti patīk, bet citiem tās ir kā zobu sāpes. Kādam mūsdienās ir jābūt skolotājam, lai bērnam radītu prieku sportot?

Tur jau tā lieta, ka jārada prieks. Tas ir skolotāja uzdevums. Svarīgākais nav sasniegt augstus rezultātus, bet fiziski attīstīties. Ar divām stundām nedēļā gan ir par maz, bet jebkura skola piedāvā ārpusklases nodarbības. Ir ļoti svarīgi, lai skolotājs zinātu un pastāstītu, ko katrs uzdevums dara, ko tas trenē. Ja es bērnam lieku pietuities, tad viņam ir jāsaprot, ko tas viņam dos.

Mēs šobrīd katras stundas sākumā mācāmies lēnu skriešanu. Es stāstu, ka tas nāk par labu asinsritei, apgādā muskuļus ar skābekli un novērš savainojumus. Protams, ka no vienas reizes pirmklasnieki to neatcerēsies, bet, ja tas notiks sistemātiski, paliks prātā. Ja nevari paskriet, soļo. Galvenais ir centies.

Lielajās klasēs gada sākumā es lieku pievilkties. Kāds, piemēram, pievelkas trīs reizes. Skolotājs jau labi redz, vai viņš varēja pievilkties kādu reizi vairāk, vai nevarēja. Tad saku, ka brīvajā laikā jātrenējas. Pēc pusgada pievilksimies atkal. Gada beigās, ja nekas nav mainījies, atzīme ir viduvēja. Bet tam, kurš gada sākumā nemaz nevarēja pievilkties, bet tagad var kaut vienu reizi, atzīmei jābūt labākai.

Bērnu nedrīkst salīdzināt. Skolotājam jābūt kladītei, kur pierakstīta katra bērna dinamika.

Vēl viena lieta, ko mācāmies: Katru sporta stundu mums ir ūdens pudele. Es uzstāju, ka ik pēc 15 minūtēm ir jāpadzeras. Mums jāpierādina bērniem dzert ūdeni, nevis kolu.

Runājot par inventāru, mēs par hantelēm izmantojam ūdens pudeles, kas piepildītas ar smiltīm. Katrs var iebērt pudelē tik



Līgatnes Sporta centra vadītājs Viesturs Dumpis.

Foto no personīgā arhīvā

daudz smilšu, cik viņš spēj pacelt. Tad izpaliek salīdzināšana, kurš var vairāk, kurš - mazāk. Naudu tur nevajag nekādu. Ja ir ziema un nav smiltis, ieberam sāli.

Skolotājam ir jāiedod rāmis, bet rāmja iekšienē ir brīvība. Ja mēs stundā cītīgi strādājam, tad darām tā, ka septiņas stundas ir manējās, astotā - skolēniem.

Uz stundu ir jānāk ar prieku, nevis jāmeklē iegāni, kāpēc neatnākt. Skolotājs ir tikai atbalsta personāls. Skolotājam jānorāda, uz kuriem iet.

Ko darīt pieaugušajiem? Pieņemsim, ka kādus gadus nekas nav darīts, ka ir bijuši dažnedažādi iegāni, kāpēc nesportot, tagad sākušās veselības problēmas un nobriedusi doma, ka vajadzētu rīkoties. Kādas ir iespējas Līgatnē?

Līgatnē kā nekur citur ir ļoti plašas iespējas. Mums šeit katram cilvēkam ir individuāla pieeja. Sievietēm ir pieejama joga, zumba, funkcionālie treniņi. Ar vīriešiem ir grūtāk. Ir trenāzīru zāle, bet tos ne visi prot izmantot.

Droši vien kautrējas arī?

Kautrējas. Tāpēc es saku: nāciet individuāli! Es parādīšu visu, ko un kā darīt trenāzīru zālē bez papildu samaksas. Iedošu pat plānu. Tikai svarīgi, lai plāns būtu reāls. Nav pat runa par grūtības pakāpi, bet par to, ka plāns nedrīkst nepatikt. Piemēram, lai nomestu svaru, ir jāsāk ar ēšanu. Plānu salikt nav grūti, bet jāņem vērā, kas cilvēkam garšo. No kā viņš nevar atteikties. Es nevaru pateikt, ka maizi nedrīkst ēst, ja tā cilvēkam ļoti garšo.

Tas pats ar vingrošanu. Ja cilvēkam nepatīk skriet, slēdzam to ārā. Jādomā, ko varam darīt citu, lai dabūtu rezultātu. Rezultātu mēs sasniegsim.

Man liekas, ka lielākā problēma ir tas, ka cilvēkiem patīk gausties. Ja ir grūti piecelties un atnākt uz joga sešos no rīta, ir iespēja iet uz aerobiku. Ir funkcionālie treniņi, kur attīsta dziļo muskulatūru. Ja ir

vēlme, visu var darīt. Ja vēlmes nav... Es domāju, ka nav visiem viss jāiepilina ar karofīti. Jo vairāk cilvēkiem dod ar zelta karofīti, jo vairāk viņš gaida, ka kāds ko pienes klāt.

Sporta centra piedāvājums ir pietiekams. Turklāt mēs esam gatavi meklēt risinājumus, pat ja nav naudas. Mums, piemēram, nav futbola trenera, bet ar vecāku atļauju bērni, kas vēlas, trenējas pie pieaugušajiem futbolistiem, kam viņi uzticas.

Zinu, ka citur notiek tā, ka treneri pietur pie sevis labākos, pat labi zinot, ka bērnam patīk un padodas cits sporta veids. Pie mums tā nav. Ir jādomā par bērnu!

Vairākas lietas tu jau pieminēji, bet varbūt tu varētu uzskaitīt, ar ko šobrīd iespējams nodarboties Sporta centrā?

Pieaugušajiem ir joga, zumba, vispusīgā attīstība un aerobika. Tagad mums arī pieaugušie nāk uz karatē. Tad, protams, ir trenāzīru zāle. Ir volejbola treniņi. Volejbolisti paši sanāk kopā un spēlē. Treneri viņiem nevajag. Tas pats ir ar futbolu. Florbolā mums ir vīriešu komanda. Visi, kuri ir gribējuši, piedalās. Gandrīz visi ir vietējie

Bērniem savukārt pirmdienās ir florbols un attīstošā vingrošana, otrdienās - karatē un peldēšana, trešdienās atkal florbols un vingrošana, ceturtdienās - karatē un piektdienās - peldēšana. Vēl katru dienu pie mums darbojas tehniskās jaunrades pulciņš.

Cenšamies visas situācijas atrisināt. Piemēram, ja vecāks iet uz aerobiku un nav kur atstāt bērnu, es saku, ka meklēsim risinājumu. Kaut vai varēs zīmēt pie dežurantes. Dežurante man šobrīd ir svarīgākais cilvēks Sporta centrā. Viņa brauc līdz uz peldēšanu, aiziet visiem pakaļ uz skolu un bērnudārzu. Vēl jāpaspēj visu iztīrīt. Vairāk prasīt vienkārši nevar!

Ja bērns grib sportot, tad par minimāliem līdzekļiem tas ir iespējams. Domāju, ka piedāvājums, īpaši bērniem, ir pietiekams,

tāpēc neko vairāk šobrīd neplānojam.

Protams, pildām arī sociālās funkcijas. Reizi mēnesī pie mums brauc vingrot pensionāri. Izmanto dušas. Dažkārt nāk tikai uz dušām. Situācijas ir dažādas, un tās ir jārīcina.

Sākot strādāt Sporta centrā, man likās, ka uz pasākumiem nāk maz cilvēku. Tad mēģināju visādi piesaistīt cilvēkus no malas, bet patiesībā mums ir svarīgi, lai nāk līgatnieši. Sporta centrs ir uzcelts un izveidots par mūsu naudu. Svarīgi, lai sporto mūsējie.

Gribu pajautāt par tevi pašu. Klausoties, ar kādu aizrautību tu runā, rodas sajūta, ka nekādu jautājumu par karjeras izvēli tev nav bijis.

12. klasē es nezināju, ko darīt. Psihologijas skolotāja iesaistīja konkursā "Gribu būt skolotājs". Dabūju vietu Rīgas Pedagoģijas augstskolā. Es mācījos gan sportu, gan bioloģiju. Tas bija grūti, bet vēlāk novērtēju. Sāku strādāt par bioloģijas skolotāju Rīgā. Rīgā strādāt ir ļoti grūti. Pie mums, ja neskaties uz bērnu no augšas, viss ir kārtībā. Rīgā ir sarežģītāk gan bērnu, gan vecāku, gan prasību dēļ.

Tad ieguvu maģistra grādu izglītības iestāžu vadībā. Budžetu stādīt gan nācās mācīties pilnīgi no jauna. Vēl aizgāju mācīties medicīnu, jo gribu simtprocentīgi saprast, ko es no cilvēkiem prasīju, kas ar viņiem notiek.

Šobrīd Latvijā ikvienam ir iespēja sešos mēnešos kļūt par C kategorijas treneri, un man nebūs pamata neņemt viņu darbā. Mana latīņa ir augstāka. Bērniem ir jādod labākais.

Pirms kādiem pieciem gadiem vēl domāju, ka ir labi un slikti darbi, bet nu zinu: ja tu dari savu darbu labi, neviens darbs nav slikts. Mums arī mūsu novadā ir jāsaprot, kā cilvēkus motivēt. Mums jāsaprot, kuri ir mūsu izcilnieki un jānāk viņiem pretī. Ir jākoncentrējas uz personību. Svarīgākās investīcijas ir cilvēkos. Un ne vienmēr viss ir naudā.

Kas ir tavi sporta veidi?

Slēpošana un biatlons. Esmu bijis Latvijas čempions un izlases dalībnieks. Kopš septiņu gadu vecuma trenējos. 19 gadu vecumā kļuva par profesionāli. Vienu gadu pelnīju ar to naudu. Bet tad sākās ģimenes dzīve, un bija jāizvēlas. Nu esmu amatieris. Katru otro dienu braucu ar rollerslēpēm un brīvdienās braucu uz Priekule šautuvi sajūst pulvera smaržu.

Ko tu domā par sporta līdzjutējiem pie televizora?

Visiem ir jāļauj izteikties. Mums Latvijā tā nūdien nav problēma. Spānijā ikviens ir gudrāks par spāņu futbola izlases treneri. Mūsu problēma ir savējo kritizēšana. "Dinamo" tagad zaudē, un visi novēršas. Līgatnes florbolistiem pirms pāris sezonām arī negāja labi, bet viņiem bija savi cilvēki, kas nāca atbalstīt. Kad ir slikti, tad tikai uzzinām, kuri ir mūsu draugi.

Ir labi, ka cilvēki skatās futbolu televīzijā, bet pēc tam lai iziet ārā uzspēlē futbolu ar bērniem. Sporta stundās arī ir jāiemāca sporta spēļu noteikumi. Tad būs interesanti arī pie televizora. Tāpēc bērniem, kas atbrīvoti no nodarbības, jānāk kaut vai skatīties.

Es aicinu, lai cilvēki nāk uz Sporta centru un interesējas par iespējām. Ja kāds grib fiziski darboties, noteikti kaut ko atradīs. Un nāciet atbalstīt komandas! Tie visi ir mūsējie.

Interviju sagatavoja
Inese Okonova

Mana mīļā Līgatne

61. turpinājums. Sākums – LNZ, 2014. gads: jūnijs, Nr. 6; augusts, Nr. 7; septembris, Nr. 8; oktobris, Nr. 9; novembris, Nr. 10; decembris, Nr. 11; 2015. gads: janvāris, Nr. 1; februāris, Nr. 2; marts, Nr. 3; aprīlis, Nr. 4; maijs, Nr. 5; jūnijs, Nr. 6; augusts, Nr. 7; septembris, Nr. 8; oktobris, Nr. 9; novembris, Nr. 10; decembris, Nr. 11; 2016. gads: janvāris, Nr. 1; februāris, Nr. 2; marts, Nr. 3; aprīlis, Nr. 4; maijs, Nr. 5; jūnijs, Nr. 6; jūlijs, Nr. 7; augusts, Nr. 8; septembris, Nr. 9; oktobris, Nr. 10; novembris, Nr. 11; decembris, Nr. 12; 2017. gads: februāris, Nr. 2; marts, Nr. 3; aprīlis, Nr. 4; maijs, Nr. 5; jūnijs, Nr. 6; jūlijs, Nr. 7; augusts, Nr. 8; septembris, Nr. 9; oktobris, Nr. 10; novembris, Nr. 11; decembris, Nr. 12; 2018. gads: janvāris, Nr. 1; februāris, Nr. 2; marts, Nr. 3; aprīlis, Nr. 4; maijs, Nr. 5; jūnijs, Nr. 6; jūlijs, Nr. 7; augusts, Nr. 8; septembris, Nr. 9; oktobris, Nr. 10; novembris, Nr. 11; decembris, Nr. 12; 2019. gads: janvāris, Nr. 1; februāris, Nr. 2; marts, Nr. 3; aprīlis, Nr. 4; maijs, Nr. 5; jūnijs, Nr. 6; jūlijs, Nr. 7; augusts, Nr. 8; septembris, Nr. 9

Andrejs Cīrulis

Kā jau ievērojāt, septembra numurā mēs diezgan pamatīgi iedziļinājāmies papīra ražošanas vēsturē un papīra ražošanas tehnoloģijā. Toreiz mēs citējām divus brīnišķīgus avīžu rakstus, kas pilnā mērā palīdzēs arī mūsu šodienas stāstījumam par to, kā Līgatnes papīrfabrikā ražoja papīru.

Jauzver pagātnes forma, jo tagad ražošana ir slēgta pilnībā ne tikai Līgatnē, bet visā Latvijā. Par to, ka tas viss jau ir vēsture, ir rakstīts gandrīz katrā Latvijas avīzē, žurnālā un interneta portālā. Tas, protams, ir sarežģīts un plašs temats, kas prasa rūpīgu iedziļināšanos un vispusīgas zināšanas. Bet vienkāršākai izpratnei var noderēt Līgatnes papīrfabrikas bijušā direktora Ilmāra Noriņa izskaidrojums. Kamēr bijām iekļauti PSRS sastāvā, Latvijas papīrfabrikām celulozi un citas izejvielas piegādāja no daudzām celulozes un ķīmiskajām rūpnīcām galvenokārt Krievijā. Pēc Latvijas neatkarības atjaunošanas ekonomiskie sakari nojuka un pārveidojās. PSRS ekonomikas sabrukums kļuva par vispārēju nelaimi. Arī Krievijas rūpniecība bija nodzīvojusies līdz klinķim. Lai sevi kaut kā glābtu, Krievija mums (aizgājušajiem, aizmukušajiem!) celulozi bija gatava pārdot tikai un vienīgi par dolāriem, kuru Latvijai un, jo īpaši, papīrrūpniecībai gluži vienkārši nebija. Un Slokas Celulozes un papīra kombinātu mēs revolucionārā sajūsmā un pacilātībā paši savām rociņām bijām iznīdējuši.

Mūsu šīs dienas temats – kā papīru ražoja Līgatnē. Mūsu stāstījums būs stipri virspusējs, un, protams, ka mēs neiedziļināsimies ne detaļās, ne tehnoloģiskajos sīkumos.

Mūsu ceļvedis būs jau iepriekš pieminētais Ilmārs Norītis, kurš pēc Latvijas Universitātes Ķīmijas fakultātes Koksnes ķīmijas tehnoloģijas nodaļas pabeigšanas 1955. gadā kopā ar dzīvesbiedri Valdu Norīti nokļuva savā pirmajā darba vietā – Līgatnes papīrfabrikā, kur viņš *direktorēja*¹ (to darbības vārdu viņš pats regulāri lieto) vairāk nekā gadsimta ceturksni – no 1968. līdz 1994. gadam. Pēc tam viņš sešus gadus *direktorēja* Līgatnes vidusskolā, kur pēc tam vēl desmit gadus strādāja par skolotāju un bērniem mācīja ekonomiku un civiltiesības.

Un, protams, ka stāstījums par papīra ražošanu ir jāsāk ar mūsu jau tik ļoti bieži pieminēto un aprakstīto Līgatnes upīti. Pateicoties tās skaidrajam un dzidrajam ūdenim, kā arī straujajam tecējumam, Konrads Johans Štorhs un Kārlis Čibers izvēlējās Līgatni par vietu, kur izveidot pirmās papīra dzimavas.

Sākotnēji Handfabrikā jeb Anfabrikā papīru ražoja ar rokām no linu lupatām, bet vēlāk tur gatavoja papīra masu, ko veda uz Vidusfabriku. Bet, lai ūdeni un tam piemītošo enerģiju varētu lietpratīgi un racionāli izmantot, tika uzceltas vairākas slūžas, uzbūvēts akvedukts², izveidots mākslīgs ezers iepretim Lustūzim un izrakts kanāls, kas upīti sadalīja divās daļās, radot prāvu līmeņa starpību. Arī tagad Vecupes un

¹ Darbības vārdu *direktorēt* man neizdevās atrast vārdnīcās, lai gan presē un interneta portālos tas tiek lietots samērā bieži kā nepieņemts svešvārds.

² Akvedukts - Tilts ūdensvada cauruļu, apūdeņošanas un hidroenerģētisko kanālu pārvadīšanai pāri aizām, upēm, ceļiem. LLVV

kanāla ūdeņi savienojas kādu gabaliņu zem Beiverkas, tas ir, tajā papīrfabrikas daļā, kur savulaik bija otrais papīrražošanas cehs jeb 4. papīrmašīna.

Sanāk, ka šai hidrotehniskajai sistēmai tagad jau ir apmēram divus gadus simteņus garš mūžs. Visu šo laiku tā darbojusies ar minimālām pārbūvēm. Vienīgās lielās nepatīkšanas bija 1928. gada vasarā, kad Vidzemē bija ļoti lietaina vasara, un milzīgais nokrišņu daudzums radīja plūdus daudzviet. Nemitīgās lietavas un jaunizveidojušies dīķi, piemēram, lika apturēt dzelzceļa satiksmi starp Līgatnes un Ieriķu stacijām. Bija bailes, ka smagās lokomotīves var radīt stāvā uzbērums nogrūvumus.

Līgatnē plūdos gāja bojā Ingrīdas Gustsones vecvecāki – Georgs un Emīlija Krakovi. Ingrīdas Gustsones vectēvs Georgs Krakovs bija īpašs cilvēks, jo viņš no Vācijas uz Latviju 1885. gadā tika atsūtīts kā papīrražošanas speciālists. Viņa sievas meitas uzvārds bija Roge. Georgu Krakovu 1914. gadā apcietināja un izsūtīja uz Sibīriju tikai tāpēc vien, ka viņš bija vācietis. Tāda bija toreizējās cara valdības politiskā nostādne. Galu galā ritēja Pirmais pasaules karš. Krakovu ģimenes sievietes glābiņu meklēja Vācijā, kur pēc atbrīvošanas no Sibīrijas izsūtījuma devās arī ģimenes galva. Kad neatkarīgajā Latvijā situācija nostabilizējās, Krakovi atkal atbrauca uz Līgatni un sāka dzīvot Zaķusalā, vienā no barakveida dzīvojamām mājām. Vietas trūkuma dēļ kūtis un šķūnīši bija uzcelti upītes otrajā krastā, un turp varēja nokļūt, ejot pa gājēju tiltu.

Kā stāsta Ingrīda Gustsone, trešdien, 1928. gada 20. jūnijā, Ķempju gravā pie Anfabrikas milzīgs māla kalns bija iegāzies kanālā, to pilnīgi aizsprostojot. Viss ūdens daudzums nu sācis tecēt pa tā saucamo Vecupi, piepildot to līdz pat krastu augšējai līnijai, bet tukšajā kanālā palikuši vien dubļi.

Kad Georgs un Emīlija Krakovi vakarā ap astoņiem bija devušies pabarot visticpas, tilts zem viņu kājām bija izjucis, un spēcīgā straume nelaimīgos ierāvusi sevī. Ļaudis gan meklējuši garas kārtis un centušies palīdzēt, bet viss bijis velti. Viens liķis atrasts pie Beiverkas, bet otrs – īsi pirms Līgatnes upītes ietekas Gaujā.

Par notikušo nelaimi rakstīja laikraksti *Latvis, Kurzemes Vārds, Sociāldemokrāts, Latvijas Kareivis, Iekšlietu Ministrijas Vēstnesis* un citi.

Ūdens fabrikai bija vajadzīgs kā ēst, un situācijas glābšanai Līgatnes papīrfabrikas vadība bija norīkojusi lielu daudzumu strādnieku, kā to redzam vēsturiskajā fotouzņēmumā, ko sarūpējusi Anita Jaunzeme, kas aktīvi darbojas Līgatnes Vēstures biedrībā.

Bet tagad, kā jau iepriekš bijām solījuši, vārdu dosim Ilmāram Norītim. Esmu jums sagatavojis saīsinātu stāstījuma atšifrējumu.

Par papīrfabriku es varu stāstīt tikai par to laiku, kad tur strādāju. Mums bija divi papīrražošanas cehi. Pirmajā cehā jeb Vidusfabrikā bija trīs papīrmašīnas, Beiverkā jeb Lejasfabrikā 1952. gadā uzstādīja ceturto papīrmašīnu, kas speciāli bija paredzēta čaulīšpapīra ražošanai. Neparasti ir tas, ka šī papīrmašīna bija pati pirmā Padomju Savienībā, kas pēc kara tika izgatavota Ļeņingradā Otrās piecades rūpnīcā.

Lai pastāstītu par papīra ražošanu, mums jāiepazīstas ar nepieciešamajām izejvielām.



Pārrautais dambis pie Anfabrikas, 1928. gads

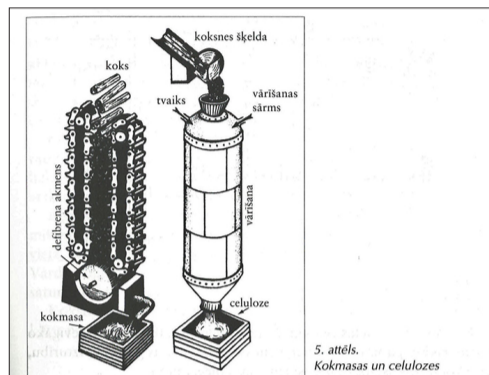

Koksmas uz celulozes iegūšanas shēma. No grāmatas V. Norīte, V. Turlais, D. Vanaga. Poligrāfija

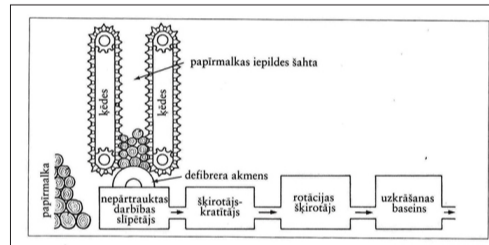

Baltās koksmas ražošanas shēma. No grāmatas V. Norīte, V. Turlais, D. Vanaga. Poligrāfija

Pirmā nozīmīgā sastāvdaļa ir ūdens, ko ieguvām no Līgatnes upītes. Pa kanālu tas ietek filtru mājās, kur tas tiek nostādīnāts dziļos baseinos, attīrīts no piemaisījumiem un filtrēts caur kvarca smiltīm. Daļu no ūdens izmantojām ražošanas procesā, bet otra daļa tika apstrādāta papildus, lai to varētu izlietot katlumājas darbināšanai.

Ļoti būtiska izejviela bija celuloze, ko mums sūtīja gan no ļoti tālām rūpnīcām, gan arī tepat no Slokas. Celulozi parasti veda pa dzelzceļu līdz Līgatnes stacijai, kur papīrfabrikai bija pašiem savas noliktavas un kur strādāja mūsu darbinieki. No Augšlīgatnes uz Lejas Līgatni pa šaursliežu dzelzceļu kursēja tā saucamais bānītis, lejup vedot celulozes ķīpas, bet pretējā virzienā – gatavo produkciju. Tas dzelzceļš prātā palicis kā romantisks pasākums apkārtējiem iedzīvotājiem un ekskursantiem, bet īstenībā tas stipri samazināja transporta izdevumus, ja salīdzinātu ar citām pārvadāšanas iespējām.

Nebalināto celulozi mums sūtīja Slokas Celulozes un papīra kombināts, bet balinātās celulozes lielākā daļa nāca no Sovetskas pilsētas tagadējā Kaļiņingradas apgabālā, Krievijā. Tā bija loksnēs un sapakota smagās ķīpas, kas savilkta ar stiepli. Paralēli šo vērtīgo izejvielu mums piegādāja no daudzām un dažādām vietām Padomju Savienībā, kā arī nedaudz no ārzemēm – visvairāk no Somijas.

Mēs izmantojām divus celulozes veidus: sulfītelcelulozi un beigās arī sulfātelcelulozi. Abi šie celulozes veidi atšķiras ar iegūšanas veidu. Sulfītelcelulozi iegūst, ja koksni vāra ar skābi, bet sulfātelcelulozi – tad, ja koksni vāra ar sārnu. Sulfītelcelulozi ieguva no egles koksnes, un pēc vārīšanas tā tika izgulsnēta, jo bija jāatdala lignīns. Šī bija galvenā izejviela visām papīra

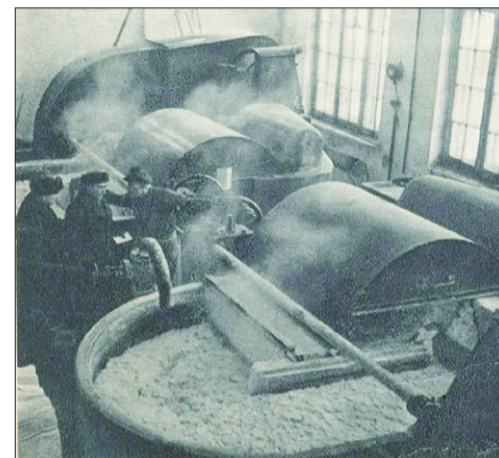

Ilustrācija no žurnāla *Atpūta*, Nr. 7 (07.02.1941). Holenderi, kur lupatu vielu samal cigarešu papīram. Berzes radītais karstums ceļ tvaikus. Attēlā strādnieks Ozoliņš paskaidro apmeklētājiem, kā darbojas viņa mašīna

šķirnēm, bet sulfātelcelulozi kombinācijā ar sulfītelcelulozi izmantoja tad, ja bija nepieciešams papīru padarīt stiprāku, piemēram, kraftpapīra, čaulīšu papīra, stipra iesaiņojamā papīra ražošanai.

Nākamā nozīmīgā izejviela mums bija lupatas, ko mēs saņēmām no organizācijām, kas ar to savācšanu nodarbojas. Lai šo izejvielu sagatavotu, mums bija speciāla nodaļa, kas katru lupatu apskatīja, kokvilnas un vilnas lupatas, pogas un citus svešķermeņus atdalīja, jo mums bija vajadzīgas tikai linu lupatas. Tiesa, organizācijas, kas mums šo izejvielu piegādāja, iepriekš lupatas jau bija dezinficējušas, lai neizplatītos slimību bacilji, kā tas nereti bija noticis senos laikos. Tālākajā apstrādes procesā lupatas tika vārītas ar nātrija hidroksīdu jeb ziepjuzālēm.

Te nu gan man jāiespraucas ar paskaidrojumu. Nupat pieminētā vārīšana notika vairākas melnās sakniedētās bumbās vairāku metru diametrā, kas, tvaikus izelpojot, nemitīgi griezās. Vārgā gaisma lieldzieda fotografēt un radīja ļoti bailīgu iespaidu. Tur izskatījās kā viduslaiku raganu ķēķi. Tas teiksmainais skats bija redzams uzreiz, kad no kantora pagalma pa pirmajām durvīm gājām uz vielu maltuvi.

Izvārtītās lupatas tika apstrādātas holenderos. Ja lupatas bija jābalina, to darīja īpašos balināšanas holenderos, izmantojot hlorkaļķi vai hipohlorītu. Pēc tam izvārtītās lupatas ar vagonetēm pa šaursliežu dzelzceļu tika vestas uz Lejasfabriku Beiverkā, kur tās tika izmantotas papīra masas gatavošanai čaulīšu papīra ražošanai.

Tātad mēs jau esam apskatījuši gan celulozi, gan lupatvielu, un nu ir pienācis laiks pastāstīt, ka papīra ražošanā izmantojām arī makulatūru. Tiesa gan, mēs gan izmantojām tikai pašu ražošanas procesā radītos atgriezumus.

Te Ilmāra Noriņa stāstījumu var papildināt ar interesantu detaļu, kas rāda, kā pastāvīgi tika modernizēts ražošanas process. Daudzus

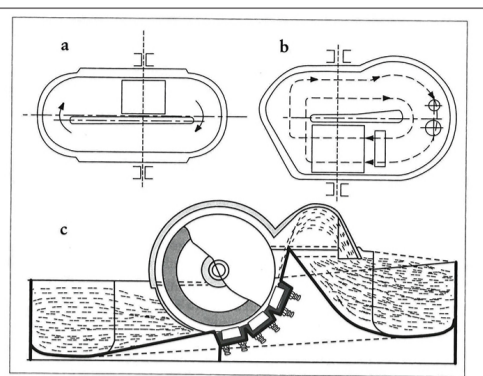

14. attēls.
Holendera shēma (virskāla) masas plūsmas:
a – holendera vannā ar ovāliem galiem;
b – holendera vannā ar speciāli izveidotu galu, masas labākai maisīšanai.
c – Holendera shēma (sānskatā).
1 – holendera vannas; 2 – rotējošs mašīnas veltnis ar nažiem, pamatnažu plankas; 4 – veltnu vāks; 5 – uzstājņi.

Holendera shēma. No grāmatas V. Norīte, V. Turlais, D. Vanaga. Poligrāfija

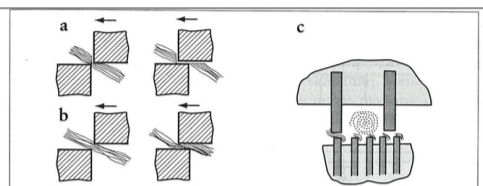

13. attēls.
Mašīnas iekārtas nažu darbības shēma:
a – šķiedras saīsināšana;
b – šķiedras apļūnāšana;
c – šķiedru kārtības veidošanās uz nažu malām.

Mašīnas iekārtu nažu darbības shēma. No grāmatas V. Norīte, V. Turlais, D. Vanaga. Poligrāfija

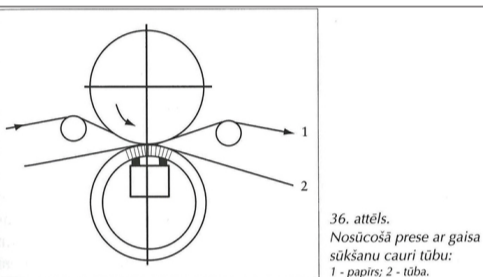

36. attēls.
Nosūcošā prese ar gaisa sūkšanu cauri tūbā:
1 – papīrs; 2 – tūba.

Nosūcošā prese. No grāmatas V. Norīte, V. Turlais, D. Vanaga. Poligrāfija

gadus valdīja tāda kārtība, ka atgriezumus un pārrāvumu gadījumos radīto brāķi papīrmašīnas galā stampāja 1,5 x 1,0 metru lielās koka kastēs bez dibena. Tajās tika ieklāta dubulti salocīta virve, ko sasēja, kad kaste bija piestampāta pilna. Papīra lentes trūkšanas gadījumos brāķa kaudzes auga fantastiskos ātrumos. Kad kastē esošā makulatūra vairāku desmit kilogramu smagumā tika izgrūsta uz sāniem, pamatīgo nastu uz muguras ņēma smērpuika³ un, viegli grīļojoties, pa mājas ārpusi nesa uz vietas maltuvi, kur tā tika ielādēta hidrosasāķaidītājā. Smērpuikas reisu skaits bija atkarīgs no tā, cik laba papīrmasa bija sagatavota un cik bieži papīrs trūka. Nešana notika neatkarīgi no diennakts stundas un meteoroloģiskajiem laika apstākļiem. Bet ar laiku racionalizatori izdomāja, ka papīra atgriezumi var nonākt hidrosasāķaidītājā turpat uz vietas, un šķidrā masa pa caurulvadiem tika nogādāta atpakaļ uz vietas maltuvi. Smērpuikas kļuva ļoti pricīgi.

Nākamais izejvielu veids, kas jāaplūko, ir kokmasa. Kokmasa faktiski ir saslīpēta egļu koksne, kam ir visgarākā šķiedra un vismazāk sveķu. Uz speciālām iekārtām to defibrēja un atūdeņoja. Tas notika īpašā iecirknī Beiverkā, kurā, starp citu, darbojās arī viena ūdens turbīna, kas ražoja elektrību fabrikas vajadzībām. Kokmasa pēc tam veda augšā uz Vidusfabriku, kur to izmantoja dažādu papīra šķirņu kompozīcijās. Visvairāk tām papīra šķirnēm, ko ražoja trešā papīrmašīna, piemēram, galda papīram, albumu papīram un citām. Kokmasas būtiskais trūkums ir lignīna klātbūtne, jo tas padara papīru trauslu, jo īpaši saulē. Tāpēc kokmasu bez īpašas apstrādes nevar lietot tipogrāfijas papīra, rakstāmpapīra un citu kvalitatīvu šķirņu izgatavošanai.

Kad nu visu esam izrunājuši par izejvielām, pievērsīsimies tam, kā notika papīra masas gatavošana.

³ Smērpuika jeb eļļotājs – zemākais amats papīrmašīnas apkalpošanas brigādē, kuram vajadzēja veikt vienkāršākos darbus, ieskaitot daudzo gultņu eļļošanu vismaz vienreiz maiņā.

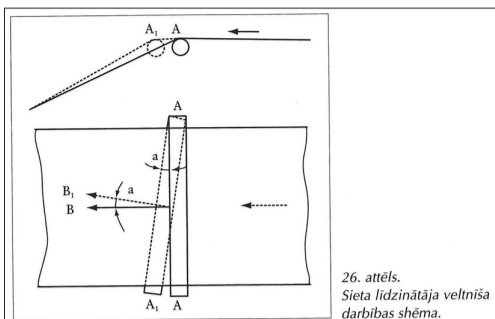

26. attēls.
Sieta izlīdzinātāja veltnīša darbības shēma. No grāmatas V. Norīte, V. Turlais, D. Vanaga. Poligrāfija

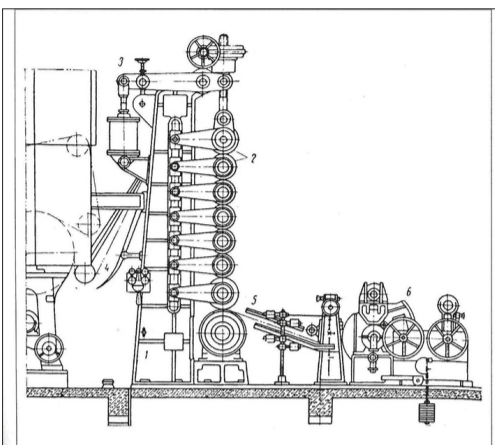

43. attēls.
Mašīnkalandrs:
1 – stātnis; 2 – veltnis; 3 – pneimatiska veltnu pacelšanas un piespiešanas ierīce; 4 – papīra ievadīšana; 5 – papīra izvadīšana; 6 – uzstājņi.

Mašīnkalandrs. No grāmatas V. Norīte, V. Turlais, D. Vanaga. Poligrāfija

Kad es ierados Līgatnē, tad šo masu gatavoja holenderos. Tās bija papīra masas mašīnas iekārtas, kas bija izgudrotas Holandē, un tāpēc tām bija tāds nosaukums. Holenders ir betona vanna, kurā ir veltnis, kas ir apnažots ar metāla plāksnēm. Līdzīgs apnažojums ir holendera dibenā un, veltnim griežoties, rodas masas plūsmas, un masa tiek izšķīdreda. Mašīnas ilgums tiek noteikts atkarībā no tā, kādu papīru gribam ražot. Rezultāts ir atkarīgs no tā, kā veltnis tiek uzsēdināts uz holendera vannas dibenā esošajiem nažiem. Atkarībā no tehnoloģijas varam iegūt gan liesu-garu vai liesu-īsu treknu-garu vai treknu-īsu šķiedru. Bet pats galvenais – celulozi vajag izšķīdrot. Lai noteiktu, kāda maluma pakāpe sasniegta, var izmantot Šopera Rīglera aparātu, bet pieredzējuši darbinieki malēja maluma pakāpi spēja noteikt ar tausti. Lai saīsinātu mašīnas ilgumu, kādreizējais papīrfabrikas tehnologs un vēlākais Zinātnu akadēmijas līdzstrādnieks Rūdolfs Reiziņš izgudroja tādu iekārtu, kas pie veltna spēja uztvert jau gatavo masu un to aizvadīt, lai holendera darbības cikls saīsinātos. Bet tas tomēr bija ciklisks process, bet, lai panāktu mašīnas nepārtrauktību, tika ieviestas koniskās dzirnavas, kas izraisīja veselu virkni tehnoloģisku pārmaiņu.

Pēc holenderiem gatavā masa nonāca gatavās papīrmasas uzkrāšanas tvertnēs jeb kublos, kur visu laiku tika maisīta, lai nenogulsnētos.

Šajā te procesā papīra masai tiek pievienotas dažādas ķīmikālijas. Pirmkārt, alumīnija sulfāts jeb alauns, kas palīdz uzlādēt papīra šķiedras, lai tās būtu polārlādētas, tas ir, uzlādētas ar plusa vai mīnusa enerģiju.

Tāpat ir nepieciešams rakstāmpapīram pievienot līmi, lai tas neuzsūktu šķidrums un uz tā varētu rakstīt ar tinti. Agrāk mēs paši gatavojām brūno līmi, bet tā kā šajā procesā jāizmanto kalifornijs un sērskābe un tas ir gaužām nepatīkams process, mēs sākām iepirkt sintētisko līmi.

Toties uzsūkšanas īpašības ir nepieciešamas tipogrāfijas papīram, un, lai to varētu apdrukāt no abām pusēm, tam ir jābūt necaurskatāmam, proti, papīram jāpievieno pildvielas. Šim nolūkam mēs no Ukrainas saņēmām balto koalīnu, ko plaši izmanto arī porcelāna rūpniecībā. Koalīnu izmantojām daudz, un reizēm tas spēja sasniegt pat 20% no papīra apjoma. Vēlāk kā pildvielu izmantojām arī titāna dioksīdu un krītu.

Tagad dosimies uz papīrmašīnām.

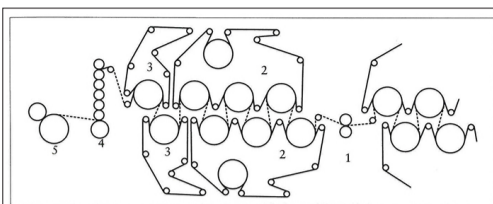

42. attēls. Papīrmašīnas noslēguma daļas shēma:
1 – sāpju kalandrs vai līmes prese; 2 – pedēja žāvēšanas grupa; 3 – dzesēšanas cilindrs;
4 – mašīnkalandrs; 5 – uzstājņi.

Papīrmašīnas noslēguma daļas shēma. No grāmatas V. Norīte, V. Turlais, D. Vanaga. Poligrāfija

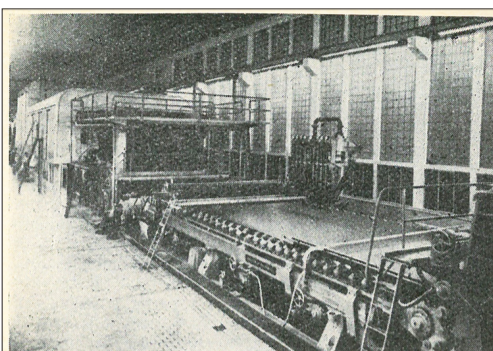

27. att. Moderna papīrmašīna no sieta galda puses.

Papīrmašīnas izskats. Attēls no R. Reiziņa grāmatas "Papīra lapa stāsta par sevi"

Vidusfabrikā jeb pirmajā papīrražošanas cehā, kura ilggadīgs priekšnieks bija Jānis Gulbis, mums bija trīs papīrmašīnas. Divas pirmajā stāvā, bet trešā – otrajā stāvā. Pirmās divas bija garensieta papīrmašīnas, kur papīrmasa tiek uzvadīta uz sieta, kas nemitīgi kustas. Virzoties uz priekšu, papīra masa tiek atūdeņota un iegūst tādu stiprību, ka to no sieta var ņemt nost.

Toties trešā papīrmašīna bija apaļsieta tipa un tur masas lenti veidoja uz rotējoša cilindra. Šī papīrmašīna bija paredzēta biežāku papīru, kas smagāki par 100 gramiem uz kvadrātmetru, ražošanai. Divi sieti pieļāva iespēju ražot divslāņainu papīru.

No uzkrāšanas kubla papīrmasa nonāca uzplūdes kastē, kas veidoja vienmērīgu klājumu uz sieta. Notika masas atūdeņošana, un to sekmēja gan speciāli veltni, gan zem sieta novietotās vakuumbastes. Uz sieta slapjajai masai zuda tā saucamais spogulis, un šajā vietā parasti lika egutierus⁴, kas veidoja ūdenszīmes, ja tas tā bija paredzēts. Sieta beigās papīra lente iekļuva gaučpresē, kas arī bija pieslēgta vakuumsūkņim un to pamatīgi sapresēja.

Pēc noņemšanas no sieta, papīra lente iekļuva presēšanas daļā, kur papīru pārvieto ar vilnas tūbām⁵. Presēšanas daļā bija preses, kur apakšējais veltnis bija no gumijas, bet augšējais – no granīta. No granīta tāpēc, lai papīrs pie šī veltna nepieliptu. Tālāk papīrs tiek aizvadīts uz atgriezenisko presi. Katra no presēm nogludina papīru no vienas un no otras puses.

Tālāk papīra atūdeņošanu veic papīrmašīnas žāvēšanas daļā. Tā sastāv no veselas cilindru grupas, kuros tiek ievadīts tvaiks un papīru pārvieto speciāli austas tūbas.

Pēc žāvēšanas daļas papīru nedaudz samitrina uz izvada cauri mašīnkalandram, kas ar milzīgu spēku jau tā līdzeno papīra lenti papildus nogludina.

Interesanta ir arī šāda detaļa, kas jāņem vērā, lai papīrs ražošanas procesā nesačokurotos. Papīrmašīna sastāv no vairākām daļām: sieta daļas, presēšanas daļas, kā arī žāvēšanas daļas, kas tāpat sastāv no vairākām sekcijām. Ražošanas procesā papīrs nemitīgi tiek spiests un presēts, un rezultātā tas ievērojami pagarinās. Lai papīrs būtu līdzens, katra nākamā daļa un sekcija griežas ātrāk nekā iepriekšējā.

⁴ Egutieris – veltnis ūdenszīmju iespiešanai papīrā, sevišķi vērtspapīriem.

⁵ Tūba – blīvējošs, skaņu un siltumu izolējošs materiāls, ko iegūst, veļot vilnu (vai ķīmiskas šķiedras, minerālšķiedras), dažkādu atkritumus, kā arī sablīvējot un termiski apstrādājot minerālvati; izmanto blīvju, starplikū, amortizatoru izgatavošanai, apavu ražošanai un dažādos tehnoloģiskos procesos. LLVV

Visā šajā atliešanas procesā papīra lentē norisinās arī ķīmiski procesi, kas papīru padara izturīgāku.

Agrāk gatavo papīra lenti uz mašīnas jau sagrieza garensiski, un tad vienlaikus veidojās divi vai pat trīs ruļļi. Pēdējos gados pārgājām uz tehnoloģiju, ka tītis ir visas papīrmašīnas platumā un varēja sasniegt pat vienas tonnas svaru. Tālāk to veda uz apdares nodaļu apstrādei.

Tātad tagad mūsu ceļš ved uz Līgatnes papīrfabrikas apdares nodaļu.

Tieši no papīrmašīnas nākušais papīrs tomēr nav tik gluds, lai atbilstu tipogrāfiju prasībām. Tāpēc mēs šo milzīgo tītī nogādājām apdares nodaļā, kur to ievietojam superkalandrā, kas to pamatīgi nogludināja. Superkalandrs sastāv no metāla un sapresēta vilnas papīra veltniem.

Tālāk papīru sagrieza vajadzīgā platuma veltnos, iesaiņoja izturīgā iesaiņojamā papīrā, īpaši aizsargājot tītņu galus, nomarkēja un nogādāja gatavās produkcijas noliktavā.

Ja tipogrāfijas bija pasūtījušas lokšņu papīru, mēs to sagriezām pieprasītajā formātā.

Tālāk šīs smagās kravas ar elektrokāriem⁶ tika nogādātas papīra šķirotavā, kur tradicionāli vienmēr ir strādājušas sievietes. Uz lieliem šķirojamiem galdiem katra loksne tika apskatīta, un izņemtas laukā visas lapas, kam bija kaut jēl kādi defekti – iepļūsmi, traipi, caurumi un tā tālāk.

Gatavās papīra loksnes tika skaitītas un iepakotas pakās pa 100, 200 vai 250 loksņēm. Šo gatavo produkciju nogādāja saiņotavas nodaļā, kur to ievietoja mūsu pašizgatavotās koka bretēs⁷, sapresēja un stingri savilka ar metāla stieplēm, lai transportēšanas laikā papīra koksnes būtu pilnīgā drošībā.

Tagad, kad esam aplūkojuši papīra izgatavošanu un apstrādāšanu, mēs varētu doties uz plašpatēriņa preču ražošanas cehu, kas bija īsta medusmaize tām daudzajām ekskursantu grupām, kas ik dienas apmeklēja Līgatnes papīrfabriku.

Cilvēku interese bija tik liela tāpēc, ka viņi redzēja, kā top daudzas preces, ko lietoja praktiski katra ģimene Latvijā. Mēs ražojām gan rūtiņu, gan līniju burtnīcas, klades, nošpapīru, aploknes ar attēliem, albumus, bloknokus, sūcpapīru, ko lietoja tad, kad rakstīja ar tinti, visdažādākā lieluma un kalibra rakstāmpapīra paciņas, piezīmju papīru, un visdažādāko toņu un nokrāsu kreppapīrus, kas ļoti tika cienīti un godāts Krievijā, kur no tā darināja mākslīgās puķes, kas noderēja gan priecīgos, gan bēdīgos brīžos. Izstādēs mēs varējām izveidot lielus un plašus standus, kas pulcēja daudz skatītāju. Mūsu burtnīcu un aplokšņu automāti bija tā laika tehnoloģisko iespēju meistardarbs.

Plašpatēriņa preču ražošanas cehu vadīja leģendārais Kārlis Lambergs, kam oficiālajā izglītības dokumentā bija maziņš cipariņš, bet zināšanās viņš bija tikpat stiprs kā augstas skolas baudītājs. Viņš lieliski strādāja, bija rosīgs deputāts un citu sabiedrisko aktivitāšu veicējs. Kārlis Lembergs bija sirsniņš strādātājs, kā arī liels jautrībnieks un smējējs.

Jau iepriekš rakstīju par grāmatām, kas izdotas par papīra ražošanu Līgatnē. Šodien pieminēsim divas: Rūdolfa Reiziņa *Papīra lapa stāsta par sevi* un Valdas Norītes, Viktora Turlā, Dagnijas Vanagas *Poligrāfija, materiāli, papīrs*. No abām šīm grāmatām izraudzījos attēlus Ilmāra Norīša stāstījuma ilustrēšanai. Izsaku sirsniņu pateicību Dagnijai Vanagai un Artim Ērglim par pārpublicēšanas atļaujas iegūšanu no otrās grāmatas autortiesību turētāja: *Poligrāfijas infocentra*.

Turpinājums sekos

⁶ Elektrokārs – nelieli pašgājēji rati, kuru darbina elektrodzinējs, kas enerģiju saņem no akumulatoriem.

⁷ Brete (žargonvārds) – paplāte pārtikas precēm (tirgū). SLG

Gaujā sācijas lašveidīgo zivju nārsta liegums

No 1. oktobra līdz 31. decembrim noteikts lašveidīgo zivju saudzēšanas laiks. Jau tagad Gaujā, bet vēlāk arī tās pietekupēs, iepeld laši un taimiņi, gatavojoties ikgadējam rudens nārstam, kas atkarībā no laika apstākļiem parasti notiek no oktobra vidus un ilgst aptuveni mēnesi. Šai laikā Gaujā, no ietekas jūrā augšup pret straumi līdz šosejas tiltam Strenčos, aizliegta visa veida makšķerēšana ar mākslīgo ēsmu. Tāpat šai laikā noteikti dažādi makšķerēšanas ierobežojumi daudzās Gaujas pietekupēs, un ar detalizētu informāciju iespējams iepazīties, izlasot Ministru kabineta noteikumu Nr. 800 3. pielikumu.

Lašu (*Salmo salar*) izplatības areāls un nārsts noris galvenokārt Gaujā un tās lielākajās pietekās Amatā un Braslā. Pēdējos gados, pateicoties Valsts zivju atražošanas programmai, kuras gaitā zivju mazuļi tiek izlaisti upes augštecē ap Virešiem, vērojams, ka zivju migrācijas ceļš uz nārsta vietām kļuvis daudz tālāks, un, ja vēl pirms dažiem gadiem lašu koncentrācija bija posmā līdz Cēsīm, tad pēdējos gados aizvien biežāk lašu nārstu var vērot Sikšņu krācēs un citviet upes augšējās posmos. Laši dzīvo jūrā 1-6 gadus, tad dodas nārstot upēs. Mazuļi upēs pavada 2 gadus, sasniedzot 11-18 cm garumu. Lašiem novērota līdz 3000 km tāla migrācija, pārvietošanās ātrums 100 km diennaktī. Jūrā galvenokārt barojas ar zivīm (brētliņām, reņģēm, trīsradu

stagarjiem u.c.); saldūdeņos pieaugušās zivis nebarojas, bet mazuļi - ar ūdens kukaiņu kāpuriem. Latvijā laši sasniedz 10 gadu vecumu.

Gauja ir īpaša ar to, ka šeit uz nārsta ierodas arī īpaši lieli eksemplāri. Pēdējos gados gan "zivis izcilnieces", svarā virs 20 kg, novērot izdevies reti, bet ir dokumentāli pierādījumi, ka vēl pirms 15 gadiem Gaujā noķerts 32 kg smags lasis. Tomēr arī šodien 10-15 kg smagi laši nav retums.

Taimiņu (*Salmo trutta*) izplatība Gaujas baseina upēs ir daudz plašāka nekā lašiem. Taimiņi, kuru svārs var sasniegt pat līdz 10 kg (pārsvārā no 1,5-4 kg), par nārsta vietām izvēlas galvenokārt Gaujas pietekupes un pat nelielus strautus. Līdzīgi kā ar lašiem, bet daudz kuplākos pulkos, pēdējos gados taimiņi mēro ceļu uz Gaujas augšteci. Taimiņi dzīvo jūrā 1-7 gadus, tad dodas nārstot upēs. Mazuļi upēs pavada 2 gadus, sasniedzot 10-19 cm garumu. Upēs sastopama taimiņa saldūdens pasuga - strauta forele. Novērota līdz 600 km tāla migrācija, pārvietošanās ātrums 28 km diennaktī. Pamatbarība: zivis un vēzveidīgie. Sasniedz 7 gadu vecumu.

Saskaņā ar zivju resursu mākslīgās atražošanas plānu 2017.-2020. gadam valsts programmas ietvaros Gaujas baseinā ik gadus tiek ielaisti ap 180 000 lašu un 80 taimiņu smoltu un 160 000 lašu un 160 000

taimiņu vienasaras mazuļu. Tāpat kopumā valsts programmas ietvaros Gaujas baseinā ik gadus tiek ielaistas 520 000 jaunas lašu un taimiņu dzīvības. Un, pateicoties tam, ka pēdējos 5-6 gadus liels šo zivju resursu daudzums tiek ielaists upes augštecē, Gauja atgūst savu lašupes statusu līdz pat Paideru HES aizsprostam.

Kaut arī valsts ik gadus iegulda prāvus resursus zivju resursu atražošanā, tomēr lašveidīgo zivju īpatsvars Gaujā ir tikai ~28% no potenciāli iespējamā. Šādi situācijai ir daudzi iemesli, kas meklējami ne tikai pašas Gaujas ekosistēmā, bet visā Baltijas jūras areālā. Tomēr arī mūsu rokās ir palīdzēt upei atgūt tās kādreizējās zivju bagātības, un šeit svarīgi rūpēties gan par zivju resursu aizsardzību, īpaši nārsta

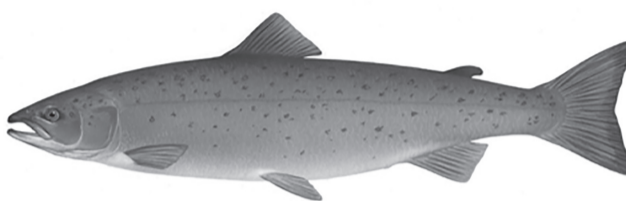

periodā, gan par dzīvotņu un nārsta vietu atjaunošanu.

Šogad Gaujas ilgtspējīgas attīstības biedrība sadarbībā ar Dabas aizsardzības pārvaldi un Gaujas upes baseina pašvaldībām koordinē kopējas darbības, lai lašveidīgo zivju nārstu netraucētu

maluzvejnieki. Plānots, ka nārsta laikā, apvienojot Valsts vides dienesta, Dabas aizsardzības pārvaldes un Gaujas upes baseina pašvaldību resursus, tiks rīkoti plaši reidi un apsektas potenciālās maluzvejnieku darbošanās vietas. Lai nodrošinātu efektīvu upes uzraudzību, Gaujas baseins ir sadalīts četrās nosacītās zonās no Carnikavas līdz Virešiem. Katrai zonai ir piesaistīts atbildīgais koordinators, kas organizēs preventīvo darbu un maksimāli īsā laikā reaģēs uz saņemto informāciju par iespējamiem likumpārkāpumiem.

Aicinām sabiedrību būt ieinteresētiem un nekavējoši informēt par novērotajiem pārkāpumiem vai aizdomīgām rīcībām, kuru mērķis var būt nelegāla zivju ieguve. Uz nozīmīgākajiem Gaujas pievadceļiem ir izvietotas informatīvās zīmes, kur norādīts konkrētās zonas koordinators telefona numurs. Tāpat līdz 31. decembrim darbosies diennakts informatīvais tālrunis - 25442000, uz kuru zvanot vai sūtīt īsziņu, iespējams informēt par novērotiem vai konstatētiem pārkāpumiem.

Lašu un taimiņu resursi ir Gaujas un mūsu kopējā bagātība, kuru saudzēšana un sapratīga izmantošana var veicināt labklājību daudziem Gaujas upes baseina iedzīvotājiem un uzņēmējiem. Mēs visi kopā varam paveikt daudz!

leejot otrajā desmitgadē..

Silvija Rijniece

Augšlīgatnes pirmsskolas iestādes "Zvaniņi" metodiķe



Tikko, augusta beigās, un tā taču var teikt, jo laiks skrien neticami ātri, Augšlīgatnes pirmsskolas izglītības iestāde "Zvaniņi" atskatījās uz desmit gadu garumā paveikto. Uz jubilejas pasākumu aicinājām ikvienu, kurš īsāku vai garāku laiku bijis saistīts ar "Zvaniņu" vārdu, kas kopš 2019. gada 1. janvāra ir pilntiesīgs iestādes nosaukums. Aicinājām ne tikai

bijušos darbiniekus, bet arī pirmā izlaiduma audzēkņus, kurus satikt bija īpašs prieks: Bērni izauguši un izveidojušies par talantīgiem jauniešiem. Viņi un citi iestādes absolventi priecēja skatīt jubilejas koncertā.

"Augt, ziedēt un skanēt!" - šādu moto esam izvēlējušies savai iestādei, jo, izvērtējot iestādes darbu, domājām par to, kur atrodamies šobrīd un uz kuriem dodamies nākotnē. Esam sapratuši, ka iestādes pamatkapitāls ir mūsu darbinieki - tādi, kuri visus šos gadus palikuši uzticīgi iestādei, kuri apzinās savu vērtību un ieguldījumu iestādes kopējo mērķu sasniegšanā. Mums tādu darbinieku ir daudz, un mēs ar viņiem lepojāmies. Mūsu vērtības joprojām ir pozitīva attieksme pret ikvienu, atbildība par savu darbu, drošas vides radīšana un uzturēšana. Esam priecīgi, ka bērni ik rītu vēlas doties uz savu grupiņu, kur gaida ieinteresēta un atbalstoša skolotāja, kur visi darbinieki darbojas labā komandā. Mums ir prieks arī par to, ka līgatnieši mums uztic savus bērnus un varam labi sadarboties. No bērnu vecākiem esam saņēmuši gan labus padomus un ieteikumus, gan praktisku

palīdzību.

No šī gada 1. septembra pirmsskolā tiek īstenots jauns mācību saturs - kompetencēs balstīta izglītība. Mūsu skolotājas daudz mācās, apmeklē kursus, vēro savas grupas bērnus, izzina viņu intereses, lai mācību procesu pielāgotu tieši viņiem. Svarīgi ieraudzīt katra bērna individualitāti, viņa spējas, talantus un kopīgi ar vecākiem virzīt bērnu uz šo spēju attīstību. Jaunais mācību saturs paredz arī to, ka tiek īstenota iestādes un bērnu vecāku pastāvīga sadarbība, kas vērsta uz bērna mācīšanos un attīstības vajadzībām, nodrošinot regulāru atgriezenisko saiti par bērna sniegumu un sasniegumiem. Esam veidojuši vecākiem pieejamu mācību procesa atspoguļojumu



Nodarbība Zvaniņos. Silvijas Rijnieces foto

ELIIS elektroniskajā sistēmā. Tādējādi vecāki var iesaistīties bērna prasmju nostiprināšanā.

Jaunais mācību saturs paredz daudz lielāku bērnu patstāvīgo darbību, spēju brīvi un patstāvīgi un kritiski domāt, spēju risināt problēmsituācijas, lietot sadzīves darbību algoritmus pazīstamās situācijās, izvirzīt savas darbības mērķi, pārvarēt grūtības un paveikt darbību līdz galam, būt atbildīgam par savām izvēlēm.

Svarīga vieta atvēlēta pilsoniskai

līdzdalībai, kur bērns mācās ievērot un cienīt citu vajadzības un tiesības, darboties videi draudzīgi, izvēloties darbam atbilstošus resursus un saudzīgi tos lietojot. Mācību process notiek, iedziļinoties kādā bērnu interesējošā tēmā, visas dienas garumā dodot iespēju bērnam izprast lietu un parādību būtību. Tēmu bērni apgūst vismaz mēnesi, ja nepieciešams, arī ilgāk. Tā ir pietuvināta reālajai dzīvei, tuvu dabai. Bērnam ir iespēja vērot, pētīt, eksperimentēt, izdarīt secinājumus. Tēmas ietvaros tiek apgūta valoda, matemātika, dabaszinātnes, māksla, mūzika, tehnoloģijas, veselība un fiziskās aktivitātes. Ir paredzēti sasniedzamie rezultāti katram vecuma posmam, tāpat arī beidzot pirmsskolu. Šie rezultāti ir saskaņoti ar sākumskolas posmu un atbilst bērna spējām.

Tiekoties ar bērnu vecākiem pirmajās grupu sanāksmēs, esam saņēmuši pozitīvu un ieinteresētu attieksmi par jaunās pieejas ieviešanu, par sadarbības iespējām ar grupu pedagogiem, par atbalsta nodrošināšanu saviem bērniem. Ir izskanējuši arī bažīgi jautājumi - ja nav noteikts laiks konkrētajai nodarbībai, vai bērni vispār ko varēs iemācīties? Vai bērni apgūs burtus, ciparus, darbības ar tiem, vai pratīs lasīt, vai būs gatavi skolas gaitām? Jaunais mācību saturs paredz skolotājam, gatavojoties nodarbībām un aktivitātēm, izvēlēties atbilstošas mācību metodes, lai ikviens bērns, atbilstoši viņa spējām sasniegtu rezultātu ikvienā mācību jomā. Skolotājas ir ieinteresētas katra bērna labāko rezultātu sasniegšanā, jo mūsu uzdevums ir sagatavot bērnus skolai ar nepieciešamajām lasīt, rakstīt un pašapkalpošanās prasmēm.

Iedziļinoties jaunajā pieejā, saprotam un nu jau arī redzam ikdienā, ka bērnus interesējoša tēma rada spēcīgāku motivāciju apgūt mācību saturu, kas joprojām paredz lasīt un rakstītprasmes apguvi,



Silvijas Rijnieces foto

matemātisko jēdzienu izpratni un daudz citu svarīgu lietu. Sasniedzamie rezultāti visās mācību jomās ietverti pirmsskolas mācību programmā, par kuru apguvi pēc mēneša tēmas noslēguma grupu pedagogi veiks apkopojumu. Bet divas reizes gadā bērnu prasmes tiks izvērtētas padziļināti, un par to vecāki tiks informēti ELIIS sistēmā. Vajadzības gadījumā notiks individuālas sarunas ar vecākiem.

Šobrīd darbojamies pie attīstošas vides iekārtošanas, organizējam mācību ekskursijas, iesaistām bērnus ikdienas sadzīves darbos, uzticam viņiem uzturēt lietu kārtību grupiņā, vienoties par noteikumiem, būt atbildīgiem par vidi, kas ir ap viņiem.

Turpināsim arī sadarbību ar Eiropas brīvprātīgā darba jauniešiem, kuru iesaiste iestādes dzīvē palīdzēs mūsu bērniem labāk apgūt angļu valodu, iepazīt citu kultūru un tradīcijas.

Bērnu mirdzošās acis ir tās, kas apstiprina, ka ejam pareizo ceļu. Lai mums visiem kopā izdodas, jo gribam "augt, ziedēt un skanēt!" Lai radošs, krāsains un izaicinājumiem bagāts šis mācību gads!

2. novembrī plkst. 18.00 *Zeit* lielajā zālē ar koncertprogrammu "No Ņujorkas līdz Parīzei" viesosies pianists Andrejs Osokins un dziedātāja Katrīna Gupalo.

Programmā izskanēs spilgtākie numuri no izrādēm "100 gadi ar Piafu" un "After Midnight / Pēc Pusnakts". Skanēs Edītes Piafas, Merilinas Monro, Kola Portera, Ninas Simones, Džūlijas Londonas un Ellas Ficdžeralda dziesmas, Džordža Geršvina virtuozie džeza gabali un izsmalcinātā Erika Satī mūzika klavierēm solo, kā arī franču impresionista Kloda Debisī mūzika klavierēm četrrocīgi.

Biļetes par 20 eiro iegādājamas "Biļešu paradīzes" kasēs un tīmekļvietnē, kā arī *Zeit Cafe*.

2.11 / 18:00 / Līgatne

Andrejs OSOKINS /klavieres/

Katrīna GUPALO /vokāls, klavieres/

No Ņujorkas līdz Parīzei

Zeit Klasika

Programma:
Edītes Piafas, Merilinas Monro, Kola Portera, Ninas Simones, Džūlijas Londonas un Ellas Ficdžeralda dziesmas, Džordža Geršvina virtuozie džeza gabali un izsmalcinātā Erika Satī mūzika klavierēm solo, kā arī franču impresionista Kloda Debisī mūzika klavierēm četrrocīgi

Ieejas maksā 20eur
Biļetes: bilisuparadize.lv vai Zeit cafe pa t. 25779944
Gaujas iela 4, Līgatne

Āra izglītības kursi Boloņā

Ritma Timmermane
Līgatnes novada vidusskolas matemātikas un informātikas skolotāja

No 29. septembra līdz 5. oktobrim man bija iespēja apmeklēt Eiropas Savienības Erasmus+ projekta kursus Itālijā, Boloņā. Šie bija ceturte pedagogiskā personāla kursi Līgatnes novada vidusskolas realizētā projekta ietvaros. Kursu tēma bija "Āra izglītība: jauns mācīšanās un mācīšanās veids". Kopā bijām 25 dalībnieki no 12 Eiropas valstīm - no Grieķijas, Rumānijas, Bulgārijas, Slovēnijas, Horvātijas, Polijas, Slovākijas, Norvēģijas, Somijas, Igaunijas, Portugālei piederošā Azoru salu arhipelāga un no Latvijas.

Laiks Itālijā bija kā atgriešanās vasarā, jo bija ļoti karsti - dažreiz pat 29°C, pie tam debesis bieži bija apmākušās. Nedēļas vidū gan nolija spēcīgs lietus, kas nedaudz patraucēja āra nodarbību norisi, pēc tam kļuva vēsāks - ap 18°C.

Pirmajā kursu dienā - svētdienas pēcpusdienā - tika organizēta kopīga ekskursija pa Boloņas centru un iepazīšanās ar pilsētas bagāto vēsturi, kā arī sadraudzības vakariņas, kur varējām baudīt slaveno Itālijas virtuvi.

No pirmdienas līdz piektdienai pasniedzēja Frančesko Tarantino un viņa asistenšu Lauras un Miriamas vadībā cītīgi apguvām vairākas āra izglītības definīcijas un paņēmienus, to, kā izmantot aktīvas metodes dažādu jēdzienu un faktu apgūšanā, analizējām, kādi ir ieguvumi un riski no šāda apmācību veida. Mācījāmies apkārtnes teritorijas plānošanu, izvērtējot to no dažādiem aspektiem, un, kā to pielāgot katrai mācību jomai, kā arī vērtējām skolotāja lomu uzdevumu veikšanā. Tā kā pārstāvējām teju visus mācību priekšmetus, sākot no bērnudārza līdz pat vidusskolas

līmenim, aktivitātes bija saplānotas tādas, kas integrējamas gan valodu apguvē, gan vēsturē un ģeogrāfijā, gan matemātikā un dabaszinībās, gan citos mācību priekšmetos.

Otrdien visas aktivitātes norisinājās ārpus pilsētas - Ghigi dabas parka teritorijā. Kāpjot gleznainajā kalnā, bija jāsadalās pāros, ik pēc neliela posma bija jāatrod cits pārinieks un līdz katrai nākamajai apstāšanās vietai jāveic kāds uzdevums. Tā mēs iepazīnām vienu otru un atklājām daudz interesantu lietu par skolām un kolēģiem no dažādām valstīm. Tālāk veicām dažādus uzdevumus komandās, katru reizi mainot komandu sastāvu un apgūstot, kā vienu un to pašu uzdevumu var pielāgot citam mācību priekšmetam.

Ceturtdienaspēcpusdienā pēcpusdienā ar vilcienu devāmies uz skaisto renesanses pilsētu Florenci, kur mūs gaidīja ļoti atraktīva guide Elizabete, kas iepazīstināja ar pilsētas bagātīgo kultūru un vēsturi.

Piektdien apguvām, kā, izmantojot GPS un aplikāciju Actionbound telefonā, iespējams veikt uzdevumus blīvi apdzīvotā pilsētā, sasaistot vēsturiskos faktus, ēkas, arhitektūras pieminekļus un slavenības, kas tur dzīvojušas, ar orientēšanos pilsētvidē un dedukcijas spējām, atbildot uz dažādiem jautājumiem.

Noslēgumā visi saņēmām sertifikātus par kursu apguvi. Šajā nedēļā bijām paspējuši tā sadraudzēties, ka atvadoties bija grūti šķirties.

Priecājos, ka mūsu skola ir iesaistījusies šāda veida starptautiskajos projektos.



Līdzfinansē
Eiropas Savienības
Erasmus+ programma



Ritma Timmermane (otrā no kreisās) ar Rumānijas kolēģēm āra nodarbībā.
Foto no Ritmas Timmermanes personīgā arhīvā

Pasākumi Līgatnes novadā

- | | |
|-----------------------------|---|
| 17. oktobrī
plkst. 20.00 | <i>Zeit Cafe</i>
Zeit Stāstnieku vakariņas: Mārtiņš Meiers un Juris Žagars.
Biļetes: 20 eiro |
| 18. oktobrī
plkst. 10.00 | Augšlīgatnes kultūras namā
Starpnovadu dzejas konkurss skolēniem "Mans dzīves skolotājs" |
| 18. oktobrī
plkst. 20.00 | <i>Zeit Cafe</i>
Zeit muzikālais vakars: Toms Ņizins |
| 25. oktobrī
plkst. 20.00 | <i>Zeit Cafe</i>
Zeit muzikālais vakars: Rūta Alise Skuja |
| 1. novembrī
plkst. 20.00 | <i>Zeit</i>
Zeit muzikālais vakars |
| 2. novembrī
plkst. 18.00 | <i>Zeit Cafe</i>
Zeit klasika: "No Ņujorkas līdz Parīzei": Andrejs Osokins un Katrīna Gupalo. Biļetes: 20 eiro |
| 8. novembrī
plkst. 20.00 | <i>Zeit Cafe</i>
Zeit muzikālais vakars |
| 11. novembrī | Lāčplēša diena:
Plkst. 17.00 piemiņas brīdis ar Līgatnes pūtēju orķestra piedalīšanos pie diķa Līgatnē
Plkst. 19.00 lāpu gājiens no "Zvaniņiem" un piemiņas brīdis pie pieminekļa par Tēvzemi kritušiem Paltmales kapsētā. |

IZSTĀDES

Līgatnes kultūras namā
Daces Ozolas un Aijas Gailes gleznu izstāde "Visi mani gadalaiki"

Augšlīgatnes kultūras namā
līdz 29. novembrim Eināra Kviļa gleznu izstāde

Līgatnes pilsētas bibliotēkā
no 2. līdz 25. oktobrim Grāmatu izstāde "Norai Ikstenai - 50"
no 2. līdz 25. oktobrim Skolotāju dienai veltīta grāmatu izstāde

Līgatnes pagasta bibliotēkā
Silvijas Ozoliņas darbu izstāde "Mans vaļasprieks"
Dzintras Egles darbu izstāde "Aizraušanās"

Zeit mākslas telpā
Talītas Vālodzes Zommeres gleznu izstāde "Zoom in / Zoom out"

Sīkāka informācija www.ligatne.lv

2020. gadā Līgatnē notiks Vides deju festivāls

Vides Deja

No 30. septembra līdz 1. decembrim festivāls "Vides Deja" aicina pieteikties horeogrāfus, dramaturģus, scenogrāfus, aktierus un mūziķus performanču/izrāžu iestudēšanai 2020. gada festivālam, kas no 3. līdz 9. augustam norisināsies Līgatnē. Tāpat dalībai aicina pieteikt arī izrādes.

2020. gada festivāls būs veltīts NĀKOTNEI UN EKOLOĢIJAI, tāpēc, iestudējot vides dejas performances, horeogrāfi ar radošo komandu tiek aicināti domāt ne tikai par globālajām ekoloģijas problēmām - klimata pārmaiņām un bioloģiskās daudzveidības saglabāšanu -, bet arī par CILVĒCISKUMA EKOLOĢIJU.

Pieteikties tiek aicināti profesionāli laikmetīgās dejas horeogrāfi, kas vēlas iestudēt vides dejas performanci/ces Līgatnē un tās apkārtnē, tāpat profesionāli

dejojotāji, dramaturģi un scenogrāfi, kas vēlas iesaistīties performanču izveidē. Sākot ar 2020. gadu, festivāls lūdz pieteikties arī dejas entuziastus un vietējos iedzīvotājus vides dejas radošajam darbnīcām. Aicinām pieteikt arī izrādes, kas atbilst festivāla konceptam un kas ir pielāgojamas netradicionālām spēles vietām vai āra skatuvei.

Nākamgad festivāls jau 10. reizi vides dejas performanču veidošanas procesā aicinās iesaistīties gan profesionālus māksliniekus, gan dejas entuziastus, šoreiz kā laikmetīgās dejas platformu piedāvājot iepazīt Līgatni. Festivāla mērķis ir izaicināt māksliniekus radīt darbus simbiozē ar apkārtni, kā arī veicināt kultūras un mākslas daudzveidību Latvijas reģionos.

Pieteikšanās anketu un jaunu par festivāla aktualitātēm var atrast festivāla tīmekļvietnē www.videsdeja.lv

Informāciju sagatavoja

Lelde Hermāne, mob.tel. 29869920,
e-pasts - lelde@videsdeja.lv

Strādāsim un gatavosimies Ziemassvētku tirdziņam!

No 2. līdz 23. decembrim Līgatnes kultūras namā notiks Ziemassvētku tirdziņš. Aicinām Līgatnes novada amatniekus, rokdarbniekus un citus radoši domājošos piedalīties šajā tirdziņā ar saviem darbiem.

Rudens vakari ir gari un tumši. Vairosim gaišu prieku ar savu izdomu un roku darinājumiem.

Sīkākai informācijai telefona nr.: 29346946.

Daina Birne

INFORMĒ DZIMTSARAKSTU NODAĻA

Lai notiek tā, kā vēlas Jūsu sirdis,
Lai atspīd saule tad, kad lietus līst,
Lai atskrien vējš, kas bēdas aiznes līdz,
Lai Jums ar smaidu atnāk katras dienas rīts.



**Septembrī Līgatnes novadā
jāvārdū teica:**

**Mārcis un Liene Anna
Aleksandrs un Lāsma
Rolands un Jūlija**

**Andris un Iveta
Jurgis Arvis un Santa
Gints un Annija**

Sveicam jaunās ģimenes!

Vēl mēs abi esam vienā saules lēktā,
Vēl mums abiem kopā sniega dienas svētki,
Vēl mums zeltains rudens, ievu ziedēšana,
Vēl uz tevi tiecas katra doma mana...

**Septembrī
SMARAGDA (55 gadi)
kāzas svineja**

Ieva un Jānis Rozenbergi

**Sirsnīgi sveicam, vēlam veselību un satiecību arī
turpmākajos kopdzīves gados!**



Pieskandini pasauli savu ar saulainām putnu dziesmām,
Pieradini sauli un vējus, lai palīdz tev tavā ceļā.
Esi ar prieku, esi ar laimi,
Esi ar mīlestību.



**Septembrī Līgatnes
novadā reģistrēti divi
puisīši
Kārlis Brajens un
Ernests Kārlis**

**Sirsnīgi sveicam vecākus un vecvecākus!
Lai bērniņi aug veselī un laimīgi!**

Var nemanot pienākt salna,
Kad ziedi kā sniegpārslas birst.
Nav sacīts, cik dzīve ir gara,
Tās pavediens pēkšņi var irt.



Septembrī mūžībā aizgājuši

Aivars Skuja - 3. septembrī
Zelma Pūce - 16. septembrī
Valentīns Peļņa - 20. septembrī
Pēteris Osītis - 25. septembrī

Izsaķām līdzjūtību tuviniekiem!

**SIA "Līgatnes komunālserviss" aicina darbā
SĒTNIECI-KU
(profesijas klasifikatora kods 9613 01)**

Galvenie darba pienākumi:

Teritorijas tīrības un kārtības nodrošināšana vasaras un ziemas sezonās Augšlīgatnē (Sporta, Mākslas ielas, Laivenes teritorija) un citu vienkāršu sezonai raksturīgu uzkopšanas darbu veikšana.

Prasības pretendentiem:

- augsta pienākuma un atbildības sajūta par veicamo darbu;
- labas komunikācijas un sadarbības prasmes;
- spēja patstāvīgi pieņemt lēmumus un uzņemties atbildību;
- spēja veikt fizisku darbu.

Mēs piedāvājam:

- pusslodzes darbu (20 stundas nedēļā);
- darbu profesionālā komandā;
- stabilu darba vidi;
- adekvātu atalgojumu un sociālās garantijas.
- atalgojumu EUR 231,00 pirms nodokļu nomaksas.

Pieteikuma vēstuli, izglītības un profesionālās darbības aprakstu (CV) un vēlams norādīti uz atsaukumēm iesniegt, nosūtot uz e-pastu komunalserviss@ligatne.lv, pa pastu vai iesniegt personīgi SIA "Līgatnes komunālserviss", "Skaļupēs", Līgatnes pagastā, Līgatnes novadā, LV- 4108.

Kontaktpersona: Vita Zilgalve, mob. t.: 29265518.

SIA "Līgatnes komunālserviss" apstrādās Jūsu iesniegto informāciju (t.sk. personas datus) augstāk norādītā pasākuma norises nodrošināšanai. Tā tiks uzglabāta 3 mēnešus pēc norises veikšanas.

**Mirdza Gailīte pateicas novada domei, kas ar sirsnīgu un aizkustinošu
apsveikumu apsveica viņu 75 gadu jubilejā.**

Līgatnes novada pašvaldība pārdod atklātā mutiskā izsolē ar augšupejošu soli individuālo dzīvojamo māju apbūves zemi:

- **Mēness ielā 2, Līgatnē, Līgatnes novadā, kad. Nr. 42110070300 - 8 301 m² ar nosacīto cenu EUR 6 500,00;**
- **Ošu ielā 35, Augšlīgatnē, Līgatnes pagastā, Līgatnes novadā, kad. Nr. 42620040704 - 1 813 m² ar nosacīto cenu EUR 3 700,00**

lauksaimniecībā un mežsaimniecībā izmantojamo zemi:

- **"Pagasta mežs - 13", Līgatnes pagasts, Līgatnes novads, kad. Nr. 42620090066 - 62,29 ha (t.sk. meža zeme 11,11 ha) ar nosacīto cenu EUR 176 600,00;**
- **"Dālīja", Līgatnes pagasts, Līgatnes novads, kad. Nr. 42620050004 - 1,3939 ha (t.sk. meža zeme 0,8516 ha) ar nosacīto cenu EUR 2 000,00.**

Izsole notiks 2019. gada 5. novembrī plkst. 11.00 Augšlīgatnes kultūras nama telpās Nītaures ielā 6, Augšlīgatnē, Līgatnes pagastā. Dokumenti dalībai izsolē jāiesniedz darba dienās, laikā no plkst. 8.00 līdz 12.00 un no plkst.13.00 līdz 15.00 (trešdienās līdz plkst. 18.00) Līgatnes pagasta pārvaldē Nītaures ielā 6, Augšlīgatnē, Līgatnes pagastā (ligatnes.pagasts@ligatne.lv) līdz 2019. gada 4. novembrim. Lai piedalītos izsolē, jāiemaksā nodrošinājuma nauda 10% apmērā no nosacītās cenas. Ar izsoles noteikumiem var iepazīties pie Līgatnes pagasta pārvaldes sekretāres Nītaures ielā, 6 Līgatnes pagastā un Līgatnes novada pašvaldības tīmekļvietnē www.ligatne.lv Tālrunis uzziņām 29181845.

Līgatnes novada pašvaldība pārdod atklātā mutiskā izsolē ar augšupejošu soli nekustamos īpašumus - dzīvokļus:

- **Gaujas ielā 11-10, Līgatnē, Līgatnes novadā, kad. Nr. 42119000538 - 34 m² ar nosacīto cenu EUR 2 000,00;**
- **Gaujas ielā 18-17, Līgatnē, Līgatnes novadā, kad. Nr. 42119000526 - 38,5 m² ar nosacīto cenu EUR 2 650,00.**

Izsole notiks 2019. gada 5. novembrī plkst. 11.30 Augšlīgatnes kultūras nama telpās Nītaures ielā 6, Augšlīgatnē, Līgatnes pagastā. Dokumenti dalībai izsolē jāiesniedz darba dienās, laikā no plkst. 8.00 līdz 12.00 un no plkst.13.00 līdz 15.00 (trešdienās līdz plkst. 18.00) Līgatnes pagasta pārvaldē Nītaures ielā 6, Augšlīgatnē, Līgatnes pagastā (ligatnes.pagasts@ligatne.lv) līdz 2019. gada 4. novembrim. Lai piedalītos izsolē, jāiemaksā nodrošinājuma nauda 10% apmērā no nosacītās cenas. Ar izsoles noteikumiem var iepazīties pie Līgatnes pagasta pārvaldes sekretāres Nītaures ielā, 6 Līgatnes pagastā un Līgatnes novada pašvaldības tīmekļvietnē www.ligatne.lv Tālrunis uzziņām 29181845.

Aktualitātes oktobrī

Noslēgušās cenu aptaujas:

- "Autobusa noma ar šoferi Eiropas Savienībasstruktūrfonduprojekta "Atbalsts izglītojamo individuālo kompetenču attīstībai" projekta Nr.8.3.2.2/16/1/001 īstenošanas ietvaros". Līguma slēgšanas tiesības piešķirtas SIA "Norle N" par piedāvājuma summu 1 291,36 EUR bez PVN. Projekta ietvaros Līgatnes novada vidusskolas skolēni dosies sešās mācību vizītēs uz Dabas un tehnoloģijas parku "Urda" Pārgaujas novadā un Dabas izglītības pārvaldes mācību centru "Slītere" Dundagas novadā.
- "Kokskaidu granulu piegāde Līgatnes novada domes vajadzībām". Līguma slēgšanas tiesības piešķirtas SIA "Byko-Lat" par piedāvājuma summu 8 900 EUR bez PVN. Līguma ietvaros tiks piegādātas 50 tonnas kokskaidu granulu Līgatnes novada domes ēkas un Augšlīgatnes kultūras nama ēkas, Nītaures ielā 4 un 6, Augšlīgatnē un Mūzikas un mākslas skolas ēkas Mākslas ielā 2, Augšlīgatnē, siltumapgādes nodrošināšanai.

Noslēgušies iepirkumi:

- LND 2019/13, "Telu un ceļu mehanizētā tīrīšana 2019./2020. gada ziemas sezonā". Līguma slēgšanas tiesības piešķirtas:
- 1. daļā - Līgatnes pilsētas un Augšlīgatnes maģistrālās ielas - SIA "DGR serviss" par piedāvājuma summu 11 416,75 bez PVN;
- 2. daļā - Līgatnes pagasta ceļi (novada austrumu daļā) - 27,07 km - ZS "ASARU KROGS" par piedāvājuma summu EUR 8 283,42 bez PVN;
- 3. daļā - Līgatnes pagasta ceļi (novada rietumu daļā) - 28,76 km - ZS "ASARU KROGS" par piedāvājuma summu EUR 8 541,72 bez PVN;
- 4. daļā - Līgatnes pagasta ceļi (novada dienvidu daļā) - 11,89 km - ZS "ASARU KROGS" par piedāvājuma summu EUR 4

494,42 bez PVN.

Tāpat kā līdz šim, Līgatnes un Augšlīgatnes ielas no sniega primāri attīrīs pašvaldības kapitālsabiedrība SIA "Līgatnes komunālserviss" ar traktortehniku. Lūdzam savlaicīgi vienoties ar uzņēmumu par privātu īpašumu pievedceļu attīrīšanu no sniega, ja tas nepieciešams.

Citas aktualitātes:

- Ir pabeigti projekta "Līgatnes novada grants ceļu pārbūve" ietvaros paredzētie ceļu pārbūves darbi. Ceļā "Ratnieki-Rūpnieki" veikta pārbūve posmā no 1,99 km līdz 4,83 km, un ceļā "Blodziņi (Vaisuļi)-Asaru ceļš" veikta posma no dzelzceļa pārbrauktuves līdz Kumadas upei pārbūve no 1,506 km līdz 4,348 km.
- Turpinoties rudenīgiem laikapstākļiem, uz pašvaldības ceļiem ar grants segumu tiks izvietotas transportlīdzekļa masu ierobežojošas ceļazīmes. Lūdzam līdz ziemas periodam neplānot mežizstrādes vai smagsvara materiālu piegādes darbus savos īpašumos. Atgādinām, ka jebkurā no šiem gadījumiem, plānoto darbu veicējam pašvaldībā jāiesniedz iesniegums par pašvaldības ceļa izmantošanu kravu pārvadājumiem un/vai krautnes izveidi pašvaldības ceļa īpašuma robežās, par ko tiks noslēgta vienošanās, kas paredz ceļa lietotāja līdzatbildību ceļa seguma bojājumu rašanās gadījumā.
- Līdz šī gada oktobra beigām paredzēts pabeigt Ķempju ielas, Līgatnē pārbūves darbus. Ceļa seguma asfaltēšanas laikā var tikt periodiski slēgtas ielas satiksme pilnā brauktuves platumā, līdz ar to lūdzam rēķināties ar iespējamo kavēšanos, dodoties ikdienas gaitās, un izmantot norādītās apbrauktuves.

Līgatnes novada domes izpilddirektors
Egils Kurpnieks

"Līgatnes Novada Ziņu" e-pasta adrese: ligatnes.zinas@gmail.com. Par publicētajiem faktiem un uzskatiem, personu un vietvārdu pareizu atspoguļojumu atbild rakstu autori. Līgatnes novada domes viedoklis ne vienmēr saskan ar rakstu autoru viedokli. Aicinām arī novada iedzīvotājus kļūt par avīzes veidotājiem, iesniedzot aprakstus par interesantiem cilvēkiem, notikumiem, faktiem un citu aktuālu informāciju. "Līgatnes Novada Ziņu" izdevumu, kas iznāk vienu reizi mēnesī, elektroniski var apskatīt Līgatnes novada mājaslapā www.ligatne.lv.

**Nākamais
"Līgatnes Novada Ziņu"
izdevums iznāks
2019. gada 13. novembrī**