

# Tautastērpu aprakstīšanas rokasgrāmata



LATVIEŠI PASAULĒ  
MUZEJS UN PĒTNIECĪBAS CENTRS

*Tautastērpu aprakstīšanas rokasgrāmata*

**Sagatavoja:** Lauma K. Cenne, Guna Dancīte, "Latvieši pasaulē – muzejs un pētniecības centrs" **Zinātniskā redaktore:** Anete Karlsonē

**Grafiskais dizains:** Jeremy Smedes

**Literārā redaktore:** Līva Vecvagare

**Vāka noformējums:** Lauma K. Cenne

**Angļu valodas tulkojums:** Lauma K. Cenne

**Fotogrāfijas no** Laumas K. Cennes, Anetes Karlsones, Sarmas Svilanes, "Latvieši pasaulē - muzejs un pētniecības centrs", Cēsu Vēstures un mākslas muzeja krājumiem

Izdevumu atbalsta:



Izdevējs: biedrība "Latvieši pasaulē - muzejs un pētniecības centrs",  
[www.lapamuzejs.lv](http://www.lapamuzejs.lv), Rīga, 2021



# Levads

Tautastērps ir viens no latviskās identitātes pamatakmeņiem, Latvijas kultūras kanona vērtība. Savulaik pēc tautastērpa par tā valkātāju varēja uzzināt daudz informācijas – gan par reģionu, no kura cilvēks nāk, gan par sociālo stāvokli, prasmēm, pat cilvēka raksturu. Šodien pieaug individuāli darinātu tautastērpu skaits, taču “lasīt” to, ko tautastērps stāsta, mēs protam arvien mazāk. Mūsdienās tekstiliju pētnieki, muzeju darbinieki un aizvien vairāk rokdarbnieku mēdz aplūkot un analizēt tautastērpu ne tikai kā apģērbu, bet arī kā sociālo un kultūras zīmju kopumu, kas atklāj to, ko itin bieži neviens uz papīra neuzraksta.

Tautastērpa darināšanā iesaistīti daudzi prasmīgi amatnieki – audēji, rotkaļi, šuvēji, ādas apdares meistari un citi. Tautastērpu reģionālā daudzveidība pārsteidz, tāpat arī to hronoloģiskā attīstība. Turklāt jāņem vērā, ka ne tikai pats tautastērps, bet arī izpratne par tā valkāšanu laika gaitā mainās – tālab ir ļoti svarīgi fiksēt gan pašus tērpus (aušanas, šūšanas un citas tehnikas), gan dokumentēt to īpašnieku un darinātāju stāstus un atmiņas.

Tautastērpa “lasīšana” ir nozīmīga, jo daudzas mazās detaļas var atklāt būtiskas nianšes, piemēram, izmantotais audums vai šūšanas veids stāsta par laiku, kad tautastērps darināts u.c. Tekstiliju pētnieku un muzeju darbinieku pienākums ir aplūkot un analizēt tautastērpu ne tikai kā apģērbu, bet arī kā vēstures avotu, kas mēmi, tomēr pārliecinoši stāsta par pagātni. Muzejam un pētniecības centram “Latvieši pasaulē” un tekstiliju pētniecēm Laumai Cenei un Anetei Karlsonei radās ideja izveidot vienotus jautājumus un anketas, kurās fiksēt katru tautastērpu, tā detaļu un stāstu. Līdz šim tautastērpu pieraksti bijuši dažādi, ko galvenokārt ietekmējušas tautastērpa aprakstītāja zināšanas un pieredze, taču, ņemot vērā, ka ne visi ir profesionāli tekstiliju pētnieki, zināšanas un pieeja mēdz būt atšķirīga. **Šī rokasgrāmata ir domāta muzeja krājuma glabātājiem, tautastērpu pētniekiem, kolekciju veidotājiem un arīdzan rokdarbniekiem visā pasaulē, lai tautastērps tiktu aprakstīts pēc vienotas metodes un šī unikālā vērtība tiktu dokumentēta pēc iespējas smalkāk.**

Zināms, ka tautastērpu ceļš ir ļoti dažāds – tie darināti dažādos laikos un valstīs, tos nēsājuši dažādi cilvēki. Visā šī “dažādība” pazudīs, ja mēs šodien to nenotversim, tieši tādēļ rokasgrāmata ar tās pielikumiem ir vērtīgs rīks, lai palīdzētu to visu pierakstīt.

Rokasgrāmata ar anketām un skaidrojumiem ir ērti lietojama ne tikai muzeja darbā ar jau krājumā esošiem priekšmetiem, bet arī dodoties ekspedīcijās un veicot lauka pētījumus vai katram pašam lūkojot izzināt savu tautastērpu. Tālab esam ņēmuši vērā, ka anketas pildītājs var būt bez priekšzināšanām, un rokasgrāmatai ir pievienots gan glosārijs, gan pamācība, gan citi paskaidrojoši pielikumi.

Rokasgrāmata veidota tā, lai tā būtu ērts kultūras mantojuma dokumentēšanas palīgs, aprakstot skaistu, burvīgu un unikālu tērpu, kas stāsta tik daudz par mums pašiem – par laiku, kurā dzīvojām, par materiāliem, par amata prasmēm, par mīlestību!

Lai šī rokasgrāmata ir noderīga un vērtīga ikvienam tās izmantotājam!

**“Latvieši pasaulē – muzejs un pētniecības centrs”**

# Saturs

<b>Ievads</b>	<b>3</b>
<b>Saturs</b>	<b>4</b>
<b>Pamācība</b>	<b>5</b>
<b>Kreklu pārskata lapa</b>	<b>8</b>
<b>Anketas</b>	<b>9</b>
Krekls A no pārskata	9
Krekls B no pārskata	12
Krekls C no pārskata	15
Krekls D no pārskata	18
Krekls E no pārskata	21
Krekls F no pārskata	24
Krekls G no pārskata	27
Brunči	30
Ņieburbrunči	33
Svārki/vestes	36
Jostas	39
Ņieburs/jaka	41
Villaine	44
Bikses	46
Zeķes/valnītis	48
Kurpes/zābaki	50
Saktas	51
Šūta galvas sega	53
Nešūta galvas sega	56
Vainags	58
<b>Tautastērpa vēstures anketa</b>	<b>60</b>
<b>Dūrieni</b>	<b>62</b>
<b>Rakstu novietojumi kreklu apkaklēm un villainēm</b>	<b>67</b>
<b>Nīcas brunču rakstu variācijas</b>	<b>68</b>
<b>Glosārijs</b>	<b>69</b>
<b>Bibliogrāfija un citi avoti</b>	<b>77</b>
<b>Tīmekļa vietnes</b>	<b>78</b>
<b>Paraugi</b>	<b>79</b>
Krekls A no pārskata	82
Brunči	85
Ņieburs/jaka	88
Villaine	91
Zeķes/valnītis	93
Kurpes/zābaki	95
Šūta galvas sega	96
<b>Tautastērpa vēstures anketa</b>	<b>99</b>

# Pamācība

Uz tautastērpu var raudzīties no dažādiem skatpunktiem. Pētnieks meklēs vienu, muzejnieks pamanīs ko citu, bet amatniekam būs svarīgas vēl citas detaļas, tamdēļ esam izveidojuši vienotu anketu, kurā iekļaut to informāciju par tautastērpu detaļām, kas palīdzētu ikvienam fiksēt būtiskas ziņas par dažādajiem tautastērpiem un to daudzveidīgajiem tehniskajiem risinājumiem.

Jāņem vērā, ka katrs tautastērps ir unikāls. Lai gan ir noteikti “likumi” vai tradīcijas, kā tiek veidots tautastērps, tomēr jāatceras, ka tie darināti dažādos vēsturiskos un sociālos apstākļos. Ne vienmēr bija pieejams labākās kvalitātes lins kreklam vai “pareizais sarkanais tonis” brunčiem. Tieši tādēļ arī rokasgrāmatā pieejamās anketās esam centušies iekļaut pēc iespējas vairāk detaļu, taču noteikti ir kaut kas, ko konkrētais tautastērps “pastāstīs” Jūsu rokās, tāpēc droši izmantojiet piezīmes, kurās var minēt visu to, kas nekur citur neietilpst!

Lai anketu aizpildītu, **nav nepieciešamas speciālas zināšanas**. Esam centušies to veidot pēc iespējas vienkāršāku, turklāt rokasgrāmatā iekļauta skaidrojošā vārdnīca jeb glosārijs, kurā ar zīmējumu un attēlu palīdzību apkopota informācija par biežāk izmantotajiem apzīmējumiem.

Rokasgrāmata ir veidota tā, lai to būtu ērti un vienkārši pildīt **ikvienam**, tomēr apzināties, ka tautastērpa aprakstīšana var radīt satraukumu. Iesakām vispirms iepazīties ar pašu tautastērpu – kāda ir tā krāsa, audums, raksti, vīles utt. Pēc tam iepazīstieties ar rokasgrāmatu – ko tā piedāvā un prasa. Ja nepieciešams, izdrukājiet vajadzīgās nodaļas vai anketas. Tad pamazām var ķerties pie anketu aizpildīšanas. Nesatraucieties, ja nevarat visu aizpildīt vai noteikt uzreiz. Saglabājiet anketu un atgriezieties pie tās vēlāk vai arī palūdziet kādam palīdzību. Ja tiekaties ar tautastērpa īpašnieku, tad vispirms aizpildiet tautastērpa vēstures anketu, kurā norādāmas ziņas par tā izgatavošanu un darinātājiem. Pēc tam jau var ķerties klāt pie anketu aizpildīšanas.

Rokasgrāmatas struktūra veidota tā, lai tā dabiski vestu cauri tautastērpa aprakstīšanai, tomēr ir jāzina dažas pamatlietas.

Katrai tautastērpa detaļai ir viena anketa, taču kreklam tās ir vairākas – anketas aizpildītājam jāizpēta kreklis un jāizvēlas atbilstošā krekla anketa. Lai izvēli izdarīt būtu vieglāk, pirms anketas aizpildīšanas būtu jāizpēta [“Kreklu pārskata lapa”](#), kur uzzīmēti vairāki kreklu veidi (A, B, C, D, E, F, G). Svarīgi saprast, ka kreklam ir vairākas detaļas, pēc kurām var pamanīt un noteikt atšķirības – krekla apkakle, piedurknes (roku gali), uzpleči, paduses (ķīļi). Galvenokārt apkakle un piedurknes parādīs, kurš krekla apraksta variants ir jāizvēlas. Lai palīdzētu vieglāk atšķirt, esam iekrāsojuši atšķirīgās detaļas. Jāpatur prātā, ka ikkatram kreklam var būt dažādas nianšes, kas noteikti jāiezīmē, anketu aizpildot.

Būtiski norādīt, **kad anketa aizpildīta un kas to darījis**, lai jautājumu gadījumā būtu iespēja vērsties pie aizpildītāja. Tikpat svarīgs ir laiks, kad tas noticis, jo pēc dažiem gadiem var būt jauni pētījumi ar citiem atklājumiem, kas var ļaut paraudzīties uz tautastērpu un tā attīstību no cita skatpunkta. Svarīgi atcerēties, ka tas, kas nav zināms šodien, varbūt būs zināms rīt! Tāpat reizēs, kad anketas aizpildītājs nevar noteikt prasīto,

iesakām ierakstīt jautājuma zīmi “?” – tas palīdzēs saprast, ka pie šī jautājuma risinājuma nākotnē būs jāatgriežas.

Tautastērpa anketās ir **divu veidu jautājumi**: tādi, kuros atbilstošo nepieciešams apvilkt – visbiežāk tur ir viens, bet iespējami arī vairāki varianti –, kā arī aprakstošie jautājumi, kas jāizpilda anketas aizpildītājam.

Priekšmeta aprakstā norādāmas vispārīgas ziņas, ko var noteikt, apskatot tērpu uzreiz – krāsa, izmēri (liels/mazs), saglabātības stāvoklis u.c.

**Zīmējumus** anketās var pielāgot, iezīmējot, izsvītrojot vai pielabojot nepieciešamās detaļas, piemēram, iezīmēt krokas, villaines rakstu laukumus, noapaļot kakles izgriezumu, izsvītrot ķīli padusēs utt. Anketa ir viegli pielāgojams darba materiāls pašiem, lai fiksētu visas iespējamās detaļas, kas var būt unikālas un radoši risinātas.

Savukārt **piezīmēs** norādāmas tās detaļas, informācija, valkāšanas izmaiņas u.c., kas nav iekļautas/iekļaujamas nekur citur, bet ir svarīgas. Katrs tērps ir unikāls, un tam var būt detaļas, kas nav “standarta” tērpā. Neaizmirstiet tās pamanīt, izcelt un dokumentēt!

Kopā ar tautastērpu fiziskā apraksta anketu aizpildāma arī tā **vēstures anketa**. Nereti tērpa darināšanas stāsts ir tikpat interesants kā pats tērps, tāpēc mūsu uzdevums būtu dokumentēt visu, ko zinām, lai saglabātu informāciju gan par meistariem, kas tērpu darinājuši, gan materiāliem, no kā tērps darināts, kā arī saglabātu liecības par tautastērpa nozīmi dažādos laikos. Atbildes uz jautājumiem sniedzamas brīvā formā; iekavās ir norādes par papildjautājumiem, lai no tautastērpa valkātāja vai īpašnieka iegūtu pēc iespējas vairāk ziņu par šo tērpu.

**Dūrienu** nodaļā parādīti vairāki iecienītākie dūrienu veidi, kas izmantoti kreklēm, villainēm, brunčiem. Lai apraksts būtu pilnīgāks, svarīgi tos atzīmēt anketā. Tieši tāpēc izveidots palīgs – krāsaina dūrienu lapa, kurā redzami biežāk lietotie paņēmieni.

Savukārt **rakstu novietojumi kreklu apkaklēm un villainēm** atgādina, ka raksti īpaši villainēs un kreklu apkaklēs mēdz būt dažādi; to izvietojums var šķist nesvarīgs, taču patiesībā katrai detaļai tautastērpā ir nozīme.

**Nīcas brunču rakstu variāciju** nodaļa rokasgrāmatā iekļauta, ņemot vērā Nīcas tautastērpu popularitāti, kā arī tajā ieausto vai iešūto rakstu nosaukumu variācijas.

Rokasgrāmatā neskaidros terminus var meklēt **glosārijā**. Lai nebūtu jāmeklē vairākos avotos pēc labākā un precīzākā skaidrojuma izmantotajiem terminiem, rokasgrāmatu papildina glosārijs, kurā katram skaidrojumam pievienots zīmējums vai fotogrāfija, kā arī termina lietojums angļu valodā. Tautastērpu darināšanas pasaule ir ļoti daudzpusīga. Aplūkojot katru detaļu, var iedziļināties līdz pat zinātniskam līmenim, taču glosārijā dots tikai ievads tēmā, piemēram, auduma struktūras ietver bezgala daudz detaļu un atvasinājumu, taču glosārijā aprakstītas tikai pamata struktūras, neuzskaitot visas iespējamās variācijas. Glosārija skaidrojumi veidoti tā, lai tos saprastu arī tie, kas paši nenodarbojas ar rokdarbiem, tāpēc dažkārt skaidrojumi ir vienkārši, taču pilnīgi pietiekami anketas aizpildīšanai.

Lai šī rokasgrāmata sniedz ierosmi un vienlaikus palīdz aprakstīt tautastērpus pēc iespējas precīzāk un detalizētāk! Ieteicams arīdzan tautastērpu nofotografēt gan tā kopskatā, gan fiksējot detaļas – izceļot unikālo, kas šim tērпам ir: rakstus, vīles, auduma struktūru u.c. Ikvienu **tautastērpa fotogrāfija** ir ļoti vērtīga, un vēl vērtīgāka tā kļūst kopā ar anketā aprakstīto! Tām gan jāglabājas kopā ar anketu, jo attēls bez apraksta ir mēms. Muzejniekiem, krātuvju un kolekciju turētājiem šis būtu pat ļoti nozīmīgi, taču iesakām tautastērpu un tā detaļas fotografēt arī jebkuram citam.

*Lai sokas darbi tautastērpu aprakstīšanā un mūsu unikālā kultūrvēsturiskā mantojuma saglabāšanā!*

# Kreklu pārskata lapa

No kreklu anketām jāizvēlas zīmējums, kas vistuvāk atbilst kreklam: A, B, C utt. Izvēlētajam kreklam anketā var brīvi pielāgot un iezīmēt atšķirības vai detaļas, piemēram, noapaļot krekla kakles izgriezumu; iezīmēt stāva garumu, kas sastāv no diviem audumiem; izsvītrot, kā kreklamnav (piemēram, ķīli padusēs vai krokas u.tml.); utt. Uzpleču zīmējumi, no kā izvēlēties, atrodas katrā kreklu anketā.

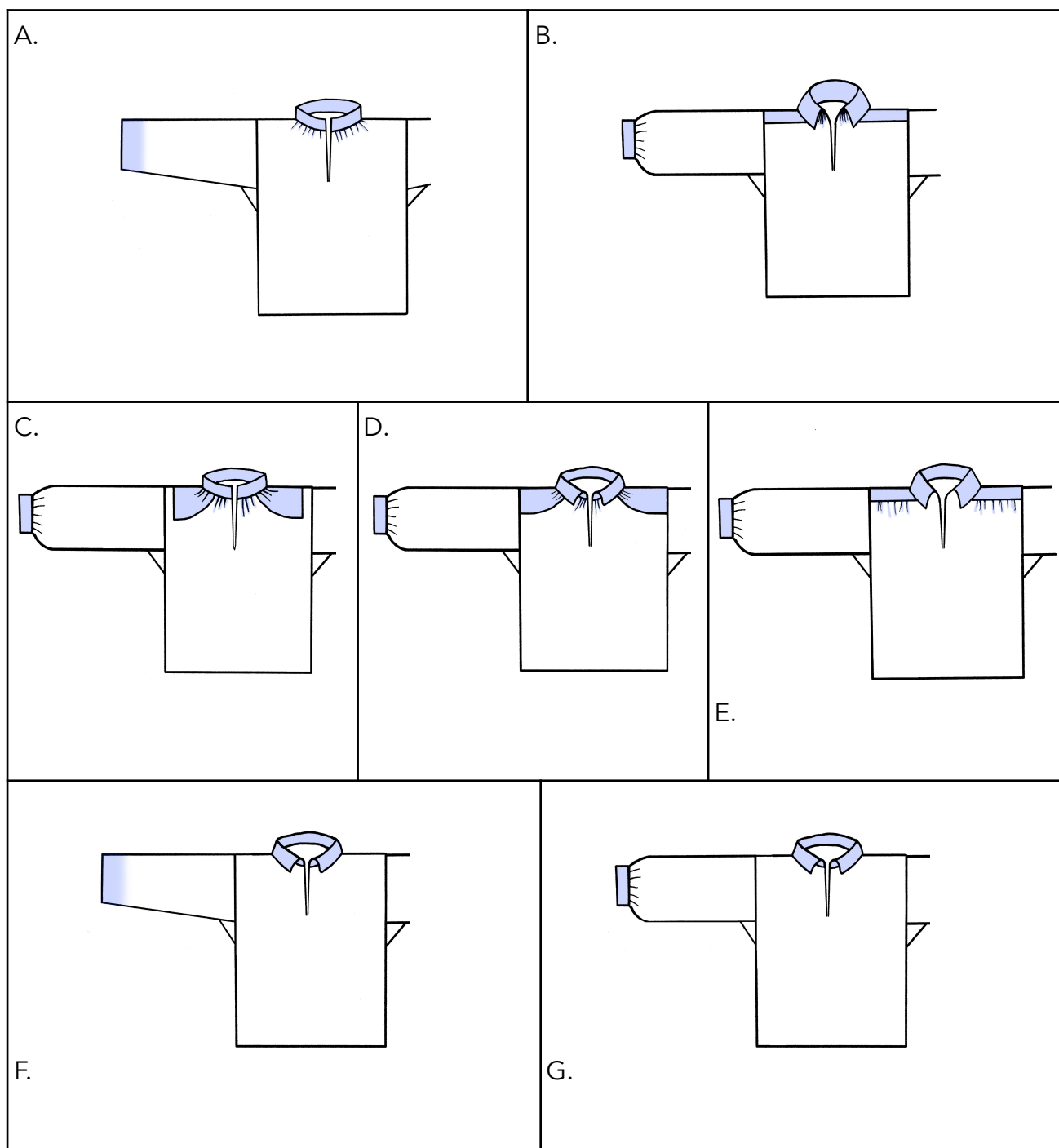



# Anketas

Krekls **A** no pārskata

**Priekšmeta nosaukums:** KREKLS \_\_\_\_\_

**Inventāra Nr.:** \_\_\_\_\_

**Kopskata krāsa:** \_\_\_\_\_

**Priekšmeta apraksts:**

---

---

---

**Izmēri (cm):**

(piezīmēt un pielāgot, uzrādīt redzamās atšķirības, piem., noapaļotu kakla griezumumu, savilkumi/krokas; izsvītrot, kas neattiecas, piem., ķīli padusēs)

- a. Stāva platums
- b. Stāva garums
- c. Pleca garums
- d. Piedurknes garums (bez aproces)
- e. Paduses ķīlis
- f. Aproces platums (nav)
- g. Aproces garums
- h. Piedurknes platums
- i. Uzpleča platums (nav)
- j. Uzpleča garums (nav)
- k. Apkakles platums
- l. Apkakles garums
- m. Krūšu šķēlums

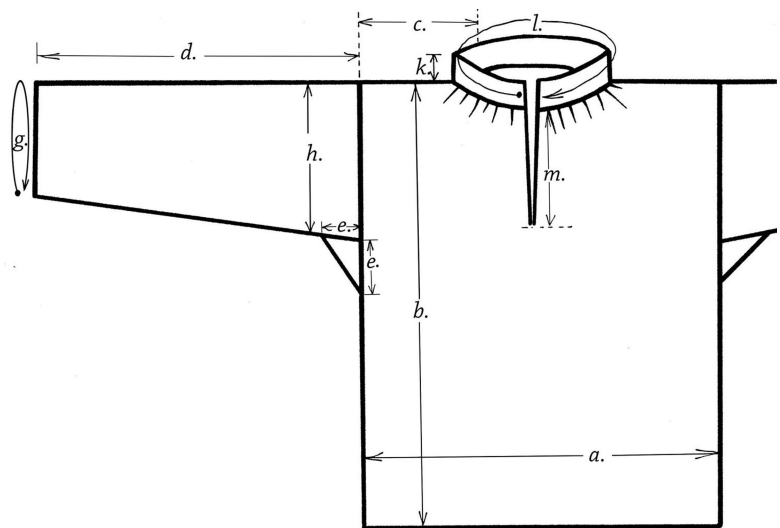
Vai stāva garums (b.) sastāv no diviem gabaliem vai audumiem?

- Nē  
 Jā

\_\_\_\_\_ cm + \_\_\_\_\_ cm

**Noapaļots kakla griezumums?**  jā  nē

**Galvenās vīles:**

- veļas vīle       plakanā vīle       ar šujmašīnu       cits:

**Uzpleči:**

- ir       nav       iešūti       virsū šūti

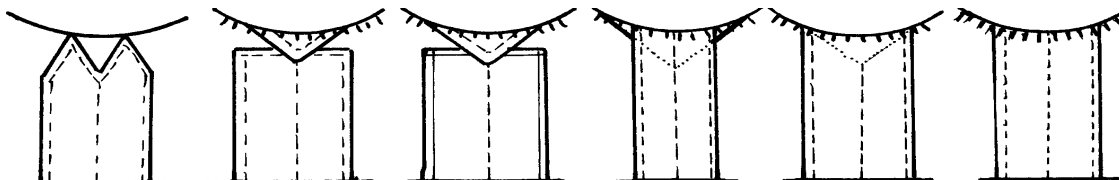
**Uzpleču veids:** (izvēlēties atbilstošāko no attēlā redzamajiem)**MATERIĀLS****Auduma materiāls:**

Diegu skaits: \_\_\_\_\_ cm2      (Ja zināms) Velki: \_\_\_\_\_ Audi: \_\_\_\_\_

- lins       kokvilna       maisījums       poliesters       lavsāns       cits:

**Auduma tehnika:**

- vienkārtņis       rakstainais trinitis       cits

**Apkakles veids:**

- stāva apkakle       atlokāma apkakle       bez (ar apdarinātu maliņu)

**ROTĀJUMI****Rotājumu novietojums:**

- aprobe / dūrgals       krūšu šķēlums un gals       apkakle       piedurknes pleca daļa       uzplecis       citur:

**Rotājuma materiāls:**

- vilna       lins       kokvilna       pērlītes / salmiņi       cits:

**Dūrienu veidi:**

- viena virziena izvilkumi       divvirziena izvilkumi       caurā vīle un tās variācijas       tītie un pītie stabiņi / līkloči       griezti raksti
- spodrdūriens       sieti krustiņi       gredzentiņi       krustdūrieni       cilpu dūrieni
- citi:

## AIZDARES VEIDS (-I)

---

### Apkakles aizdare:

- |  |  |                                       |  |   |
|--|--|---------------------------------------|--|---|
| <input type="checkbox"/> diegu poga    | <input type="checkbox"/> ar cietu pamatu,<br>riņķīti | <input type="checkbox"/> parastā poga | <input type="checkbox"/> apklāta parastā<br>poga | <input type="checkbox"/> diegu<br>cilpiņa |
| <input type="checkbox"/> metāla āķītis | <input type="checkbox"/> griezti<br>pogcaurumi       | <input type="checkbox"/> metāla cilpa | <input type="checkbox"/> aukliņas / saitītes     | <input type="checkbox"/> cits:            |

### Aproces aizdare:

- |  |  |  |  |
|--|--|--|--|
| <input type="checkbox"/> diegu poga    | <input type="checkbox"/> ar cietu pamatu,<br>riņķīti | <input type="checkbox"/> parastā poga  | <input type="checkbox"/> apklāta parastā<br>poga |
| <input type="checkbox"/> diegu cilpiņa | <input type="checkbox"/> griezti pogcaurumi          | <input type="checkbox"/> metāla āķītis | <input type="checkbox"/> metāla cilpa            |

## KRĀSAS

---

**Auduma krāsa:** \_\_\_\_\_

**Rotājumu krāsas:** \_\_\_\_\_

**Piezīmes:** (piem., ir sānšķēlums, krekls šūts divos garumos utt.)

---

---

---

---

---

**Pierakstījis:**

**Datums:**

**Priekšmeta nosaukums:** KREKLS \_\_\_\_\_

**Inventāra Nr.:** \_\_\_\_\_

**Kopskata krāsa:** \_\_\_\_\_

**Priekšmeta apraksts:**

---



---



---

**Izmēri (cm):**

(piezīmēt un pielāgot, uzrādīt redzamās atšķirības, piem., noapaļotu kakla griezumu, savilkumi/krokas; izsvītrot, kas neattiecas, piem., ķīli padusēs)

- a. Stāva platums
- b. Stāva garums
- c. Pleca garums
- d. Piedurknes garums (bez aproces)
- e. Paduses ķīlis
- f. Aproces platums (nav)
- g. Aproces garums
- h. Piedurknes platums
- i. Uzpleča platums (nav)
- j. Uzpleča garums (nav)
- k. Apkakles platums
- l. Apkakles garums
- m. Krūšu šķēlums

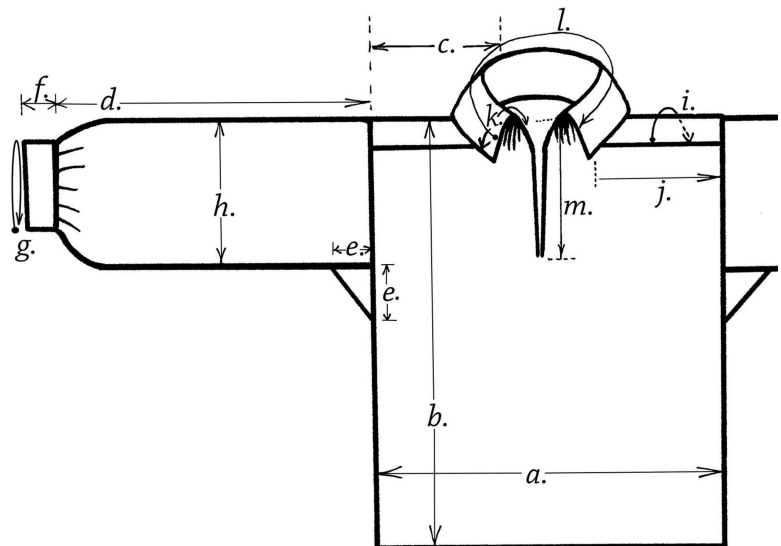
Vai stāva garums (b.) sastāv no diviem gabaliem vai audumiem?

- Nē
- Jā

\_\_\_\_\_ cm + \_\_\_\_\_ cm

**Noapaļots kakla griezums?**  jā  nē

**Galvenās vīles:**

veļas vīle  plakanā vīle  ar šujmašīnu  cits:

**Uzpleči:**  ir  nav  iešūti  virsū šūti

**Uzpleču veids:** (izvēlēties atbilstošāko no attēlā redzamajiem)

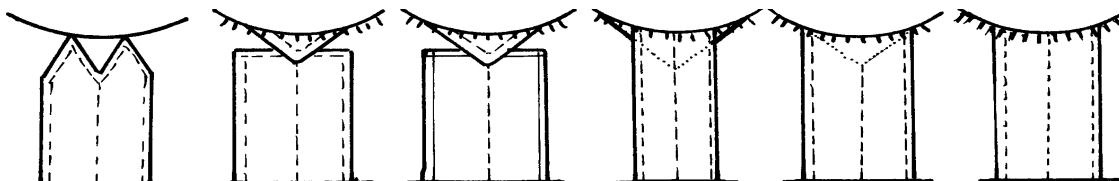

## MATERIĀLS

**Auduma materiāls:**

Diegu skaits: \_\_\_\_\_ cm2 (Ja zināms) Velki: \_\_\_\_\_ Audi: \_\_\_\_\_

lins  kokvilna  maisījums  poliesters  lavsāns  cits:

**Auduma tehnika:**  vienkārtnis  rakstainais trinitis  cits

**Apkakles veids:**

stāva apkakle  atlokāma apkakle  bez (ar apdarinātu maliņu)

## ROTĀJUMI

**Rotājumu novietojums:**

aprobe / dūrgals  krūšu šķēlums un gals  apkakle  piedurknes pleca daļa  uzplecis  citur:

**Rotājuma materiāls:**

vilna  lins  kokvilna  pērlītes / salmiņi  cits:

**Dūrienu veidi:**

viena virziena izvilkumi  divvirziena izvilkumi  caurā vīle un tās variācijas  tītie un pītie stabiņi / līkloči  griezti raksti  cilpu dūrieni  spodrdūriens  sieti krustiņi  gredzentiņi  krustdūrieni  citi:

## AIZDARES VEIDS (-I)

---

### Apkakles aizdare:

- |  |   |                                       |  |  |
|--|---|---------------------------------------|--|--|
| <input type="checkbox"/> diegu poga    | <input type="checkbox"/> ar cietu pamatu, riņķīti | <input type="checkbox"/> parastā poga | <input type="checkbox"/> aplāta parastā poga | <input type="checkbox"/> diegu cilpiņa |
| <input type="checkbox"/> metāla āķītis | <input type="checkbox"/> griezti pogcaurumi       | <input type="checkbox"/> metāla cilpa | <input type="checkbox"/> aukliņas / saitītes | <input type="checkbox"/> cits:         |

### Aproces aizdare:

- |  |   |  |  |
|--|---|--|--|
| <input type="checkbox"/> diegu poga    | <input type="checkbox"/> ar cietu pamatu, riņķīti | <input type="checkbox"/> parastā poga  | <input type="checkbox"/> aplāta parastā poga |
| <input type="checkbox"/> diegu cilpiņa | <input type="checkbox"/> griezti pogcaurumi       | <input type="checkbox"/> metāla āķītis | <input type="checkbox"/> metāla cilpa        |

## KRĀSAS

---

**Auduma krāsa:** \_\_\_\_\_

**Rotājumu krāsas:** \_\_\_\_\_

**Piezīmes:** (piem., ir sānšķēlums, kreklis šūts divos garumos utt.)

---

---

---

---

---

**Pierakstijis:**

**Datums:**

## Krekls **C** no pārskata

**Priekšmeta nosaukums:** KREKLS \_\_\_\_\_

**Inventāra Nr.:** \_\_\_\_\_

**Kopskata krāsa:** \_\_\_\_\_

**Priekšmeta apraksts:**

---

---

---

**Izmēri (cm):**

(piezīmēt un pielāgot, uzrādīt redzamās atšķirības, piem., noapaļotu kakla griezumu, savilkumi/krokas; izsvītrot, kas neattiecas, piem., ķīli padusēs)

- a. Stāva platums
- b. Stāva garums
- c. Pleca garums
- d. Piedurknes garums (bez aproces)
- e. Paduses ķīlis
- f. Aproces platums (nav)
- g. Aproces garums
- h. Piedurknes platums
- i. Uzpleča platums (nav)
- j. Uzpleča garums (nav)
- k. Apkakles platums
- l. Apkakles garums
- m. Krūšu šķēlums

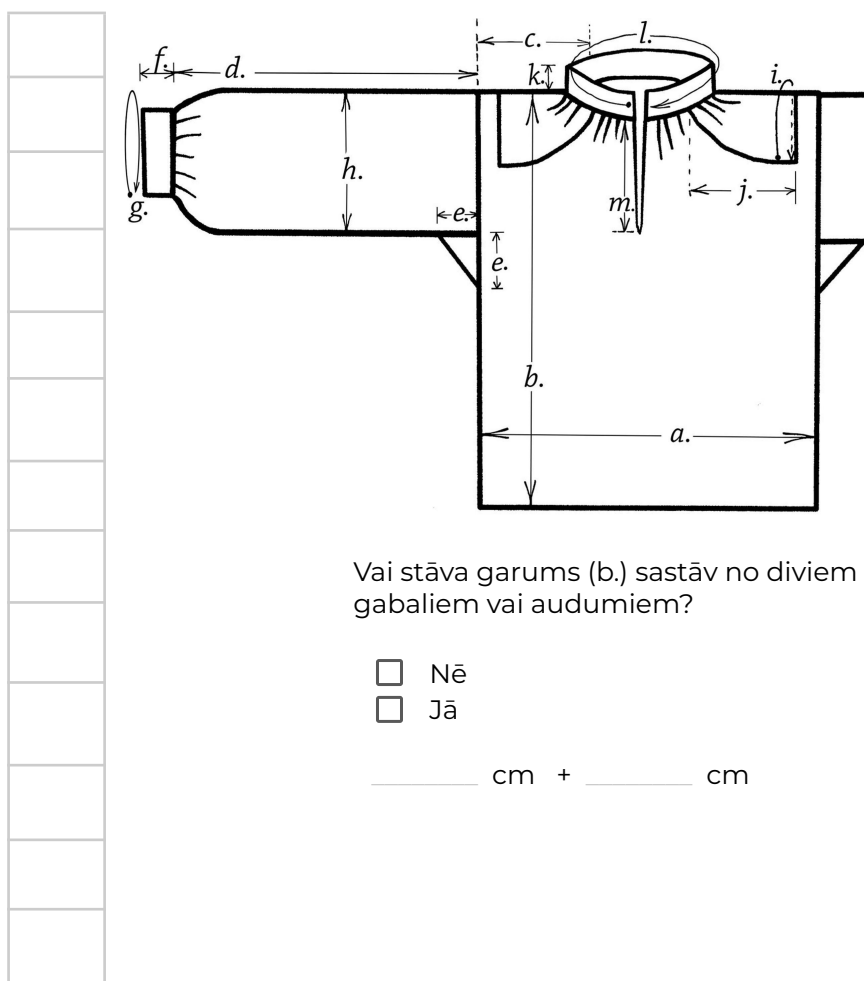

Vai stāva garums (b.) sastāv no diviem gabaliem vai audumiem?

- Nē  
 Jā

\_\_\_\_\_ cm + \_\_\_\_\_ cm

**Noapaļots kakla griezumš?**  jā  nē

**Galvenās vīles:**

veļas vīle  plakanā vīle  ar šujmašīnu  cits:

**Uzpleči:**  ir  nav  iešūti  virsū šūti

**Uzpleču veids:** (izvēlēties atbilstošāko no attēlā redzamajiem)

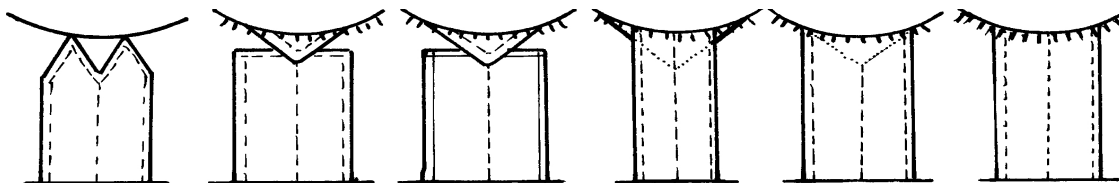

## MATERIĀLS

---

**Auduma materiāls:**

Diegu skaits: \_\_\_\_\_ cm2 (Ja zināms) Velki: \_\_\_\_\_ Audi: \_\_\_\_\_

lins  kokvilna  maisījums  poliesters  lavsāns  cits:

**Auduma tehnika:**  vienkārtis  rakstainais trinišis  cits

**Apkakles veids:**

stāva apkakle  atlokāma apkakle  bez (ar apdarinātu maliņu)

## ROTĀJUMI

---

**Rotājumu novietojums:**

aproce / dūrgals  krūšu šķēlums un gals  apkakle  piedurknes pleca daļa  uzplecis  citur:

**Rotājuma materiāls:**

vilna  lins  kokvilna  pērlītes / salmiņi  cits:

**Dūrienu veidi:**

viena virziena izvilkumi  divvirziena izvilkumi  caurā vīle un tās variācijas  tītie un pītie stabiņi / līkloči  griezti raksti  cilpu dūrieni  spodrdūriens  sieti krustiņi  gredzentiņi  krustdūrieni  citi:



## AIZDARES VEIDS (-I)

---

### Apkakles aizdare:

- |  |   |                                       |  |  |
|--|---|---------------------------------------|--|--|
| <input type="checkbox"/> diegu poga    | <input type="checkbox"/> ar cietu pamatu, riņķīti | <input type="checkbox"/> parastā poga | <input type="checkbox"/> aplāta parastā poga | <input type="checkbox"/> diegu cilpiņa |
| <input type="checkbox"/> metāla āķītis | <input type="checkbox"/> griezti pogcaurumi       | <input type="checkbox"/> metāla cilpa | <input type="checkbox"/> aukliņas / saitītes | <input type="checkbox"/> cits:         |

### Aproces aizdare:

- |  |   |  |  |
|--|---|--|--|
| <input type="checkbox"/> diegu poga    | <input type="checkbox"/> ar cietu pamatu, riņķīti | <input type="checkbox"/> parastā poga  | <input type="checkbox"/> aplāta parastā poga |
| <input type="checkbox"/> diegu cilpiņa | <input type="checkbox"/> griezti pogcaurumi       | <input type="checkbox"/> metāla āķītis | <input type="checkbox"/> metāla cilpa        |

## KRĀSAS

---

**Auduma krāsa:** \_\_\_\_\_

**Rotājumu krāsas:** \_\_\_\_\_

**Piezīmes:** (piem., ir sānšķēlums, kreklis šūts divos garumos utt.)

---

---

---

---

---

**Pierakstījis:**

**Datums:**

## Krekls **D** no pārskata

**Priekšmeta nosaukums:** KREKLS \_\_\_\_\_

**Inventāra Nr.:** \_\_\_\_\_

**Kopskata krāsa:** \_\_\_\_\_

**Priekšmeta apraksts:**

\_\_\_\_\_

\_\_\_\_\_

\_\_\_\_\_

### Izmēri (cm):

(piezīmēt un pielāgot, uzrādīt redzamās atšķirības, piem., noapaļotu kakla griezumumu, savilkumi/krokas; izsvītrot, kas neattiecas, piem., ķīli padusēs)

- a. Stāva platums
- b. Stāva garums
- c. Pleca garums
- d. Piedurknes garums (bez aproces)
- e. Paduses ķīlis
- f. Aproces platums (nav)
- g. Aproces garums
- h. Piedurknes platums
- i. Uzpleča platums (nav)
- j. Uzpleča garums (nav)
- k. Apkakles platums
- l. Apkakles garums
- m. Krūšu šķēlums

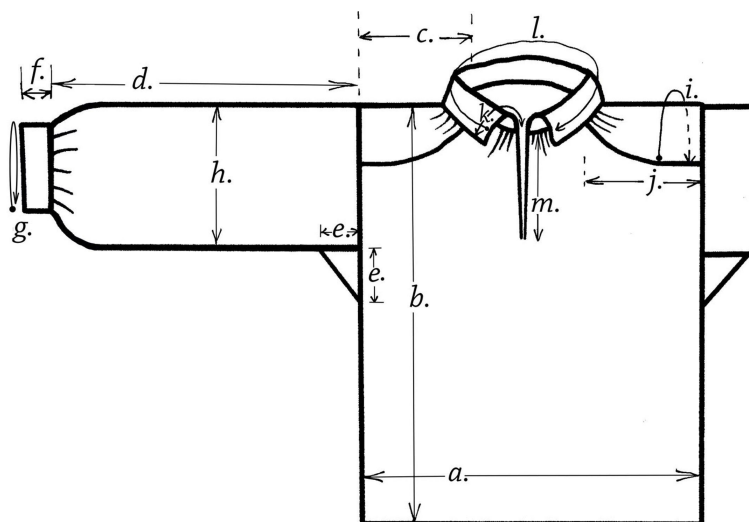
Vai stāva garums (b.) sastāv no diviem gabaliem vai audumiem?

- Nē  
 Jā

\_\_\_\_\_ cm + \_\_\_\_\_ cm

**Noapaļots kakla griezumš?**  jā  nē

**Galvenās vīles:**

veļas vīle  plakanā vīle  ar šujmašīnu  cits:

**Uzpleči:**  ir  nav  iešūti  virsū šūti

**Uzpleču veids:** (izvēlēties atbilstošāko no attēlā redzamajiem)

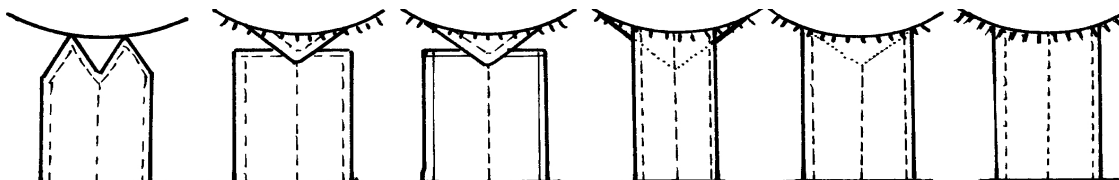

## MATERIĀLS

**Auduma materiāls:**

Diegu skaits: \_\_\_\_\_ cm2 (Ja zināms) Velki: \_\_\_\_\_ Audi: \_\_\_\_\_

lins  kokvilna  maisījums  poliesters  lavsāns  cits:

**Auduma tehnika:**  vienkārtis  rakstainais trinitis  cits

**Apkakles veids:**

stāva apkakle  atlokāma apkakle  bez (ar apdarinātu maliņu)

## ROTĀJUMI

**Rotājumu novietojums:**

aprobe / dūrgals  krūšu šķēlums un gals  apkakle  piedurknes pleca daļa  uzplecis  citur:

**Rotājuma materiāls:**

vilna  lins  kokvilna  pērlītes / salmiņi  cits:

**Dūrienu veidi:**

viena virziena izvilkumi  divvirziena izvilkumi  caurā vīle un tās variācijas  tītie un pītie stabiņi / līkloči  griezti raksti  cilpu dūrieni  spodrdūriens  sieti krustiņi  gredzentiņi  krustdūrieni  citi:

## AIZDARES VEIDS (-I)

---

### Apkakles aizdare:

- |  |   |                                       |  |  |
|--|---|---------------------------------------|--|--|
| <input type="checkbox"/> diegu poga    | <input type="checkbox"/> ar cietu pamatu, riņķīti | <input type="checkbox"/> parastā poga | <input type="checkbox"/> aplāta parastā poga | <input type="checkbox"/> diegu cilpiņa |
| <input type="checkbox"/> metāla āķītis | <input type="checkbox"/> griezti pogcaurumi       | <input type="checkbox"/> metāla cilpa | <input type="checkbox"/> aukliņas / saitītes | <input type="checkbox"/> cits:         |

### Aproces aizdare:

- |  |   |  |  |
|--|---|--|--|
| <input type="checkbox"/> diegu poga    | <input type="checkbox"/> ar cietu pamatu, riņķīti | <input type="checkbox"/> parastā poga  | <input type="checkbox"/> aplāta parastā poga |
| <input type="checkbox"/> diegu cilpiņa | <input type="checkbox"/> griezti pogcaurumi       | <input type="checkbox"/> metāla āķītis | <input type="checkbox"/> metāla cilpa        |

## KRĀSAS

---

**Auduma krāsa:** \_\_\_\_\_

**Rotājumu krāsas:** \_\_\_\_\_

**Piezīmes:** (piem., ir sānšķēlums, kreklis šūts divos garumos utt.)

---

---

---

---

---

**Pierakstijis:**

**Datums:**

## Krekls **E** no pārskata

**Priekšmeta nosaukums:** KREKLS \_\_\_\_\_

**Inventāra Nr.:** \_\_\_\_\_

**Kopskata krāsa:** \_\_\_\_\_

**Priekšmeta apraksts:**

---



---



---

**Izmēri (cm):**

(piezīmēt un pielāgot, uzrādīt redzamās atšķirības, piem., noapaļotu kakla griezumu, savilkumi/krokas; izsvītrot, kas neattiecas, piem., ķīli padusēs)

- |    |                                 |  |
|----|---------------------------------|--|
| a. | Stāva platums                   |  |
| b. | Stāva garums                    |  |
| c. | Pleca garums                    |  |
| d. | Piedurknes garums (bez aproces) |  |
| e. | Paduses ķīlis                   |  |
| f. | Aproces platums (nav)           |  |
| g. | Aproces garums                  |  |
| h. | Piedurknes platums              |  |
| i. | Uzpleča platums (nav)           |  |
| j. | Uzpleča garums (nav)            |  |
| k. | Apkakles platums                |  |
| l. | Apkakles garums                 |  |
| m. | Krūšu šķēlums                   |  |

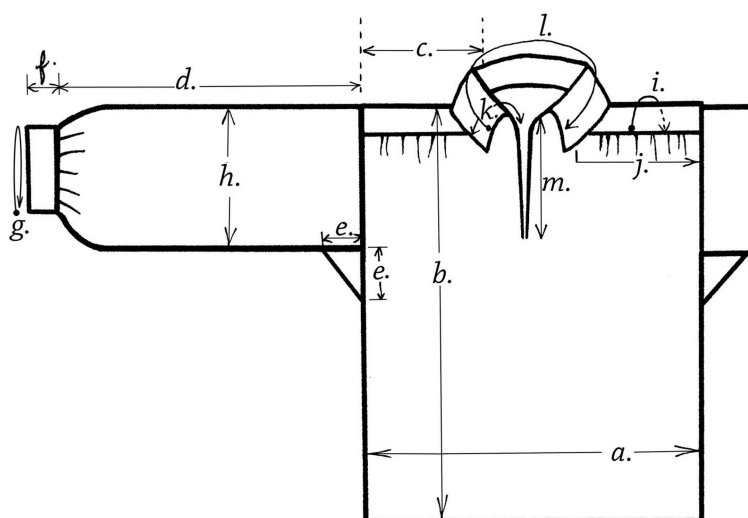

Vai stāva garums (b.) sastāv no diviem gabaliem vai audumiem?

Nē

Jā

\_\_\_\_\_ cm + \_\_\_\_\_ cm

**Noapaļots kakla griezumš?**  jā  nē

**Galvenās vīles:**

veļas vīle  plakanā vīle  ar šujmašīnu  cits:

**Uzpleči:**  ir  nav  iešūti  virsū šūti

**Uzpleču veids:** (izvēlēties atbilstošāko no attēlā redzamajiem)

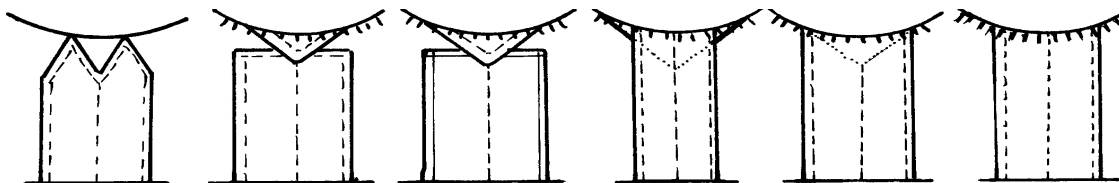

## MATERIĀLS

**Auduma materiāls:**

Diegu skaits: \_\_\_\_\_ cm2 (Ja zināms) Velki: \_\_\_\_\_ Audi: \_\_\_\_\_

lins  kokvilna  maisījums  poliesters  lavsāns  cits:

**Auduma tehnika:**  vienkārtis  rakstainais trinitis  cits

**Apkakles veids:**

stāva apkakle  atlokāma apkakle  bez (ar apdarinātu maliņu)

## ROTĀJUMI

**Rotājumu novietojums:**

aproce / dūrgals  krūšu šķēlums un gals  apkakle  piedurknes pleca daļa  uzplecis  citur:

**Rotājuma materiāls:**

vilna  lins  kokvilna  pērlītes / salmiņi  cits:

**Dūrienu veidi:**

viena virziena izvilkumi  divvirziena izvilkumi  caurā vīle un tās variācijas  tītie un pītie stabiņi / līkloči  griezti raksti  cilpu dūrieni  spodrdūriens  sieti krustiņi  gredzentiņi  krustdūrieni  citi:

## AIZDARES VEIDS (-I)

---

### Apkakles aizdare:

- |  |   |                                       |  |  |
|--|---|---------------------------------------|--|--|
| <input type="checkbox"/> diegu poga    | <input type="checkbox"/> ar cietu pamatu, riņķīti | <input type="checkbox"/> parastā poga | <input type="checkbox"/> aplāta parastā poga | <input type="checkbox"/> diegu cilpiņa |
| <input type="checkbox"/> metāla āķītis | <input type="checkbox"/> griezti pogcaurumi       | <input type="checkbox"/> metāla cilpa | <input type="checkbox"/> aukliņas / saitītes | <input type="checkbox"/> cits:         |

### Aproces aizdare:

- |  |   |  |  |
|--|---|--|--|
| <input type="checkbox"/> diegu poga    | <input type="checkbox"/> ar cietu pamatu, riņķīti | <input type="checkbox"/> parastā poga  | <input type="checkbox"/> aplāta parastā poga |
| <input type="checkbox"/> diegu cilpiņa | <input type="checkbox"/> griezti pogcaurumi       | <input type="checkbox"/> metāla āķītis | <input type="checkbox"/> metāla cilpa        |

## KRĀSAS

---

**Auduma krāsa:** \_\_\_\_\_

**Rotājumu krāsas:** \_\_\_\_\_

**Piezīmes:** (piem., ir sānšķēlums, kreklis šūts divos garumos utt.)

---

---

---

---

---

**Pierakstijis:**

**Datums:**

## Krekls **F** no pārskata

**Priekšmeta nosaukums:** KREKLS \_\_\_\_\_

**Inventāra Nr.:** \_\_\_\_\_

**Kopskata krāsa:** \_\_\_\_\_

**Priekšmeta apraksts:**

---

---

---

### Izmēri (cm):

(piezīmēt un pielāgot, uzrādīt redzamās atšķirības, piem., noapaļotu kakla griezumumu, savilkumi/krokas; izsvītrot, kas neattiecas, piem., ķīli padusēs)

- a. Stāva platums
- b. Stāva garums
- c. Pleca garums
- d. Piedurknes garums (bez aproces)
- e. Paduses ķīlis
- f. Aproces platums (nav)
- g. Aproces garums
- h. Piedurknes platums
- i. Uzpleča platums (nav)
- j. Uzpleča garums (nav)
- k. Apkakles platums
- l. Apkakles garums
- m. Krūšu šķēlums

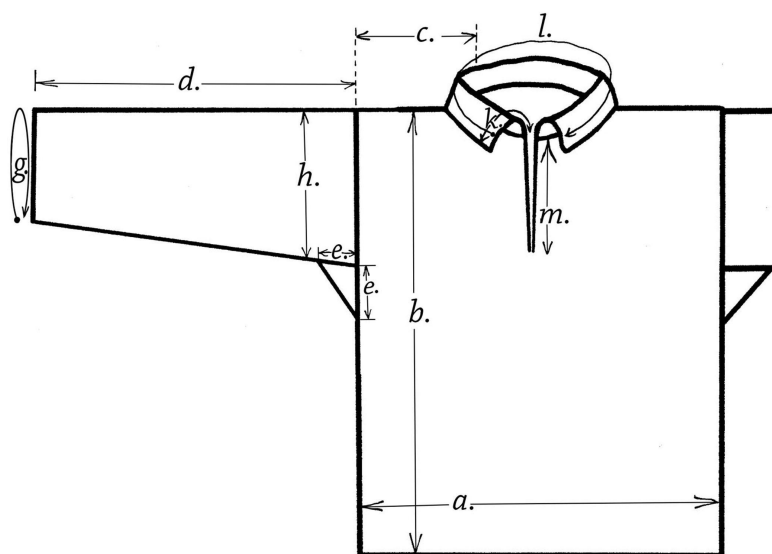
Vai stāva garums (b.) sastāv no diviem gabaliem vai audumiem?

- Nē  
 Jā

\_\_\_\_\_ cm + \_\_\_\_\_ cm



**Noapaļots kakla griezumš?**  jā  nē

**Galvenās vīles:**

veļas vīle  plakanā vīle  ar šujmašīnu  cits:

**Uzpleči:**  ir  nav  iešūti  virsū šūti

**Uzpleču veids:** (izvēlēties atbilstošāko no attēlā redzamajiem)

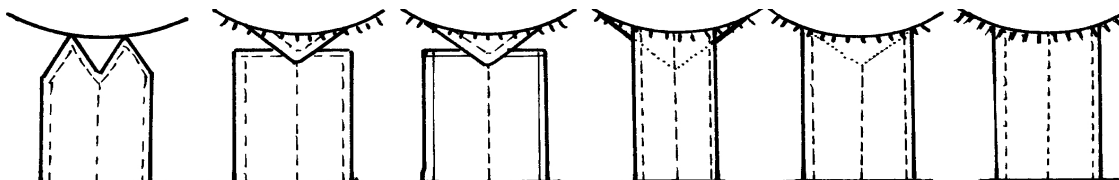

## MATERIĀLS

**Auduma materiāls:**

Diegu skaits: \_\_\_\_\_ cm2 (Ja zināms) Velki: \_\_\_\_\_ Audi: \_\_\_\_\_

lins  kokvilna  maisījums  poliesters  lavsāns  cits:

**Auduma tehnika:**  vienkārtņis  rakstainais triniņš  cits

**Apkakles veids:**

stāva apkakle  atlokāma apkakle  bez (ar apdarinātu maliņu)

## ROTĀJUMI

**Rotājumu novietojums:**

aproce / dūrgals  krūšu šķēlums un gals  apkakle  piedurknes pleca daļa  uzplecis  citur:

**Rotājuma materiāls:**

vilna  lins  kokvilna  pērlītes / salmiņi  cits:

**Dūrienu veidi:**

viena virziena izvilkumi  divvirziena izvilkumi  caurā vīle un tās variācijas  tītie un pītie stabiņi / līkloči  griezti raksti  cilpu dūrieni  spodrdūriens  sieti krustiņi  gredzentiņi  krustdūrieni  citi:

## AIZDARES VEIDS (-I)

---

### Apkakles aizdare:

- |  |   |                                       |  |  |
|--|---|---------------------------------------|--|--|
| <input type="checkbox"/> diegu poga    | <input type="checkbox"/> ar cietu pamatu, riņķīti | <input type="checkbox"/> parastā poga | <input type="checkbox"/> aplāta parastā poga | <input type="checkbox"/> diegu cilpiņa |
| <input type="checkbox"/> metāla āķītis | <input type="checkbox"/> griezti pogcaurumi       | <input type="checkbox"/> metāla cilpa | <input type="checkbox"/> aukliņas / saitītes | <input type="checkbox"/> cits:         |

### Aproces aizdare:

- |  |   |  |  |
|--|---|--|--|
| <input type="checkbox"/> diegu poga    | <input type="checkbox"/> ar cietu pamatu, riņķīti | <input type="checkbox"/> parastā poga  | <input type="checkbox"/> aplāta parastā poga |
| <input type="checkbox"/> diegu cilpiņa | <input type="checkbox"/> griezti pogcaurumi       | <input type="checkbox"/> metāla āķītis | <input type="checkbox"/> metāla cilpa        |

## KRĀSAS

---

**Auduma krāsa:** \_\_\_\_\_

**Rotājumu krāsas:** \_\_\_\_\_

**Piezīmes:** (piem., ir sānšķēlums, kreklis šūts divos garumos utt.)

---

---

---

---

---

**Pierakstījis:**

**Datums:**

## Krekls **G** no pārskata

**Priekšmeta nosaukums:** KREKLS \_\_\_\_\_

**Inventāra Nr.:** \_\_\_\_\_

**Kopskata krāsa:** \_\_\_\_\_

**Priekšmeta apraksts:**

\_\_\_\_\_

\_\_\_\_\_

\_\_\_\_\_

### Izmēri (cm):

(piezīmēt un pielāgot, uzrādīt redzamās atšķirības, piem., noapaļotu kakla griezumu, savilkumi/krokas; izsvītrot, kas neattiecas, piem., ķīli padusēs)

- |    |                                    |  |
|----|------------------------------------|--|
| a. | Stāva platums                      |  |
| b. | Stāva garums                       |  |
| c. | Pleca garums                       |  |
| d. | Piedurknes garums<br>(bez aproces) |  |
| e. | Paduses ķīlis                      |  |
| f. | Aproces platums<br>(nav)           |  |
| g. | Aproces garums                     |  |
| h. | Piedurknes platums                 |  |
| i. | Uzpleča platums<br>(nav)           |  |
| j. | Uzpleča garums<br>(nav)            |  |
| k. | Apkakles platums                   |  |
| l. | Apkakles garums                    |  |
| m. | Krūšu šķēlums                      |  |

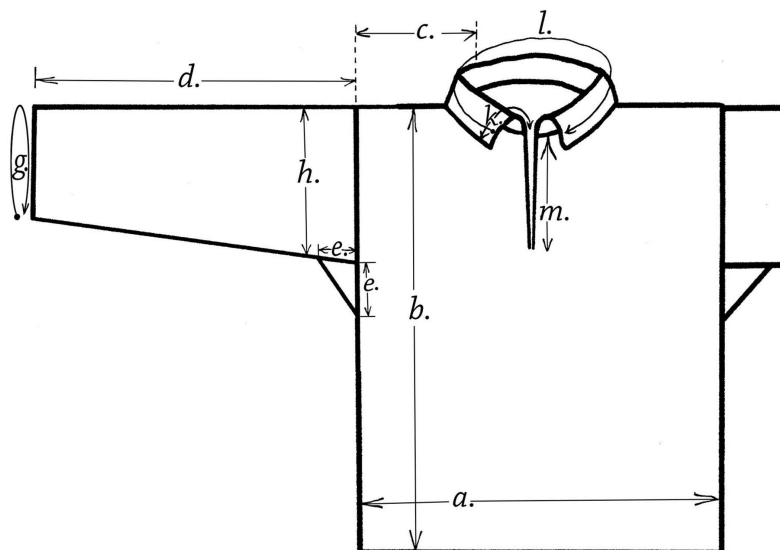

Vai stāva garums (b.) sastāv no diviem gabaliem vai audumiem?

- Nē  
 Jā

\_\_\_\_\_ cm + \_\_\_\_\_ cm

**Noapaļots kakla griezums?**  jā  nē

**Galvenās vīles:**

veļas vīle  plakanā vīle  ar šujmašīnu  cits:

**Uzpleči:**  ir  nav  iešūti  virsū šūti

**Uzpleču veids:** (izvēlēties atbilstošāko no attēlā redzamajiem)

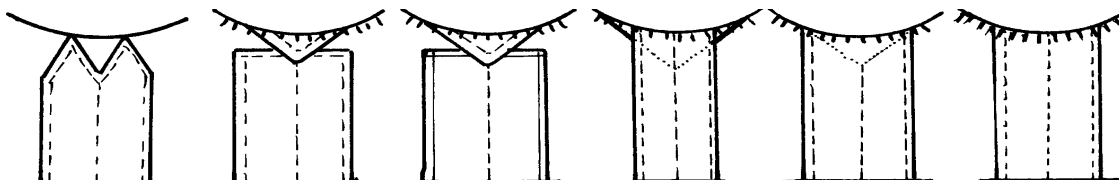

## MATERIĀLS

**Auduma materiāls:**

Diegu skaits: \_\_\_\_\_ cm2 (Ja zināms) Velki: \_\_\_\_\_ Audi: \_\_\_\_\_

lins  kokvilna  maisījums  poliesters  lavsāns  cits:

**Auduma tehnika:**  vienkārtis  rakstainais trinitis  cits

**Apkakles veids:**

stāva apkakle  atlokāma apkakle  bez (ar apdarinātu maliņu)

## ROTĀJUMI

**Rotājumu novietojums:**

aprobe / dūrgals  krūšu šķēlums un gals  apkakle  piedurknes pleca daļa  uzplecis  citur:

**Rotājuma materiāls:**

vilna  lins  kokvilna  pērlītes / salmiņi  cits:

**Dūrienu veidi:**

viena virziena izvilkumi  divvirziena izvilkumi  caurā vīle un tās variācijas  tītie un pītie stabiņi / līkloči  griezti raksti  cilpu dūrieni  spodrdūriens  sieti krustiņi  gredzentiņi  krustdūrieni  citi:

## AIZDARES VEIDS (-I)

---

### Apkakles aizdare:

- |  |   |                                       |  |  |
|--|---|---------------------------------------|--|--|
| <input type="checkbox"/> diegu poga    | <input type="checkbox"/> ar cietu pamatu, riņķīti | <input type="checkbox"/> parastā poga | <input type="checkbox"/> aplāta parastā poga | <input type="checkbox"/> diegu cilpiņa |
| <input type="checkbox"/> metāla āķītis | <input type="checkbox"/> griezti pogcaurumi       | <input type="checkbox"/> metāla cilpa | <input type="checkbox"/> aukliņas / saitītes | <input type="checkbox"/> cits:         |

### Aproces aizdare:

- |  |   |  |  |
|--|---|--|--|
| <input type="checkbox"/> diegu poga    | <input type="checkbox"/> ar cietu pamatu, riņķīti | <input type="checkbox"/> parastā poga  | <input type="checkbox"/> aplāta parastā poga |
| <input type="checkbox"/> diegu cilpiņa | <input type="checkbox"/> griezti pogcaurumi       | <input type="checkbox"/> metāla āķītis | <input type="checkbox"/> metāla cilpa        |

## KRĀSAS

---

**Auduma krāsa:** \_\_\_\_\_

**Rotājumu krāsas:** \_\_\_\_\_

**Piezīmes:** (piem., ir sānšķēlums, kreklis šūts divos garumos utt.)

---

---

---

---

---

**Pierakstijis:**

**Datums:**

Brunči

**Priekšmeta nosaukums:** BRUNČI \_\_\_\_\_

**Inventāra Nr.:** \_\_\_\_\_

**Kopskata krāsa:** \_\_\_\_\_

**Priekšmeta apraksts:**

---

---

---

**Izmēri (cm):**

1. Garums ar jostu:
2. Platums pie aizdarinātas jostas vietas:
3. Apakšmalas apkārtmērs:

## MATERIĀLS

---

**Auduma materiāls:**

Diegu skaits: \_\_\_\_\_ cm<sup>2</sup> (Ja zināms) Velki: \_\_\_\_\_ Audi: \_\_\_\_\_

**Brunču audums:**

vilna  lins  kokvilna  cits:

**Austs:**

mājās  rūpnieciski  nezināms

**Auduma struktūra:**

vienkārtnis  ripss: audu / velku  atlasa  audu raksta pārstaipi  nevaru aizpildīt

trinitis  rakstainais trinitis  plāce  vienkārtna pamatā  cits:

**Raports:** \_\_\_\_\_ cm

**Auduma veids:**

vienkrāsains  gareniski svītrains  ar stateniskām rakstu joslām  šķērsvītrains / slēptās rūtis

rūtains  mistrains  ar rotājumu joslu gar apakšmalu  cits:

**Krokojuma veids jostas vietā:**

- brīvi savilkts   
  ielocīts   
  faltes (iegludinātas)   
  grupēts   
  nostiprināts ar nošuvumu

Ja krokas ir ielocītas/faltētas un atkārtojas, platums tām: \_\_\_\_\_ cm

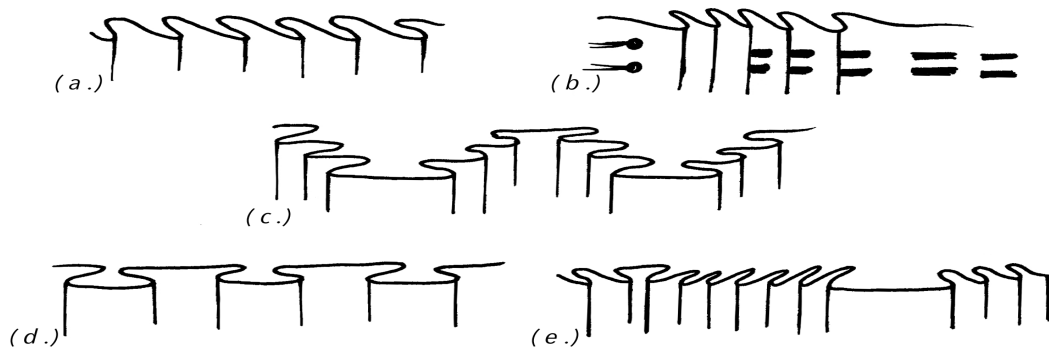
**Izvēlēties visatbilstošāko kopoju/veidu:****Apakšmalas apdare:**

- atlocīts   
  piešūts ar auduma lenti   
  dzijas aukla / pīnīte   
  pildīta apakšmala  
 eģes mala   
 apšūts ar audumu   
 austa prievīte / celaine   
 pildījums?

**Rotājumu joslas apraksts:**

---



---



---

Rotājumu joslas platums (cm): \_\_\_\_\_

**Jostas šķēlums atrodas:**

- kreisā sānā   
  labā sānā   
  vidū

**Jostas šķēluma aizdares veids(-i):**

- āķīši   
 pogas:    no kā?  
 pogcaurumi: iegriezti   
 pogcaurumi: cilpas   
 spiedpogas   
 cits:

## KRĀSAS

---

**Pamatkrāsa:** \_\_\_\_\_

**Citas:** \_\_\_\_\_

**Rotājumu krāsas:** \_\_\_\_\_

**Piezīmes:** (piem., ir sānšķēlums, kreklis šūts divos garumos utt.)

---

---

---

---

---

**Pierakstījis:**

**Datums:**



## Ņieburbrunči

**Priekšmeta nosaukums:** ŅIEBURBRUNČI \_\_\_\_\_

**Inventāra Nr.:** \_\_\_\_\_

**Kopskata krāsa:** \_\_\_\_\_

**Priekšmeta apraksts:**

\_\_\_\_\_

\_\_\_\_\_

### Izmēri (cm):

(iezīmēt faltes pie jostas un pie apakšmalas, uzrādīt kakla izgriezumus priekšpusē un mugurpusē ar raustītu līniju: - - - -)

- |    |   |  |
|----|---|--|
| a. | Aizdarītās jostas vietas platums                            |  |
| b. | Ņiebura garums no pleca augstākās vietas līdz jostas vietai |  |
| c. | Platums padusēs   |  |
| d. | Aizdares daļas garums (piem., starp āķīšiem/pogām)          |  |
| e. | Kakla izgriezuma platums                                    |  |
| f. | Sāna garums no paduses līdz jostas vietai                   |  |
| g. | Kakla dziļums priekšpusē                                    |  |
| h. | Muguras garums no kakla izgriezuma līdz ņieburmalai         |  |
| i. | Kakla dziļums aizmugurē                                     |  |
| j. | Brunču apakšmalas apkārtmērs                                |  |
| k. | Brunču garums   |  |
| l. | Visa apģērba garums   |  |
| m. | Cits  |  |

Atšķirības no šī zīmētā parauga?

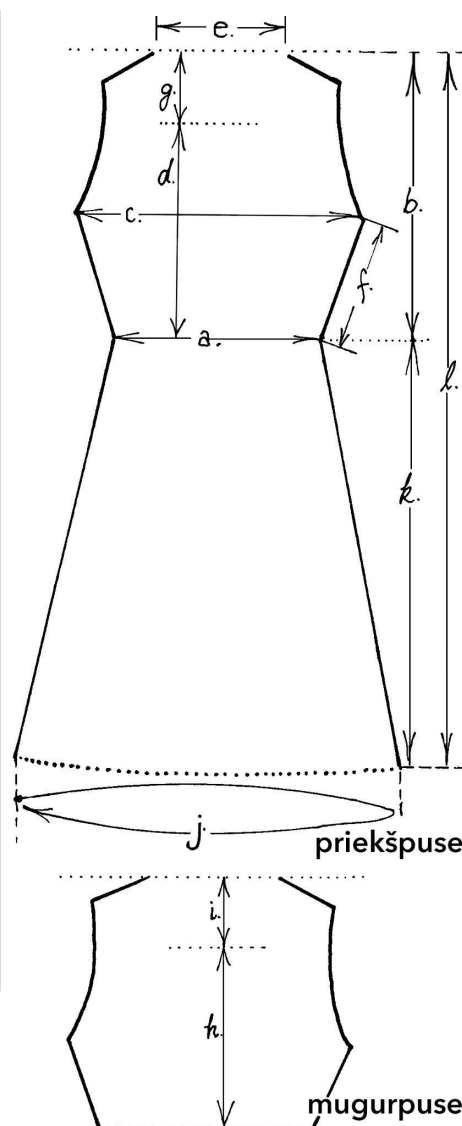

## MATERIĀLS

---

**Diegu skaits:** \_\_\_\_\_ cm<sup>2</sup>

(Ja zināms) Velki:

Audi:

### Brunču daļas audums:

vilna

lins

kokvilna

cits:

**Austs:** mājās / rūpnieciski / nezināms

### Auduma struktūra:

vienkārtnis

ripss: audu /  
velku

atlasa

audu raksta  
pārstaipi

nevaru aizpildīt

trinītis

rakstainais  
trinītis

plāce

vienkārtna  
pamatā

cits:

**Raports:** \_\_\_\_\_ cm

### Auduma veids:

vienkrāsains

gareniski svītrains

ar stateniskām  
rakstu joslām

šķērsvītrains /  
slēptās rūtis

rūtains

mistrains

ar rotājumu joslu gar  
apakšmalu

cits:

### Oderes auduma materiāls:

lins

kokvilna

maisījums

poliesters

neilons

mākslīgais zīds

cits:

### Krokojuma veids jostas vietā:

brīvi savilkts

ielocīts

faltes (iegludinātas)

grupēts

nostiprināts ar  
nošuvumu

Ja krokas ir ielocītas/faltētas un atkārtojas, platums tām: \_\_\_\_\_ cm

### Izvēlēties visatbilstošāko kopoјumu/veidu:

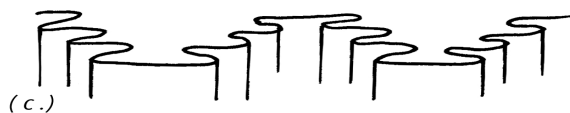

**Apakšmalas apdare:**

- atlocīts    eģes mala    apšūts ar audumu    dzijas aukla / pīnīte    austas prievīte / celaine

**Jostas šķēlums atrodas:**

- kreisā sānā    labā sānā    vidū

**Jostas šķēluma aizdares veids(-i):**

- āķīši    pogas:      no kā?  
 pogcaurumi: iegriezti    pogcaurumi: cilpas    spiedpogas    cits:

**KRĀSAS**

---

**Pamatauduma krāsa:** \_\_\_\_\_

**Ļiebura krāsa, ja atšķiras:** \_\_\_\_\_

**Oderes krāsa:** \_\_\_\_\_

**Piezīmes:** (piem., izmaiņas valkāšanas dēļ)

---

---

---

---

---

**Pierakstijis:**

**Datums:**

## Svārki/vestes

**Priekšmeta nosaukums:** SVĀRKI/VESTE \_\_\_\_\_

**Inventāra Nr.:** \_\_\_\_\_

**Kopskata krāsa:** \_\_\_\_\_

**Priekšmeta apraksts:**

---

---

### Izmēri (cm):

(iezīmēt apkakles veidu, izgriezumus (krūtīs, aprocēs utt.) faltes/savilktnus krokojumus pie jostas un pie apakšmalas, rotājumus, atlokus, kabatas, uzrādīt vīles ar raustītu līniju: - - - -)

- |    |   |  |
|----|---|--|
| a. | Apģērba garums (no Pleca augstākā punkta līdz apakšmalai) |  |
| b. | Aizdarīta apģērba platums jostasvietā                     |  |
| c. | Aizdarīta apģērba platums krūtīs (padusēs)                |  |
| d. | Plecu platums   |  |
| e. | Plecu garums  |  |
| f. | Aizdares daļas garums                                     |  |
| g. | Kakla izgriezuma platums                                  |  |
| h. | Krūšu atvēruma dziļums līdz pirmai aizdarei               |  |
| i. | Apkakles platums  |  |
| j. | Apkakles garums   |  |
| k. | Piedurknes garums   |  |
| l. | Piedurknes platums  |  |
| m. | Sāna garums   |  |
| n. | Aproces apkārtmērs  |  |
| o. | Apakšmalas apkārtmērs                                     |  |
| p. | Cits  |  |

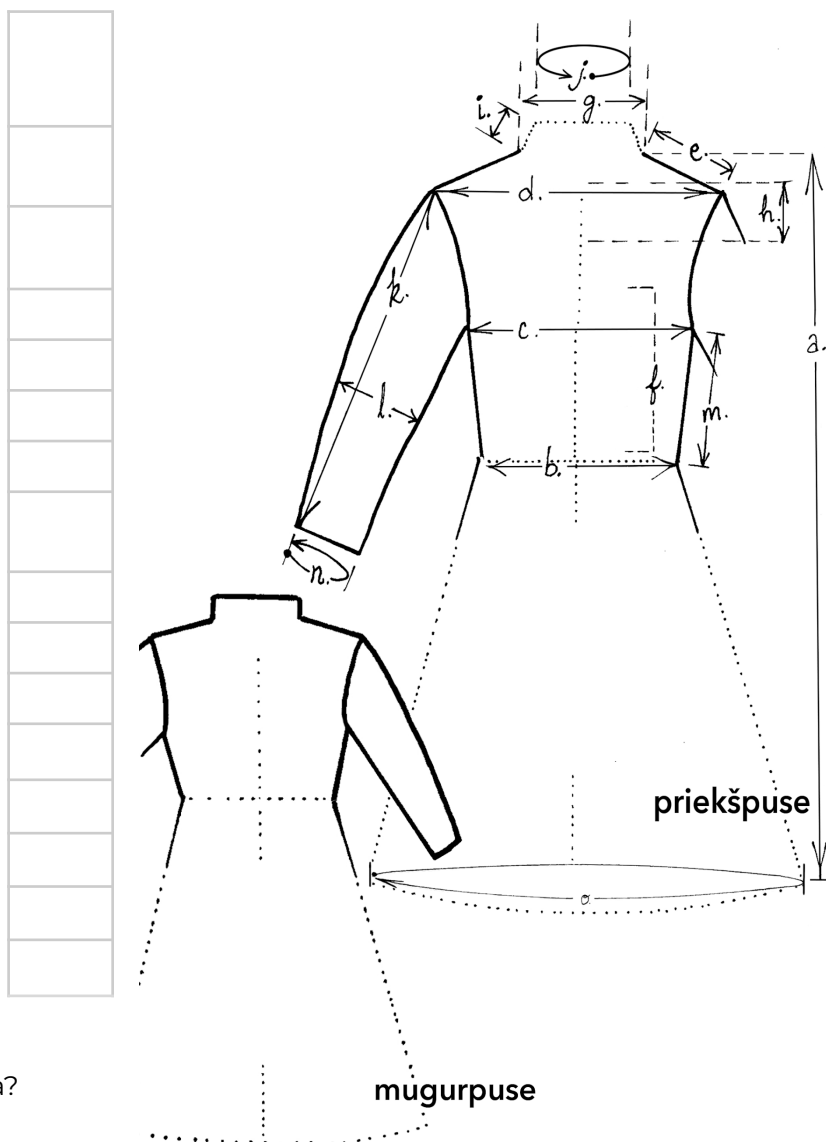

Atšķirības no šī zīmētā parauga?

## MATERIĀLS

---

**Viršējā auduma materiāls:**  smalks  rupjš

**Diegu skaits:** \_\_\_\_\_ cm<sup>2</sup> (Ja zināms) Velki: \_\_\_\_\_ Audi: \_\_\_\_\_

**Auduma materiāls:**

vilna  lins  kokvilna  maisījums  poliesters  cits:

**Austs:**  mājās  rūpnieciski  nezināms

**Auduma struktūra:**

vienkārtnis  trinītis  nevaru aizpildīt  
 drellis  rakstainais trinītis  cits:

**Oderes auduma materiāls:**

lins  kokvilna  maisījums  poliesters  neilons  mākslīgais zīds  cits:

**Rotājums:**  ir  nav

**Rotājumu veids:**

izšuvums  uzšūta aukla/lente/prievīte  auduma apmalojumi  citi:

**Rotājuma materiāls:**

vilna  lins  kokvilna  piķots  merserizēts  cits:

**Dūrienu veidi:**

pamatdūriens  ķēžu  nepārtrauktais atpakaļdūriens  kātu  veiklais  citi:

**Rotājumu novietojums:**

aprobe/dūrgals  sānu daļa  apkakle  muguras puse  kabatas  krūšu šķēlums  apakšmala

**Vēl citur?** \_\_\_\_\_

**Krokojuma veids jostas vietā:**

brīvi savilkts  ielocīts  faltes (gludas)  grupēts  muduri  nostiprināts ar nošuvumu

**Papildu detaļas** (materiāls rotājumiem utt.):

atloki  šķēlumi  kabatas  cits:

**Kur novietotas?** \_\_\_\_\_

## KRĀSAS

---

**Pamatauduma krāsa:** \_\_\_\_\_

**Rotājumu krāsas:** \_\_\_\_\_

**Oderes krāsa:** \_\_\_\_\_

**Aizdares veids(-i):**

- āķīši                       pogas:                      no kā?
- pogcaurumi: iegriezti     pogcaurumi: cilpas     spiedpogas                       cits:

**Piezīmes:** (piem., izmaiņas valkāšanas dēļ, vestei pagarināta un paplašināta mala utt.)

---

---

---

---

---

**Pierakstijis:**

**Datums:**

Jostas

**Priekšmeta nosaukums:** JOSTA \_\_\_\_\_

**Inventāra Nr.:** \_\_\_\_\_

**Kopskata krāsa:** \_\_\_\_\_

**Priekšmeta apraksts:**

---

---

---

**Izmēri (cm):**

Platums: \_\_\_\_\_

Garums bārkstīm: \_\_\_\_\_

Garums (bez bārkstīm): \_\_\_\_\_

Aizauda garums: \_\_\_\_\_

## MATERIĀLS

---

**Velki:**

vilna     lins     kokvilna     mākslīga šķiedra     cits:

**Audi:**

mīksts     rupjš     smalks     pirkts     cits:

## TEHNIKA

---

**Joslu skaits:** \_\_\_\_\_

**Vidējās joslas raksts:**

celaine     auleja     ziedainā audene     rakstaina audene     pīta     svītraina audene     cits:

**Piezīmes:** (piem., raksta elementu skaits utt.)

---

---

---

---

**Malā raksts:**

ir     nav  
 ziedains     šķērsvītrains     rakstaina audene     auleja     punktiņi

**Diegu skaits:**

velki (tikai rakstu diegi): \_\_\_\_\_ cm

audi: \_\_\_\_\_ cm

**Raksta diegu skaits rakstainās audenēs:**

vidējā joslā:

malās:

**Centrālais raksts:** vienvēidīgs daudzveidīgs cits:**Galu apstrādājums:** nav (brīvs) pīts vīts cits:**KRĀSAS****Dominējošā (rakstu diegi):** \_\_\_\_\_**Pamatā (t.i., fonā smalkākie diegi):** \_\_\_\_\_**Citas:** \_\_\_\_\_**Piezīmes:** (piem., izmaiņas valkāšanas dēļ, vestei pagarināta un paplašināta mala utt.)

---

---

---

---

---

**Pierakstijis:****Datums:**



## Ņieburs/jaka

**Priekšmeta nosaukums:** ŅIEBURS/JAKA \_\_\_\_\_

**Inventāra Nr.:** \_\_\_\_\_

**Kopskata krāsa:** \_\_\_\_\_

**Priekšmeta apraksts:**

---

---

---

**Izmēri (cm):**

(Iezīmēt detaļas, rotājumus, pagarinātu apakšmalu, uzrādīt vīles ar raustītu līniju: - - - -)

- |              |   |  |
|--------------|---|--|
| a.           | Aizdarītas jostas vietas platums  |  |
| b.           | Ņiebura garums no pleca augstākās vietas līdz apakšmalai  |  |
| c.           | Platums padusēs   |  |
| d.           | Aizdares daļas garums   |  |
| e.           | Kakla izgriezuma platums  |  |
| f.           | Sāna garums no paduses līdz jostas vietai   |  |
| g.           | Priekšpuses kakla dziļums   |  |
| h.           | Muguras garums no kakla izgriezuma līdz jostas vietai<br>( $h-2$ . Ja ir pagarinājums, Līdz apakšmalai) |  |
| <b>Ja ir</b> |   |  |
| i.           | Aproces platums   |  |
| j.           | Piedurknes garums   |  |
| k.           | Piedurknes platums  |  |
| l.           | Apkakles platums  |  |

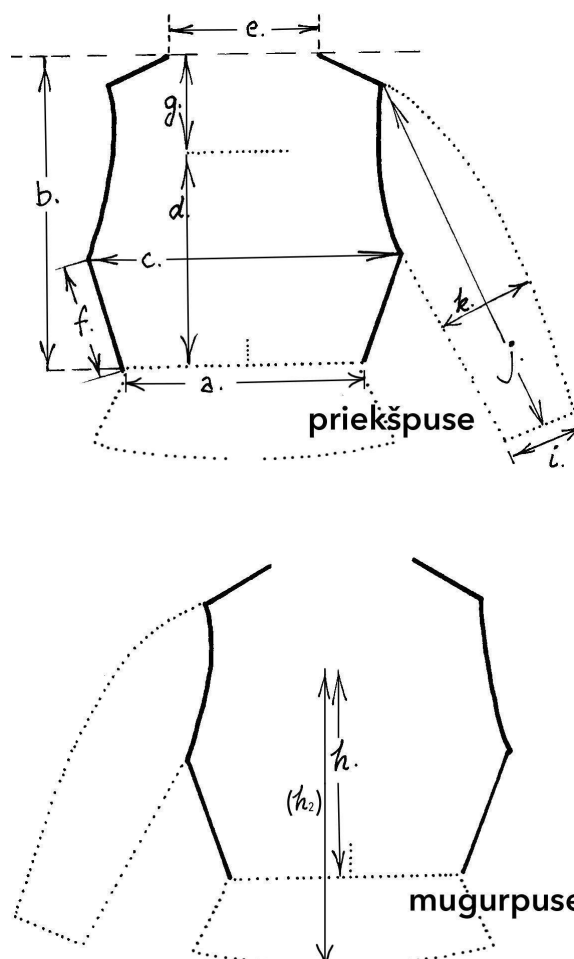

Atšķirības no šī zīmētā parauga?

## MATERIĀLS

---

**Diegu skaits:** \_\_\_\_\_ cm<sup>2</sup> (Ja zināms) **Velki:** \_\_\_\_\_ **Audi:** \_\_\_\_\_

### Auduma tehnika:

- vienkārtnis  trinitis  atlass  rakstainais trinitis  cits:

### Viršējā auduma materiāls:

- smalks  rupjš

### Auduma veidi:

- vienkāršs  gareniski svītrains  šķērssvītrains  rūtais

### Auduma materiāls:

- vilna  maisījums  lins  kokvilna  cits:

### Oderes auduma materiāls:

- lins  kokvilna  maisījums  poliesters  
 neilons  mākslīgais zīds  nezināms  cits:

### Rotājums:

- ir  nav

### Rotājumu veids:

- Izšuvums (dzija / pērlītes)  uzšūta aukla / lente / prievīte  auduma apmalojumi  līpas pie priekšas aizdares  
 muduri jostas vietā  Austiņas mugurpuses jostas vietā  pagarināta / paplašināta jostas vieta  citi:

### Dūrienu veidi:

- pamatdūriens  veiklais  nepārtrauktais atpakaļdūriens  kātu  ķēžu  citi:

### Rotājumu novietojums:

- priekšpusē aizdare  apakšmala  apkakle  mugurpuse  
 aprobe/dūrgals  roku riņķis  cits:

## KRĀSAS

---

**Auduma krāsa:** \_\_\_\_\_

**Oderes krāsa:** \_\_\_\_\_

**Rotājumu krāsas:** \_\_\_\_\_

**Aizdares veids(-i):**

- āķīši                       pogas:                      no kā?
- pogcaurumi: iegriezti     pogcaurumi: cilpas     spiedpogas                       cits:

**Piezīmes:** (piem., izmaiņas valkāšanas dēļ, materiāls rotājumiem utt.)

---

---

---

---

---

**Pierakstījis:**

**Datums:**

Villaine

**Priekšmeta nosaukums:** VILLAINE \_\_\_\_\_

**Inventāra Nr.:** \_\_\_\_\_

**Kopskata krāsa:** \_\_\_\_\_

**Priekšmeta apraksts:**

---

---

---

**Izmēri (cm):** \_\_\_\_\_

(norādīt/iezīmēt rotājumu  
joslas un bārkstis)

**Platums:** \_\_\_\_\_

(no eģes līdz eģei)

**Garums :** \_\_\_\_\_

(bez bārkstīm)

**Garums bārkstīm:** \_\_\_\_\_

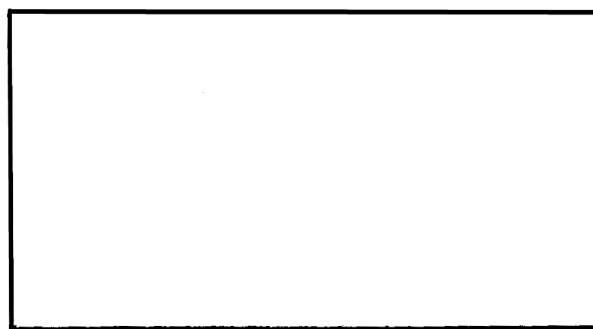

## MATERIĀLS

---

vilna     lins (piem., snātene)     kokvilna     cits:

**Diegu skaits:** \_\_\_\_\_ cm<sup>2</sup>    (Ja zināms) Velki:    Audi:

**Diegi:**

rupjš     smalks     mīksts (ķemmdzija)

**Auduma struktūra:**

vienkārtnis     trinītis     nevaru aizpildīt  
 drellis     rakstainais trinītis     plāce     cits:

**Auduma veids:**

vienkrāsains     rūtains     rakstains     strīpains

**Rotājumi:**

ir     nav

**Rotājuma materiāls:**

vilna     lins     kokvilna     cits:

**Rotājumu veids:**

- austs       šūts

**Rotājumu novietojums:**

- galos       vienā malā       abās malās       nerotāts  
 atdalīts       savienots       atsevišķu stūru elements       cits:

**Platums galu joslām:** \_\_\_\_\_ cm no austās malas

**Platums malu joslai(-ām):** \_\_\_\_\_ cm no austās malas

**Dūrienu veidi:**

- pamatdūriens       veiklais       ķēžu       nepārtrauktais atpakaļdūriens  
 svītru       krustdūriens       ielocītais       spodrdūriens  
 līkloču       cilpu       kātu       citi:

**Apauds:**     ir     nav

**Celaine:**             ir             nav  
 skujaina       rakstaina       vienkrāsaina       cits:

**Bārkstis:** ir/nav

- velku (piem., parasti baltas)       papildus (parasti krāsainās)       celos  
 brīvas       apstrādātas       atsevišķi mestas       šūtas

## KRĀSAS

---

**Pamatkrāsa(-as):** \_\_\_\_\_

**Izšuvumu krāsas:** \_\_\_\_\_

**Piezīmes:**

---

---

---

**Pierakstijis:**

**Datums:**

## Bikses

**Priekšmeta nosaukums:** vīriešu/puišu BIKSES

---

**Inventāra Nr.:** \_\_\_\_\_

**Kopskata krāsa:** \_\_\_\_\_

**Priekšmeta apraksts:**

---

---

---

**Izmēri (cm):**

Bikšu garums no jostas vietas gar statenisko vīli līdz apakšējai malai:

Aizdarītas jostas vietas apkārtmērs:

Bikšu staras apakšgala platums:

## MATERIĀLS

---

**Auduma materiāls:**

**Diegu skaits:** \_\_\_\_\_ cm<sup>2</sup> (Ja zināms) Velki: \_\_\_\_\_ Audi: \_\_\_\_\_

**Auduma tehnika:**

vienkārtnis  trinitis  rakstainais trinitis  drellis  cits:

**Oderes auduma materiāls (ja ir):**

lins  kokvilna  maisījums  poliesters  cits: \_\_\_\_\_  nezināms

**Bikšu priekša un tās aizdare(-es):**

klape  rāvējslēdzējs  poga(-as) faltes cilpas

āķi  iegriezti pogcaurumi  cits:

**Kabatas (un cik):**

priekšā  pie vīles  iešūtas  aizmugurē

Šūtas kā tērpa bikses? /vai parastās "uzvalka" bikses?

## KRĀSAS

---

**Krāsas:** \_\_\_\_\_

**Auduma krāsa:** \_\_\_\_\_

**Oderes krāsa (ja ir):** \_\_\_\_\_

**Piezīmes:** (piem., vai ir pusodere)

---

---

---

**Pierakstījis:**

**Datums:**

## Zeķes/valnītis

Priekšmeta nosaukums: ZEĶES/VALNĪTIS \_\_\_\_\_

Inventāra Nr.: \_\_\_\_\_

Kopskata krāsa: \_\_\_\_\_

Priekšmeta apraksts:

---

---

---

Veids: (izvēlēties atbilstošāko)

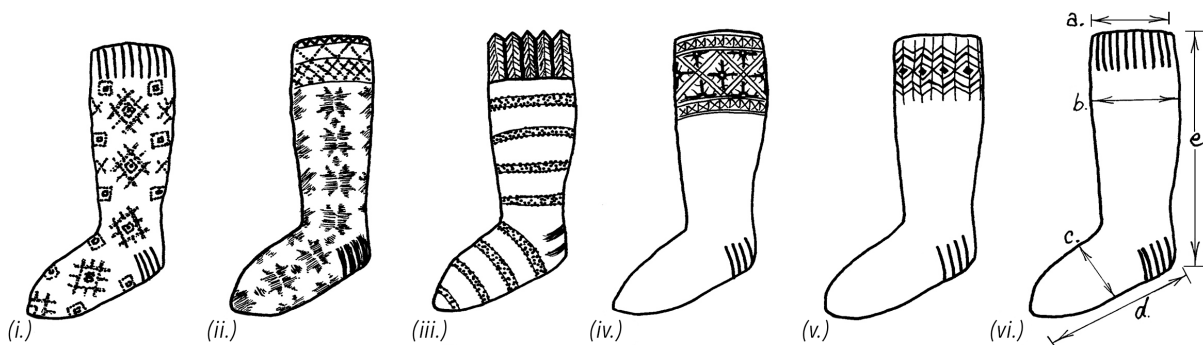

Izmēri (cm):

a. Platums augšējā zeķes galā:

b. Platums platākajā kāta vietā:

c. Pēdas platums:

d. Pēdas garums:

e. Kāta garums:

Valdziņu skaits: \_\_\_\_\_ cm2 (uzmestiem valdziņiem x rindu skaits)

## MATERIĀLS

vilna

kokvilna

vilnas-neilona maisījums

lins

rupjš

smalks

cits:

Tehnika:

adīts

tamborēta maliņa

ielocīts

mežģīņadījums

labiski

rievains

malīna

papēžadījums



**Rotājums:**

- |  |  |  |   |
|--|--|--|---|
| <input type="checkbox"/> rakstains             | <input type="checkbox"/> svītrains           | <input type="checkbox"/> ar krāsu                    | <input type="checkbox"/> ar adījumu tehniku |
| <input type="checkbox"/> visā garumā           | <input type="checkbox"/> uz kāta             | <input type="checkbox"/> uz pēdas                    | <input type="checkbox"/> zeķes maliņā       |
| <input type="checkbox"/> zeķu saites: ievērtas | <input type="checkbox"/> gumija augšējā malā | <input type="checkbox"/> pinums / aukla augšējā malā | <input type="checkbox"/> zeķu prievīte      |

**Ar atlocītu valnīti?**  jā  nē

**KRĀSAS**  
.....

**Kopskatā dominējošā:** \_\_\_\_\_

**Citas:** \_\_\_\_\_

**Piezīmes:**

---

---

---

**Pierakstījis:**

**Datums:**

## Kurpes/zābaki

**Priekšmeta nosaukums:** KURPES/ZĀBAKI \_\_\_\_\_

**Inventāra Nr.:** \_\_\_\_\_

**Kopskata krāsa:** \_\_\_\_\_

**Priekšmeta apraksts:**

---

---

---

**Izmēri (cm):**

pēdas garums:

papēža biezums:

zābakiem kāta  
augstums:

kāta augšējās daļas  
apkārtmērs:

**Uzzīmēt:**

## MATERIĀLS

---

- |                                  |   |                                   |                                      |                                 |
|----------------------------------|---|-----------------------------------|--------------------------------------|---------------------------------|
| <input type="checkbox"/> āda     | <input type="checkbox"/> stingrs kokvilnas audums | <input type="checkbox"/> pape     | <input type="checkbox"/> lentes      | <input type="checkbox"/> auklas |
| <input type="checkbox"/> sprādze | <input type="checkbox"/> gumija                   | <input type="checkbox"/> plastika | <input type="checkbox"/> šņorcaurumi | <input type="checkbox"/> cits:  |

**Zole:**  šūta  līmēta

**Rotājums:**  ir  nav

**Piezīmes:** (novalkātas, jaunā stāvoklī, atlocīta mala zābakiem, piekabinātas mēlītes, rotājošie gredzentiņi utt.)

---

---

**Pierakstījis:**

**Datums:**

## Saktas

**Priekšmeta nosaukums:** SAKTAS \_\_\_\_\_

**Inventāra Nr.:** \_\_\_\_\_

**Kopskata krāsa:** \_\_\_\_\_

**Priekšmeta apraksts:**

---

---

---

**Izmēri (cm):**

Apaļām (ripas) saktām – diametrs: \_\_\_\_\_

Loka platums: \_\_\_\_\_

Pakavsaktām – diametrs: \_\_\_\_\_

Citām saktām:

garums: \_\_\_\_\_ platums: \_\_\_\_\_

## MATERIĀLS

- sudrabs     baltmetāls     zelts     varš     bronza  
 dzintars     stikls     nezināms     plastmasa     cits:

## ROTĀJUMS

**Reljefs:**

- iespiests     izspiests     gravēts     ar pinumu, vijumu, tordējumu     cits

**Piekariņi/mēlītes:**  ir     nav    Skaits: \_\_\_\_\_

**Ievietoti ietvarā (ja ir):**

- plastmasa     stikls     dzintars     dārgakmeņi     emalja     nezināms

**Aizdares veids:**

- kustīga adata     piespraudes adata     krellēm: aizdare ir     krellēm: aizdares nav

**Krāsa(-as):**

sarkans     zaļš     zils     dzeltens     cits:

**Prove (sudrabam/zeltam):** ir / nav

**Kāda:**

**Rotkaļu zīme:** ir / nav

**Rotkalis:** Nezināms / zināms

**Piezīmes:**

---

---

---

**Varbūtējais avots, pēc kura rotkalis veidojis šo priekšmetu?** Nezināms / zināms

**Pierakstījis:**

**Datums:**

# Šūta galvas sega

Priekšmeta nosaukums: ŠŪTA GALVAS SEGA

Inventāra Nr.: \_\_\_\_\_

Kopskata krāsa: \_\_\_\_\_

Priekšmeta apraksts:

---

---

---

Veids: (izvēlēties visatbilstošāko)

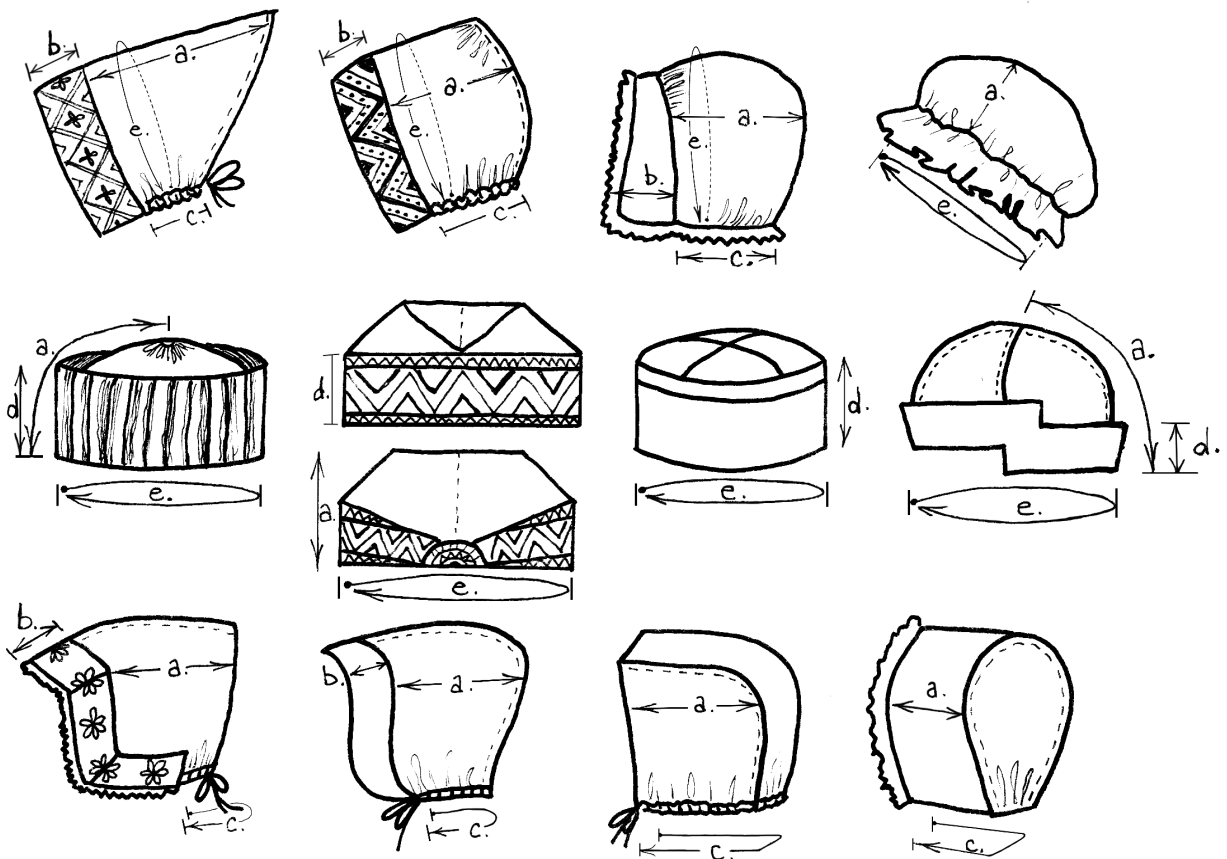

### Izmēri (cm):

a. Cepures dziļums:

b. Izrotājuma joslas  
platums pie vaigiem:

c. Platums apakšmalai  
aizmugurē pie kakla

d. Stingrām cepurēm – malas/rotājuma  
augstums:

e. Izteikti apaļām cepurēm – apkārtmērs  
(jeb apkārtmērs gar seju)

mīksts       stingrs

### MATERIĀLS

---

#### Pamataudums:

lins                       vilna                       kokvilna                       cits:

rupjš (< 10 x 10 cm<sup>2</sup>)       smalks                       tills

Ar oderi       bez oderes      **Oderes audums:**

#### Rotājumi:

izšuvumi       pērlītes/salmiņi/vizuļi       kruzuļi       prievīte       cits:

lentes (parastas, ripsa, rakstainas –  
brokāta vai žakardveida)                       mežģīnes

#### Rotājumu novietojums:

gar visu malu       gar sejas malu       uz galvas virsas       galvas virsas savilkums       uz pakauša       citur:

#### Izšuvumi (ja ir):

##### Dūrienu veidi:

pamatdūriens       veiklais                       ķēžu                       nepārtrauktais atpakaļdūriens

svītru                       krustdūriens       ielocītais                       spodrdūriens

līkloču                       cilpu                       kātu                       citi:

#### Malu noslēgumu veids (ja ir):

(piem., cilpu dūriena/apvītais vai krustotais cilpu dūriens, ar tūku, samtu utt.)

---

---

---

#### Diegi, kas izmantoti izšuvumiem:

vilna                       kokvilna                       merserizēta kokvilna                       cits:                       nezināms

## KRĀSAS

---

**Pamatkrāsas:** \_\_\_\_\_

**Cepures pamatkrāsa:** \_\_\_\_\_

**Izšuvumu krāsas:** \_\_\_\_\_

**Citu rotājumu krāsas:** \_\_\_\_\_

**Oderes krāsa:** \_\_\_\_\_

**Piezīmes:**

---

---

---

**Pierakstījis:**

**Datums:**

## Nešūta galvas sega

**Priekšmeta nosaukums:** NEŠŪTA GALVAS SEGA

**Inventāra Nr.:** \_\_\_\_\_

**Kopskata krāsa:** \_\_\_\_\_

**Priekšmeta apraksts:**

---

---

---

**Izmēri (cm):**

auduma platums:

**Uzzīmēt:**

auduma garums:

## MATERIĀLS

**Pamataudums:**

- |                                 |                                   |  |                                |
|---------------------------------|-----------------------------------|--|--------------------------------|
| <input type="checkbox"/> lins   | <input type="checkbox"/> kokvilna | <input type="checkbox"/> vilna         | <input type="checkbox"/> zīds  |
| <input type="checkbox"/> smalks | <input type="checkbox"/> rupjš    | <input type="checkbox"/> mākslīgs zīds | <input type="checkbox"/> cits: |

**Auduma struktūra:**

- |  |                                   |   |
|--|-----------------------------------|---|
| <input type="checkbox"/> vienkārtnis                 | <input type="checkbox"/> trinitis | <input type="checkbox"/> nevaru aizpildīt |
| <input type="checkbox"/> vairāku tehniku apvienojums | <input type="checkbox"/> atlass   | <input type="checkbox"/> cits:            |

**Auduma veids:**

- |                                       |                                   |                                    |                                  |                                |
|---------------------------------------|-----------------------------------|------------------------------------|----------------------------------|--------------------------------|
| <input type="checkbox"/> vienkrāsains | <input type="checkbox"/> rūtainis | <input type="checkbox"/> rakstains | <input type="checkbox"/> žakards | <input type="checkbox"/> cits: |
|---------------------------------------|-----------------------------------|------------------------------------|----------------------------------|--------------------------------|

## ROTĀJUMI

**Rotājumu novietojums:**

- |                                    |                                    |                                 |                                   |                                      |
|------------------------------------|------------------------------------|---------------------------------|-----------------------------------|--------------------------------------|
| <input type="checkbox"/> galā(-os) | <input type="checkbox"/> malā(-ās) | <input type="checkbox"/> centrā | <input type="checkbox"/> nerotāts | <input type="checkbox"/> fona raksts |
|------------------------------------|------------------------------------|---------------------------------|-----------------------------------|--------------------------------------|



**Rotājumu veids:**

austs

izšūts

piešūts

bārkstis

tamborēts

knipelēts

celu apauds

drukāts raksts

**Cits:**

**Platums rotājuma joslai(-ām) (cm):**

**Dūrienu veidi:**

**KRĀSAS**

---

**Krāsas:** \_\_\_\_\_

**Pamatauduma krāsa:** \_\_\_\_\_

**Izšuvumu krāsas:** \_\_\_\_\_

**Citu rotājumu krāsas:** \_\_\_\_\_

**Piezīmes:**

---

---

---

**Pierakstījis:**

**Datums:**

# Vainags

**Priekšmeta nosaukums:** VAINAGS \_\_\_\_\_

**Inventāra Nr.:** \_\_\_\_\_

**Kopskata krāsa:** \_\_\_\_\_

**Priekšmeta apraksts:**

---

---

---

**Izmēri (cm):**

**a.** augstums:



**b.** diametrs gar pieres malu:

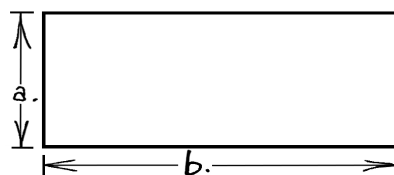

**c.** (Ja konusveidā) diametrs augšējai malai, ar ornamentiem:

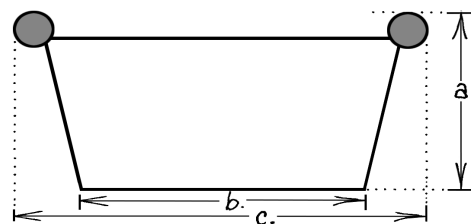

## MATERIĀLS

---

**Pamats:**

- mīksts                       stingrs                       cilindrisks                       konusveidā

Ar oderi                       bez oderes                      **Oderes audums:**

**Rotājumi:**

- izšuvumi                       pērlītes/salmiņi                       vizuļi                       zīles
- lentes (parastas, ripsa, rakstainas – brokāta vai žakardveida)                       cits:

**Ja no metāla:**

sloksne       spangas       reljefs (iespiests, izspiests, gravēts)

**Izrotājuma joslas platums (cm):** \_\_\_\_\_

**KRĀSAS**

---

**Pamatkrāsas:**

Vainaga pamata krāsa: \_\_\_\_\_

Rotājuma krāsas: \_\_\_\_\_

Oderes krāsa: \_\_\_\_\_

**Malas apdares:**

Augšmala: \_\_\_\_\_

Apakšmala: \_\_\_\_\_

**Piezīmes:**

---

---

---

**Pierakstījis:**

**Datums:**

# Tautastērpa vēstures anketa

*Lūgums norādīt to, kas zināms par tērpa darināšanu un tā valkāšanas vēsturi! Ja nepieciešams, var izmantot vienu lappusi katrai tērpa detaļai (ja ir vairāki darinātāji, darināšanas vietas, apstākļi utt.).*

Tautastērps (detaļa)

---

Tērpa (detaļas) nosaukums, dāvinātāja vārds

---

---

Kad šis tērps (detaļa) tika darināts? (Kurā gadā/gados)

---

Kurā vietā šis tērps (detaļa) tika darināts? (pilsēta, valsts)

---

Kas šo tērpu (detaļu) darināja (nosaukt vārdu, uzvārdu, dzimšanas gadu, ja iespējams)?

---

---

Kāds ir tērpa darināšanas stāsts? (Kāpēc tas tika darināts, kādos apstākļos? Kā tika sagādāti materiāli tērpa darināšanai? Vai ir kāda tērpa sastāvdaļa, kas ir veidota no īpaša materiāla vai interesantā veidā sakomplektēta? Vai darinātājam(-am) bija pieredze tērpu darināšanā vai rokdarbos? No kurienes tika iegūta informācija par tērpa etnogrāfisko veidolu (piemēram, no kuras grāmatas, piezīmēm, padomdevēja)? Ja pirkti, tad kur, no kā un cik tas maksāja (cik vērts tas ir)?

---

---

---

---

---

---

---

---

Kāds ir tērpa glabāšanas un valkāšanas stāsts? (Kurās vietās, gados, notikumos tērps ir bijis vilkts? Kā sauc cilvēkus, kuri tērpu ir vilkuši un glabājuši? Vai tērps ir bijis pārvests starp pilsētām vai valstīm? Ja jā, kur un kad?)

---

---

---

---

---

---

---

---

---

---

Vai Jums ir kāda fotogrāfija(-as), kur redzams šī tērpa darinātājs vai valkātāji (ar tērpu mugurā)? Ja jā, lūdzu, pievienojiet fotogrāfiju vai tās kopiju!

---

---

# Dūrieni

Pat visvienkāršāko tautastērpa detaļu var izgreznot, izmantojot izšuvuma dūrienus. Tie mēdz būt dažādu izmēru, kombināciju un krāsu. Dūrienu daudzveidība ir plaša – no vienkāršākā krustiņa līdz ļoti mākslinieciskiem dūrieniem, veidojot caurās vīles, gredzendūrienu u.c. Dažkārt dūrieni šūti ar krāšņiem diegiem, lai tie būtu pamanāmi uzreiz (piemēram, ņieburiem, villainēm), tomēr nereti izmantots arī baltais diegs (piemēram, krekliem), kas dūriena atpazīšanu padara grūtāku. Tieši tāpēc šajā nodaļā parādīti biežāk izmantotie dūrieni, tomēr ne visi, jo dūrienu un to variāciju ir pārāk daudz!

## “bezgalītis”



Izšūšanas motīvs, kas atgādina viļņus vai ieritinātas papardes lapas pirms to izplaušanas. Raksturīgs motīvs Lejaskurzemes Nīcas tērpos, izšūts ar melnu diegu vai dziju parasti atpakaļdūrienā vai kātu dūrienā.

## caurā vīle (hem stitch)



Visvienkāršākā caurā vīle ir dekoratīva “striņa”, kas ir nostiprināta ar cilpu dūrieniem pa asi gar izvilktu diegu maliņu.

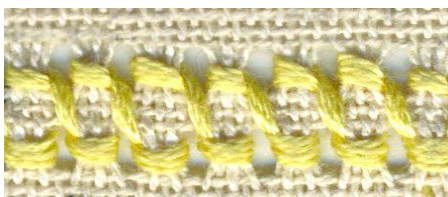

Dubultcaurā vīle  
(double hem stitch; Italian hem stitch)

## caurā vīle ar līkločiem (zig zag hem stitch; serpentine)

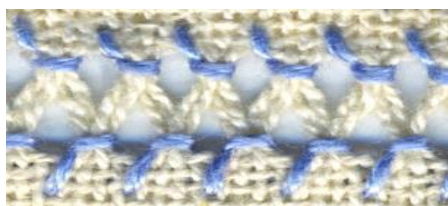

## caurā vīle ar stabiņiem (ladder hem stitch)

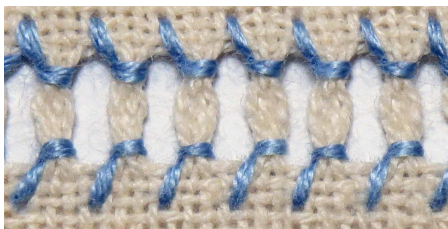

**cilpu dūriens**  
(blanket stitch;  
blanket edge)



**divvirzienu  
izvilkums**  
(drawn thread  
work)

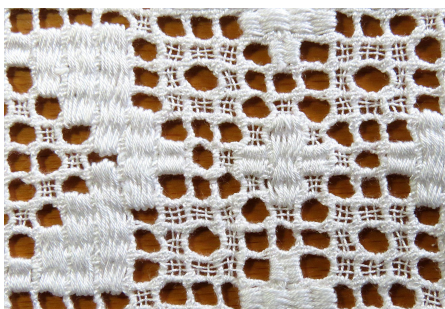

Divvirzienu izvilkumi parasti izmantoti Zemgales kreklos. Iestrādāti taisna leņķa rūtiņu tīkla pamatā. Audu un velku diegi tiek izvilkti noteiktā skaitā. Šie atstātie diegi veido "tīklu", kas tiek apvīts ar ielokiem, pinumiem un/vai cilpām.

**gredzentiņi**  
(dubultie)

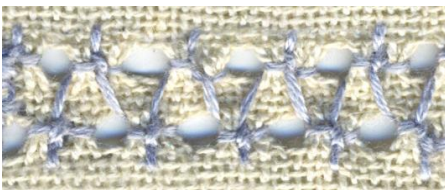

**gredzentiņi**  
(gredzendūrieni)

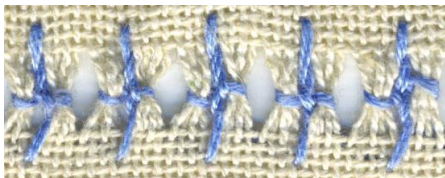

**griezti raksti**  
(cut work  
embroidery, in  
this case a type  
of Hardanger  
Kloster  
block-based  
embroidery)



Griezti raksti biežāk raksturīgi Rucavas, Lielvārdes un Kuldīgas krekliem. Noteikts diegu skaits tiek izgriezts četrstūrī un maliņas neizvilktajiem diegiem ir cieši un blīvi apšūtas.

**ielocītais raksts**

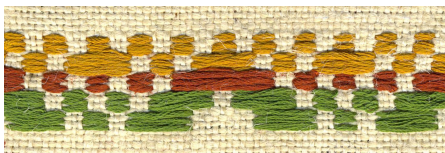

Ielocītais raksts visbiežāk izmantots Latgales Augšzemes un Bārtas kreklos, kā arī daudzās villainēs un cepurēs. Darināts pamatdūrienu veidā ar pārstaipiem, ko šuj paralēli dažādos garumos, atdarinot ieaustu rakstu.

**kātu dūriens**  
(*stem stitch;*  
*outline stitch*)



**krustdūrieni**  
(*cross stitch*)



Krustdūrienu kopojumi visbiežāk redzami Latgales, Augšzemes, Kuldīgas un Rucavas kreklos.

**krustoto diegu  
caurā vīle**  
(*twisted border  
hemstitch;*  
*twisted bars;*  
*Leno weave*)

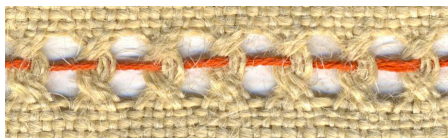

**ķēžu dūriens**  
(*chain stitch*)



**ķēžu dūrienu  
caurā vīle**  
(*chain-stitched  
clusters*)



**nepārtrauktais  
atpakaldūriens**  
(*mašīndūriens*)  
(*back stitch*)



**pārmalu dūriens**



slīpais  
(*overcast stitch;*  
*half cross stitch*)

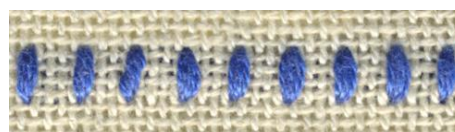

taisnais  
(*line stitch*)



**pāršūtie stabiņi**  
(*tied woven bars*)



**pītais  
krustdūriens**

(Rucavas  
krustdūriens;  
saistītais  
krustdūriens)  
(*closed  
herringbone  
stitch*)

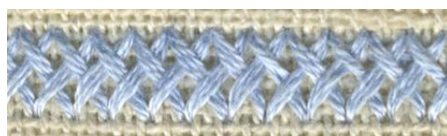

**pītie stabiņi**  
(*woven bars*)

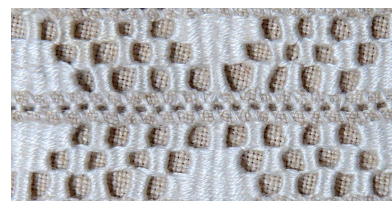
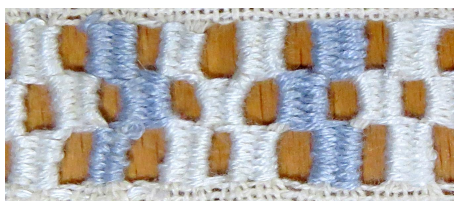

**saistītais  
krustdūriens**



**sietie krustiņi**



**spodrdūriens**  
(*satin stitch*)

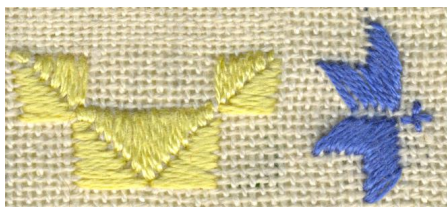

Dūrieni, kas pārstiepj vairākus auduma diegus dažādos garumos, atrodas blakus viens otram dažādos leņķos, atbilstot rakstam un tā pārklājot motīvu laukumu. Veido gludu, blīvu virsmu.

**svītru dūriens**  
(*arrowhead  
stitch*)



dubultsvītru dūriens

**tītie krustiņi**  
(variation of  
overcast bars)

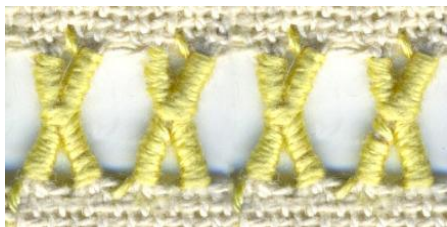

**tītie līkloči**  
(overcast bars in  
a zigzag line)

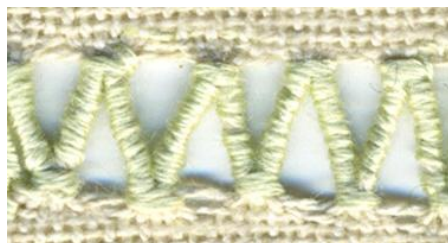

**tītie stabīni**  
(overcast bars)

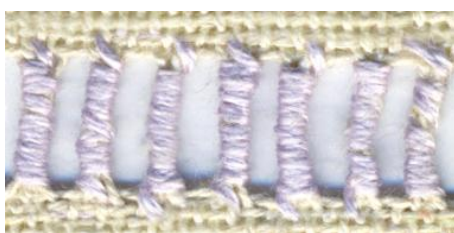

**veiklais dūriens**  
(herringbone  
stitch)



**vienvirzienu  
izvilkumi**  
(drawn thread  
work)

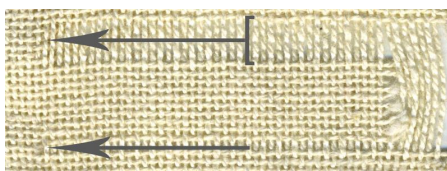

Diegi gar vienu asi tiek izvilkti un tālāk apstrādāti ar cilpām vai pinumiem, tā veidojot caurās vīles un tās variācijas. Šī tehnika ir izmantota gandrīz visos kreklos.

**vītie līkloči**  
(vītais raksts;  
etnogrāfiskais  
līklocis)  
(threaded  
stitches)

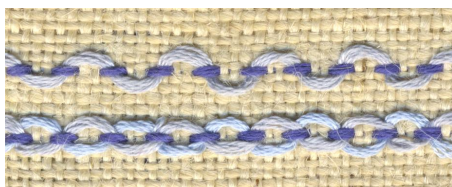
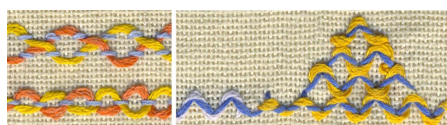

Šādi līkloči ir daudz un dažādi, bet visiem ir atsevišķs, rotājošs diegs, kas tiek ielocīts viļņotā līnijā pa/aiz svītru, pārmalu vai pamatdūrienu rindas.

# Rakstu novietojumi kreklu apkaklēm un villainēm

Tautastērps nereti rotāts ar skaistiem, izšūtiem rakstiem, kas visbiežāk atrodas apģērba visredzamākajās vietās – uz kreklu apkaklēm, ņieburim, brunčiem, villainēm, galvas segām. Kā dekoratīvie raksti bieži izmantoti dabas motīvi (saulītes, ziedi u.c.) un etnogrāfiskās rakstu zīmes (auseklītis, Austras koks, Māras koks u.c.). Svarīgs bija šo rakstu novietojums, izpildījums (sarežģītība), kā arī izmantotās krāsas, jo nereti izšūtie raksti parastu apģērba gabalu spēja izrotāt košāk kā rotas. Kompozīcijā bija svarīga ne tikai rakstu simbolika, bet arī to izvietojums, jo tas mēdz atšķirties, un ir svarīgi to piezīmēt, lai varētu pētīt kādas kopsakarības nākotnē.

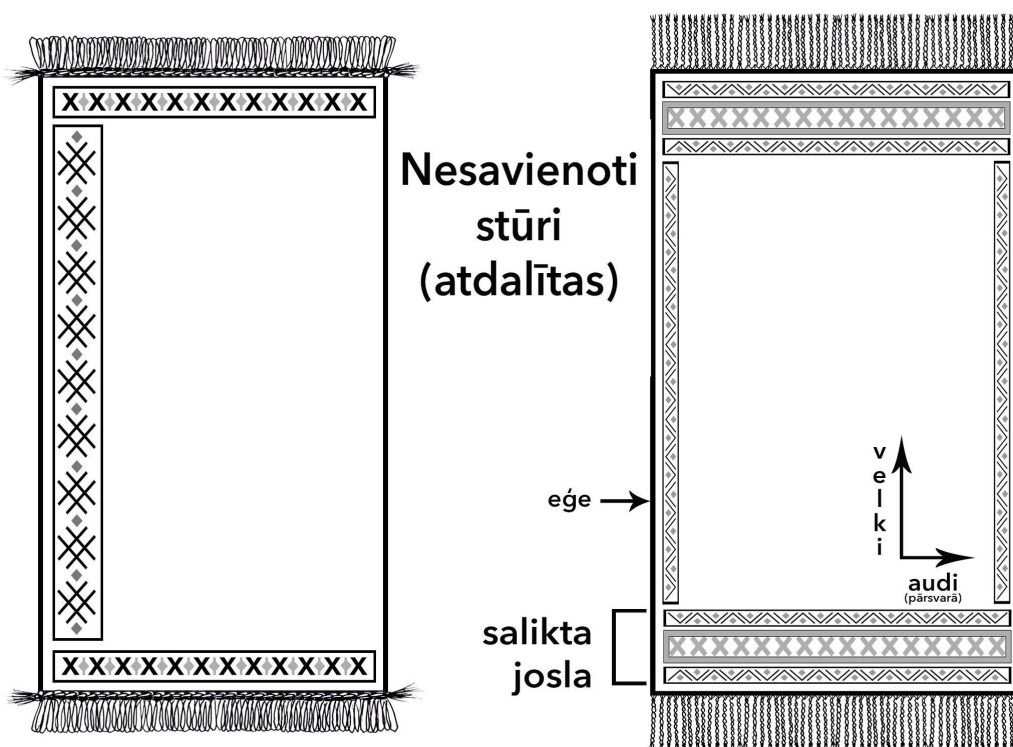
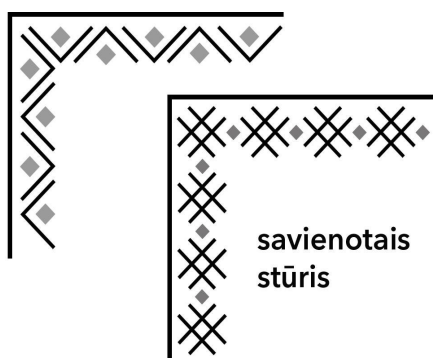

# Nīcas brunču rakstu variācijas

Nīcas svītrotu brunču raksti mēdz būt ļoti dažādi – gan ieaustie, gan izšūtie raksti izdaiļoja sārtos brunčus, sākot no vienkāršām krāsainām svītrām līdz pat komplicētiem rotājumiem, ar plānāku vai biezāku dziju, vienkrāsaini vai raibu raibi. Katra audēja vertikāli (stāteniski) varēja ieaust saulītes, mēnestiņus, skujiņas, puķītes, sirsnīņas vai citus rakstus un rakstu rindas. Daži no tiem ir ļoti vienkārši un viegli saprotami, bet citi ir jau sarežģītāki un interpretējami plašāk. Lai gan nav vienotu vadlīniju, kā saukt katru no rakstiem, mēs piedāvājam izmantot Anitas Apines-Hermanes veidoto Nīcas brunču rakstu shēmu. Tā var palīdzēt neskaistros gadījumos, tomēr nav arī uzskatāma par vienīgo un pareizo variantu, jo interpretāciju ir tikpat daudz, cik variantu.

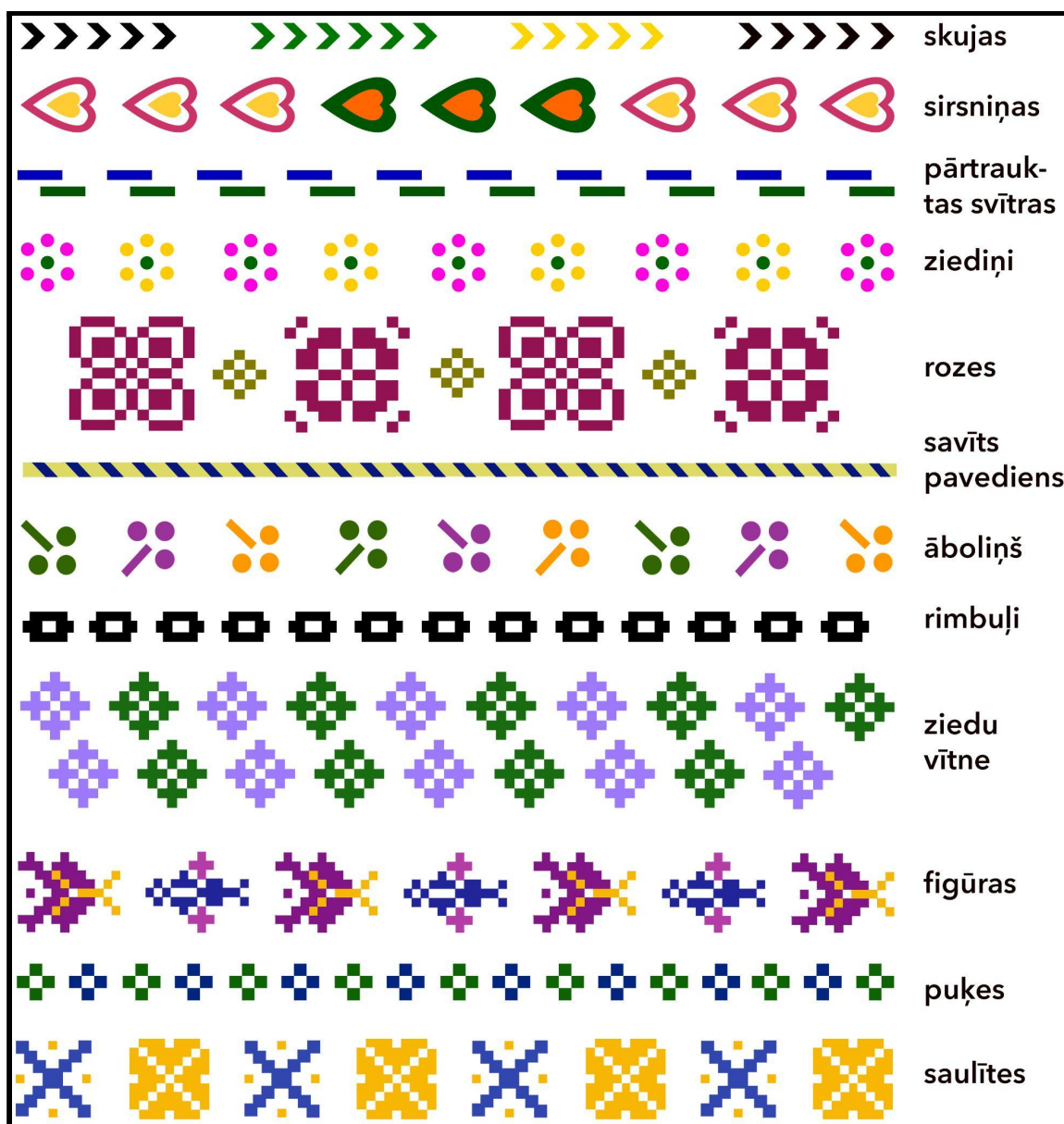

# Glosārijs

**Aizauds** Rakstaino audumu (arī austu jostu un prievišu) sākuma vai beigu daļa, bez raksta. Aizauds parasti ir noausts "vienkārtnī" vai citā veidā bez raksta izlasīšanas, lai tas turētos stingri. Aizauda posms var būt no apmēram puscentimetra līdz vairākiem centimetriem garš. Dažām jostām nav aizauda, piemēram, Alsungas jostas senatnē bieži ir nogrieztas no garāka vienlaidus gabala, un griezuma vieta (jostas gals) nošūta ar cilpudūriem (pogcaurumu dūriem).

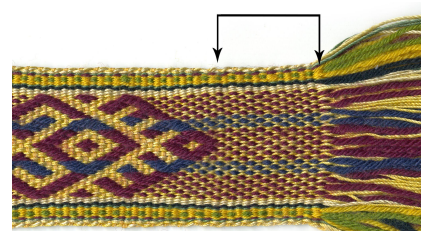

**Apaudi** Dekoratīvas, atsevišķi austas malas, ko piešuva vai pieauda sagšām, villainēm gar galiem, lejas malām. Visbiežāk apaudus darināja ar celiem, bet tie varēja būt austi arī citās jostu aušanas tehnikās. Apaudi bija gan priekšmeta malu stiprības palielināšanai, gan kā rotājums. Austs greznajums, lai pasargātu eģi vai griezto maliņu no izdilšanas.

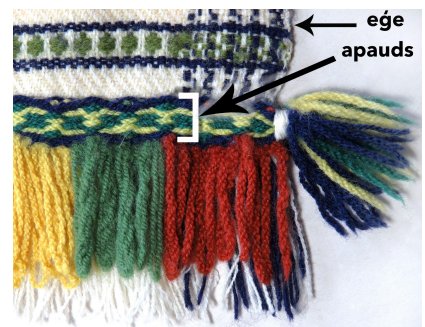

**Atlas** (auduma struktūra) Viens no galvenajiem pamataudumiem, kam raksturīga gluda virsma. To panāk ar izkaisītiem velku-audu krustošanās punktiem. Klasiskajam atlasa pinumam mazākais nišu kārtu un paminu skaits ir 5, bet vienkāršākā variantā (kādā parasti auda zemnieki) atlasu auž arī ar 4 nišu kārtām. Tas ir izteikti divpusējs: velku un audu pavedienus abās auduma pusēs redz atšķirīgā daudzumā. Atlasa audumam bieži izmanto divus atšķirīgus materiālus, kur virspusei (t.i., garāko pārstaipu veidošanai) izvēlas labāku (augstvērtīgāku, spīdīgāku u.tml.) materiālu. (Angļu val. *satin weave*)

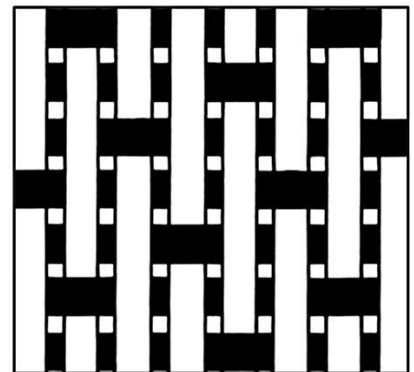

**Audi** Pavedieni, kas veido auduma platumu, virzotiesno vienas auduma malas līdz otrai (skat. zīm. "mistrains").

**Auleja** (aušanas tehnika) Šajā jostu aušanas tehnikā rakstu veido no divu atšķirīgu krāsu velkiem, kas vienlīdz piedalās raksta veidošanā (tie netiek dalīti pamata un raksta velkos). Abām pusēm tas pats raksts, bet apgrieztā krāsu secībā.



**Austiņas** Rotājums dažiem tautastērpu ņieburēm mugurpusē gar apakšējo malu. Cūkaustiņu formā, oderētas ar spilgtu, atšķirīgu audumu un piešūtas rindā.

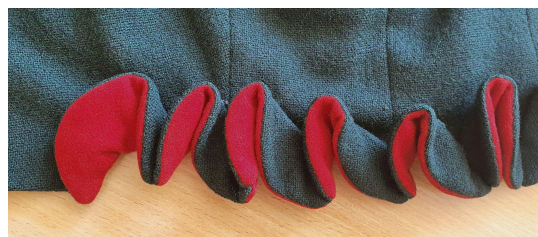

**“Bezgalītis”** Izšūšanas motīvs, kas atgādina viļņus vai ieritinātas papardes lapas pirms izplaukšanas. Raksturīgs motīvs Lejaskurzemes Nīcas tērpos, izšūts ar melnu diegu vai dziju, parasti atpakaļdūrienā vai kātu dūrienā.



**Brokāta** (lente) Brokāta lente ir grezna, rakstaina lente, austa ar žakardstellēm. Tām ir bagātīga reljefa virsma ar izteiktu labo un kreiso pusi (lente nav divpusēja). Pamataudumam ir papildu raksta velki, kas labajā pusē veido rakstu, bet kreisajā pusē redzami kā gari pārstaipi. Dažreiz šie pārstaipi kreisajā pusē ap motīviem tiek griezti (piemēram, daudzām kaspinēm). No Senās Ēģiptes laikiem līdz pat 20. gadsimtam brokāta lentēs bija pievērpti dārgmetālu diegi jeb ar metālu aptīti (metalizēti) diegi.



**Celaine** Garas, austas saites (jostas, groži u.c.), kuras austas, izmantojot celu dēlīšus (nelielas kvadrātveida plāksnītes ar caurumiem katrā stūrī). Celaiņu darināšanā tiek apvienotas vīšanas un aušanas darbības, kur galvenā loma ir velkiem. Audi vai nu nav redzami vispār, vai arī atsevišķās celaiņu tehnikās tie redzami tikai vietām kā nelieli pārstaipi.



**Drellis** Aušanas paņēmiens, kurā rakstu veido taisnstūra laukumu grupējumi. Viens no dreļļu paveidiem ir pretēju (audu-velku) sējumu apvienojums – pozitīvā un negatīvā. Parasti tajos lieto triniša vai atlasa sējumus. Ir arī dažādi citi dreļļi: vagotais, ripsa utt. Dreļļi pieder pie saliktiem audumiem. Mainās velku un audu raksta laukumi. Iecienīts galdautiem un dvieļiem utt., bet izmantots arī Nīcas tērpos, Sakas brunčos u.c.

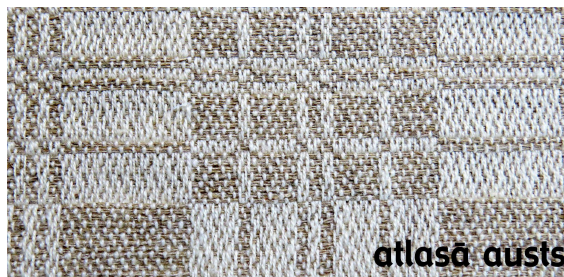

**Eģe** Aušanas laikā izveidojusies auduma mala. Attālums no vienas eģes līdz otrai ir auduma platums. Eģi var redzēt brunču, retāk kreklu, iekšpusē, ja apģērbam izmantots viss auduma platums vai viena tā mala. (Angļu val. *selvedge*) (Skat. zīm. “mistrains”)

### Gludais adījums

Labiski adīts.  
(Angļu val. *stockinette*)

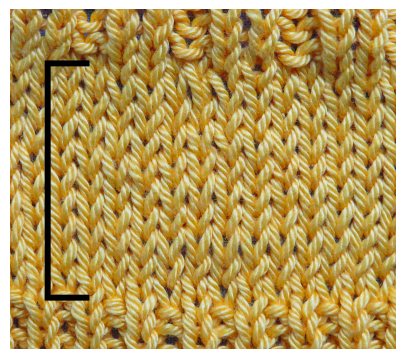

**Kanva** Audums, kam raksturīgi mazi caurumi un diegu sablīvējumu grupas. Šādu audumu lieto izšūšanai vai arī aužot aizkarus, sedziņas, celiņus utt. (Angļu val. *huck spot, huck lace*)

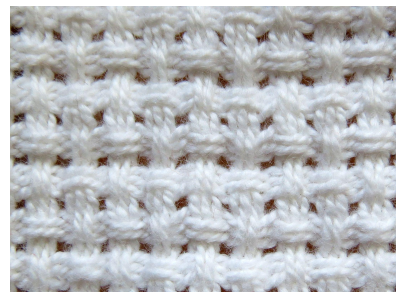

**Kaspine** Kurzemes sieviešu tautastērpa sastāvdaļa; ap galvu sienama un/vai matos pinama krāsaina zīda vai smalkvilnas lente, kura austa rūpnieciski (iespējams, uz žakarda stellēm). Rakstaini austa lente ar izteiktu ziedu rakstu, bieži no zīda vai zīdam līdzīgiem diegiem, var būt arī no smalkvilnas. Reizēm garie pārstaipi šo lentu kreisajā pusē ir uzmanīgi griezti ap motīviem, kā redzams šī piemēra kreisajā pusē.



**Ķemmdzija** (gublāns) No smalkas, mīkstas, garas vilnas vērpta gluda augstas kvalitātes dzija.

**Kružulī** Sīkas krokas, kas radušās audumu gar vienu malu ievēlot visā tā garumā.  
(Angļu val. *ruffle*)

**Lavsāns** Spīdīga, gluda, izturīga poliestēršķiedra, kas izskatā un lietojumā līdzinās linam; uzsūc mitrumu. Vērpšanas procesā parasti tiek pievienota linu šķiedrai. No naftas produktiem iegūta, siltumizturīga poliestera šķiedra.  
(Angļu val. *terylene, a derivative of terephthalic acid*)

**Mežģīne** Ļoti plāna, tīklam līdzīga, ažūra (ar caurumu rakstu) tekstilija, kuras gatavošanas laikā pavedieni tiek savīti, sapīti, cilpoti vai tml. Tās izgatavo no smalka (parasti kokvilnas, linu, zīda) pavediena. Sauc arī par špicī. Daudzveidīgas un atšķirīgi gatavotas: tamborētas (angļu val. *crochet*), knipelētas ar spolītēm (angļu val. *bobbin lace*), ar adatu šūtas, mezglotas.



**Mistrains** Lāsumains; audums, kuram audos vienlaicīgi izmantoti divu vai trīs līdzīgu krāsu, bet atšķirīgu toņu pavedieni, tos brīvi savijot. Atšķirīgo toņu laukumīņi veido raibu kārtojumu, bez noteiktas sistēmas. Mistrains audums parasti redzams Alsungas brunčos.

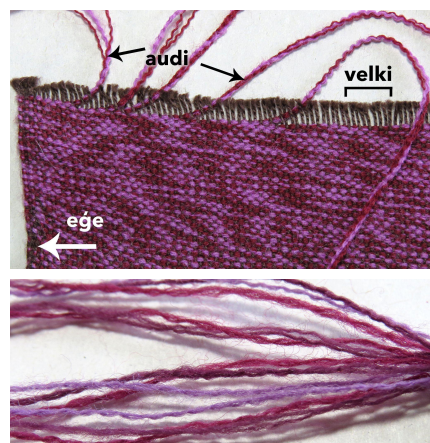

**Muduri** Pusapļa forma, kas ir izgriezta, krokota un tad ielaista vīlē, lai kuplinātu un izrotātu apģērbu. Parasti atrodas pie jostas vietas ņieburiem vai vīriešu svārkiem.





**Odere** (padrēbe) Audums, kas iestiprināts apgērba vai apavu iekšpusē.

**Papēžadījums** Šāds adījums papēdi dara izturīgāku, stingrāku, un tas neizdilst tik ātri. Papēžadījumam var būt vairāki tehniskie paņēmieni. Viens no plaši izplatītiem veidiem ir šāds: vienā kārtā visi valdziņi ir labiskā adījumā, katrā nākamajā – viens valdziņš izadīts, otrs – nocelts. Tad atkal seko visu valdziņu izadīšana pēc kārtas. Papēža daļu parasti ada turp-atpakaļ vajadzīgajā garumā. Zeķei sasniedzot pēdas apakšpusi, tiek veidots papēža daļai raksturīgais noraukums, lai piedotu zeķei formu (iespējami arī citi tehniskie varianti).

**Pērlītes, sēkliņpērlītes** Apaļas, kantainas vai daudzskaldņainas formas stikla, dzintara, emaljas, plastikas vai citu materiālu bumbiņas (daudzskaldņi, salmiņi, caurulītes) ar caurumu diega ievēršanai. To krāsas nianses var būt: perlamutra, pienaina, matēta, necaurredzama, ar metālu pārklājumu iekšpusē.



**Piķots diegs** Diegs vai dzija, kurā ierīvēts vasks vai darva (piķis: darvas produkts, ko iegūst, dedzinot koksni lēnā degšanas procesā ar samazinātu skābekļa piekļuvi, vai mūsdienās – pārtvaicējot akmeņogles).

**Plāce** (auduma struktūra) Plāces aušanas tehnikā jeb plāces audumā katri divi blakus esošie velku pavedieni tiek pacelti un/vai nolaisti reizē, un tie iet pāri diviem blakus esošiem audu pavedieniem. Šādā veidā iegūts auduma struktūras zīmējums līdzinās šaha galdiņa zīmējumam. Šī struktūra bieži ir ieausta villainēs, lai izšūšanai labāk būtu redzams rūtiņu režģa pamats.  
(Angļu val. *basketweave*; *Panama weave*)

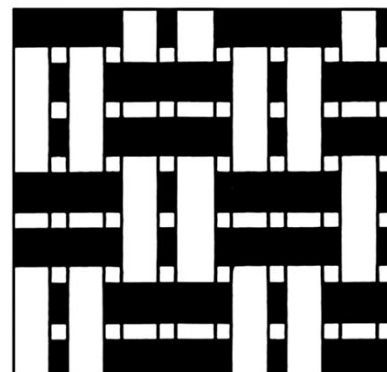

**Plakanā vīle** (Angļu val. *lapped seam*)

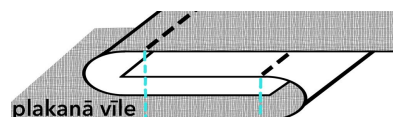

**Pubuļains audums (auduma struktūra)** Audu un velku pārstaipu grupas, kas izkārtotas vienkārtna pamatā. Tās var atrasties ciešāk kopā vai izretināti. Velku un audu pārstaipu grupas rada viļņotas jeb pubuļainas virsmas efektu. Līdzīgs kanvai.  
(Angļu val. *Bronson spot*, *Bronson lace*)



**Rakstaina audene** Jostu un prievīšu aušanas tehnika, kurā ir izmantoti divu veidu velki: pamata velki (fona, bieži no lina vai kokvilnas diegiem vai smalkākām dzijām) un raksta velki (parasti vilnas dzija), no kā ir ielasīts noteikts raksts aužot. Pamata struktūra ir pusplāce, uz kuras, raksta diegus īpaši izcilājot (izlasot), veidojas vilnas velku pārstaipu raksts. Labās puses raksts ir spoguļattēlā, bet pretējās krāsās. Malās ir vai nu vienkāršas ierobežojošas svītras, vai malas raksti.



rakstaina josta  
ar ziedainu malu rakstu

**Raports** Raksta, rotājuma vai auduma tehnikas daļa, kas secīgi atkārtojas bez izmaiņām.

**Rievains adījums (sviķelis)** Adījums, adīšanas tehnika, kurā viens virs otra atkārtoti tiek adīti viens vai vairāki valdziņi labiski un kreiliski.  
(Angļu val. *ribbed*)

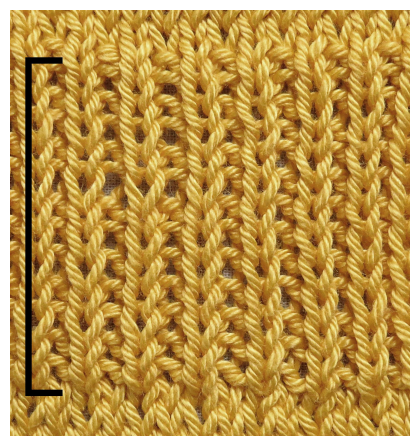

**Ripsa (lente)** Lente austa ar ripsa struktūru ar rievām audu virzienā.  
(Angļu val. *grograin*)

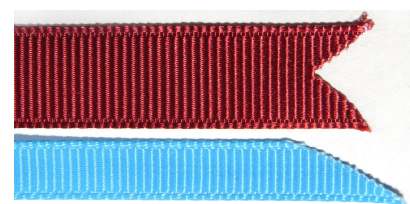

**Ripss (auduma struktūra)** Audums ar raksturīgām rievām šķērsvirzienā vai garenvirzienā, retāk – pa diagonāli. Ripsa struktūra veidojas, ja audi vai velki (vienas ass diegi) pilnībā nosedz otras grupas pavedienus, sablīvējoties cieši viens otram blakus. Audu ripsa tehnikā pilnībā tiek nosegti velki, bet velku ripsa tehnikā – audi. Audu ripss senāk bieži tika izmantots svītraino brunču audumos, kā arī gultassegās.



**Spanga** Puslodes veida rotājums ar dobu vidu, parasti no bronzas, piešūts gar metāla sloksni Kurzemes vainagā kā metāla podziņu rinda.



**Stīvdrebe (stīvaudums)** Blīvs lina vai kokvilnas audums, kas paredzēts iestrādāšanai apģērba detaļās, lai labāk izveidotu un saglabātu to formu. (Angļu val. *interfacing*)

**Trinītis (auduma struktūra)** Audums, kura raksturīgākā pazīme parasti ir diagonālā virzienā ejošas rakstu līnijas. Tās veidojas, velku un audu diegiem krustojoties par vienu ātrāk vai vēlāk kā iepriekšējais. (Parasti attiecībā 2:2 (2/2), bet var būt arī 2:1 vai 3:1 utt.) (Angļu val. *twill*)

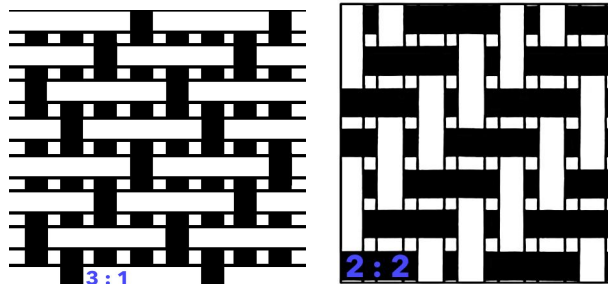

**Tūks** Velts, presēts, blīvs vilnas (vilnas dzija gan velkos, gan audos) vai pusvilnas (vilnas dzija tikai audos) smalks audums ar izteikti gludu virsmu. (Angļu val. *broadcloth*)

**Vadmala** Uzvelts vilnas audums, parasti vienkrāsains, kam struktūru gandrīz neredz, salīdzinoši rupjāks (vai asāks) par tūku. Audos vienmēr vilnas dzija, bet pusvadmalai velkos ir lina vai kokvilnas diegi. Vadmalu auda vienkārtnī, trinītī vai 'vadmalas jeb jauktajā ratā'. Izmantota vienkrāsainiem apģērba gabaliem.

**Veļas vīle**  
(Angļu val. *French seam*)

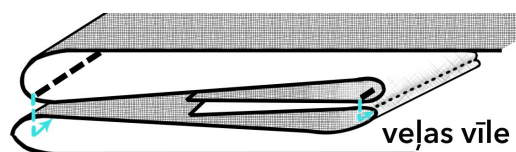

**Velki** Pavedienu kopums, kas ir novietots auduma garenvirzienā (stellēs ievilkšie); šķēri. Pēc auduma pabeigšanas velki tiek pārgieztī un irstošajā auduma malā redzami kā spurainas bārkstiņas. (Skat. zīm. "mistrains")

**Vienkārtnis (auduma struktūra)** Vienkāršais audums, kurā katrs otrais velku un audu pavediens krustojas. Raksturīga stingra, vienmērīga virsma. Velkiem un audiem var tikt izmantoti atšķirīga materiāla pavedieni. (Angļu val. *plainweave*)

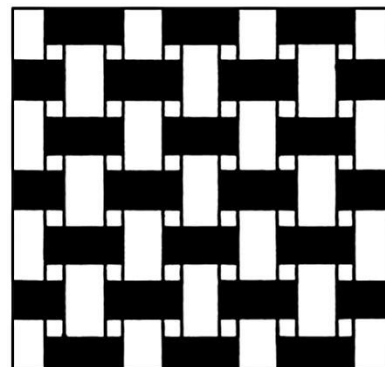

**Vizuļi** Spīdīgi, plakani aplīši/diski, kas tiek piešūti audumam kā rotājums. Dažkārt saukti par spīguļiem, fliteriem, spoguļstikliem. (Angļu val. *sequins [pl.]*)



**Žakarda lente (auduma tehnika)** Austas uz žakardstellēm (tāpat kā brokāta lentes). Raksts ir divpusējs (līdzīgi *damaskam*), bet bez papildu rakstu velkiem. Nav viegli atšķirt labo no kreisās puses. Šāds audums un lentes bieži redzamas sieviešu tērpa šūtajās cepurēs kā pamats vai izrotāta maliņa. Mūsdienās žakardlentes tiek kļūdaini sauktas par brokāta lentēm.

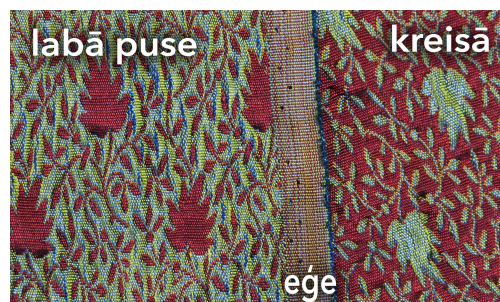

**Ziedaine** Jostu un prievīšu aušanas tehnika, viens no audeņu veidiem, kurā rakstu veido ritmiski, nelieli pārstaipi, kas atkārtojas īsā raportā. Nelielo pārstaipu grupējums līdzinās shematisku ziediņu virknei un abās priekšmeta pusēs ir vienāds – nav labās un kreisās puses.



**Zīles (vainagam)** Slīpēts, apaļš stikla veidojums rotāšanai (parasti no krāsaina stikla). *Zīļu vainags* – ar stikla lodīšu, pērlišu izšuvumu rotāts vainags. Visbiežāk Latvijā darinātos vainagos zīles ir caurspīdīgas.



# Bibliogrāfija un citi avoti

Apinis-Herman, Anita, "Latvian Weaving Techniques",  
(Kenthurst, NSW, Australia: Kangaroo Press, 1994).

Bremze, Rozenberga un Ziņģīte, Latviešu tautas tērpi. I, II, un III sēj. - Latvian National  
Costumes - vol.I Vidzeme, vol.II Kurzeme, vol. III Zemgale and Latgale,  
(Rīga: Latvijas Vēstures muzejs, 1995).

De Dillmont, Th, (ed.), "D.M.C. Library: Drawn Thread Work", (Alsace: Mulhouse, 1895).

Dzērvītis, A. un Al. un N. Sunepska, Zeltenes Rokdarbi: Krāsainie Darbi un Baltie Darbi,  
(Rīga: J. Grīnberga Izdevums, 1935).

Eaton, Jan (ed.), "Mary Thomas's Dictionary of Embroidery Stitches",  
(USA: Search Press 2019/ Gramercy Publishing, 1935).

Grasmane, Maruta, Latviešu tautas tērpi. Raksti. Izšūšana,  
(Rīga: Apgāds Rasa ABC, 2002).

Haxell, Kate, "Beginner's Guide to Drawn Thread Embroidery",  
(U.K.: David & Charles, 2018).

Jansone, Aija, Tautas tērpa krekli Vidzemē 19.gs., (Rīga: Zinātne, 1999).

Karlsone, Anete, Rakstainas jostas: Kopīgais kultūrslānis,  
(Rīga: Latvijas Nacionālais kultūras centrs, 2014).

Madre, Ilga, Izšūšana, (Rīga: Vaga, 1993)

Madre, Ilga, Izšuvumi: I, (Rīga: Latvijas Enciklopēdija, 1993).

Prīberga, Dagmāra, Senās mežģīnes Latvijā, (Rīga: Apgāds Zelta grauds, 2007).

Skujiņa, Emma, Aušana un batikošana,  
(Rīga: Em. Melngaiļa Tautas mākslas nams, 1970).

Stepermanis, M. (red.), Latviešu tautas māksla, 3.sējums: Apģērbs,  
(Rīga: Izdevniecība Liesma, 1967).

Vidzemes tautastērpa ņieburns: CM 25975, Cēsu vēstures un mākslas muzejs.

Терентьева, Л. Н., ред., Историко-этнографический атлас Прибалтики: Одежда,  
( Рига: Зинатне, 1986).

[Terentieva, L. N., ed., Historical and Ethnographic Atlas of the Baltics: Clothing,  
(Riga: Zinatne, 1986).]

# Tīmekļa vietnes

**Needle 'n Thread** - <http://www.needlenthread.com>

**Pintangle, Stitch Dictionary** - <http://www.pintangle.com/stitch-dictionary>

**Textile Research Centre** - <https://trc-leiden.nl/trc-needles>

# Paraugi



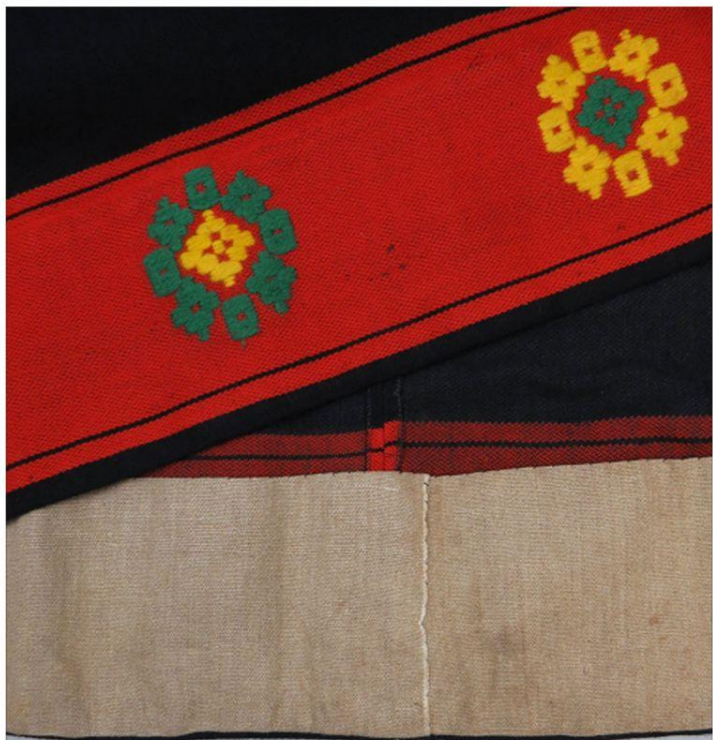





## Krekls **A** no pārskata

**Priekšmeta nosaukums:** KREKLS Bārtas

**Inventāra Nr.:** LP2015.122.b

**Kopskata krāsa:** dabīgi balts

### Priekšmeta apraksts:

Bārtas tautastērpa krekls, balts, lina, īss. Melni izšūta apkakle, plecu daļa, roku gali. Noapaļota kakla griezumus. Visi rotājumi izšūti melnas vilnas krustdūrienos un ar ielocītiem diegiem. Stāvā apkakle, dūrgali, piedurknes pleca daļa gar vīli un uzpleča vietā. Krūšu šķēlums un dūrgali atlocīti. Kakla aizdarei viens metāla āķītis ar metāla cilpu. Apkaklei nav savilkumu.

### Izmēri (cm):

(piezīmēt un pielāgot, uzrādīt redzamās atšķirības, piem., noapaļotu kakla griezumus, savilkumi/krokas; izsvītrot, kas neattiecas, piem., ķīli padusēs)

a.	Stāva platums	57
b.	Stāva garums	52,5
c.	Pleca garums	20
d.	Piedurknes garums (bez aproces)	48,5/ 47,5
e.	Paduses ķīlis	4,5/5
f.	Aproces platums (nav)	X
g.	Aproces garums	27,5/ 28,5
h.	Piedurknes platums	20,5
i.	Uzpleča platums (nav)	X
j.	Uzpleča garums (nav)	X
k.	Apkakles platums	4,7
l.	Apkakles garums	39
m.	Krūšu šķēlums	13

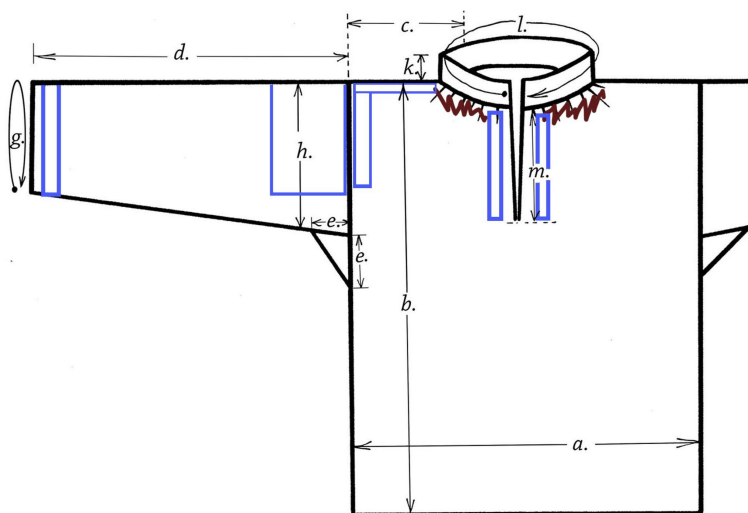

Vai stāva garums (b.) sastāv no diviem gabaliem vai audumiem?

- Nē  
 Jā

**Noapaļots kakla griezumus?**  jā  nē

**Galvenās vīles:**

- veļas vīle       plakanā vīle       ar šujmašīnu       cits:

- Uzpleči:**     ir     nav     iešūti     virsū šūti

**Uzpleču veids:** (izvēlēties atbilstošāko no attēlā redzamajiem)

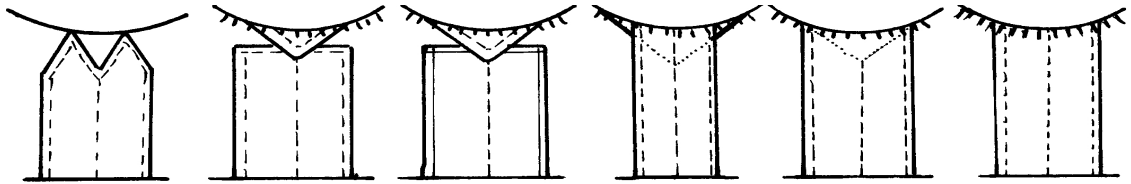
**MATERIĀLS****Auduma materiāls:**

**Diegu skaits:** 16 x 16      cm2      (Ja zināms) Velki: 16      Audi: 16

- lins     kokvilna     maisījums     poliesters     lavsāns     cits:

**Auduma tehnika:**  vienkārtņis     rakstainais trinitis     cits

**Apkakles veids:**

- stāva apkakle       atlokāma apkakle       bez (ar apdarinātu maliņu)

**ROTĀJUMI****Rotājumu novietojums:**

- aprobe / dūrgals     krūšu šķēlums un gals     apkakle     piedurknes pleca daļa     uzplecis     citur:

**Rotājuma materiāls:**

- vilna     lins     kokvilna     pērlītes / salmiņi     cits:

**Dūrienu veidi:**

- viena virziena izvilkumi     divvirziena izvilkumi     caurā vīle un tās variācijas     tītie un pītie stabiņi / līkloči     griezti raksti     cilpu dūrieni
- spodrdūriens     sieti krustiņi     gredzentiņi     krustdūrieni     citi: **ielocīti dūrieni**

## AIZDARES VEIDS (-I)

---

**Apkakles aizdare:** +2 spiedpogas: [skat. piezīmēs](#)

- diegu poga     ar cietu pamatu, riņķīti     parastā poga     apklāta parastā poga     diegu cilpiņa
- metāla āķītis     griezti pogcaurumi     metāla cilpa     aukliņas / saitītes     cits

**Aproces aizdare:** [NAV](#)

- diegu poga     ar cietu pamatu, riņķīti     parastā poga     apklāta parastā poga
- diegu cilpiņa     griezti pogcaurumi     metāla āķītis     metāla cilpa

## KRĀSAS

---

**Auduma krāsa:** [dabīgi balta](#)

**Rotājumu krāsas:** [melna](#)

**Piezīmes:** (piem., ir sānšķēlums, kreklis šūts divos garumos utt.)

-melnā dzija ir savēlusies, jo pārstaipi/ieloki pārāk gari

-ir divas spiedpogas pie apkakles aizdares vietas, pie kā var pielikt jau sasietu (sašūta šlēfē) sarkanu 2,5cm platu samta lenti (LP2015.122.g)

**Pierakstijis:** [LKC-LaPa](#)

**Datums:** [2021.X.](#)

## Brunči

**Priekšmeta nosaukums:** BRUNČI Bārtas

**Inventāra Nr.:** LP2015.122.a

**Kopskata krāsa:** melna

### Priekšmeta apraksts:

Bārtas tautastērpa brunči. Mājās austi, melni vilnas atlasa auduma ar ieaustu platu, sarkanu joslu apakšmalā. Sarkanai joslai ieausta melna svītra paralēli malai, un tālāk izrotāta ar iešūtām vilnas dzijas rozītēm zaļā un dzeltenā krāsā. Audums ielocīts nevienādos platumos jostas vietā. Jostas kreisā puse nostiprināta ar pelēku, smagu brezentam līdzīgu audumu. Apakšmala atlocīta, un tai piešūta plata, smaga lina auduma padrēbe.

### Izmēri (cm):

1. Garums ar jostu: 94cm
2. Platums pie aizdarinātas jostas vietas: 89cm
3. Apakšmalas apkārtmērs: 397cm

## MATERIĀLS

### Auduma materiāls:

Diegu skaits: 16 x 18? cm2 (Ja zināms) Velki: 16; melni Audi: 18 ? grūti saskaitīt

### Brunču audums:

vilna  lins  kokvilna  cits:

### Austs:

mājās  rūpnieciski  nezināms

### Auduma struktūra:

vienkārtņis  ripss: audu / velku  atlasa  audu raksta pārstaipi  nevaru aizpildīt  
 trinītis  rakstainais trinītis  plāce  vienkārtņa pamatā  cits:

**Raports:** X cm

### Auduma veids:

vienkrāsains  gareniski svītrains  ar stateniskām rakstu joslām  šķērsvītrains / slēptās rūtis  
 rūtains  mistrains  ar rotājumu joslu gar apakšmalu  cits: ieausta

**Krokojuma veids jostas vietā:**

- brīvi savilkts     ielocīts     faltēs (iegludinātas)     grupēts     nostiprināts ar nošuvumu

Ja krokas ir ielocītas/faltētas un atkārtojas, platums tām: **nav vienādas: 1-3,5** cm

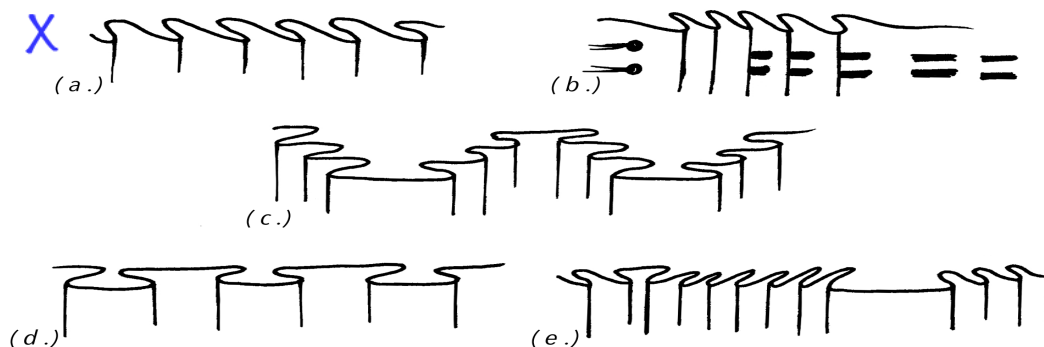
**Izvēlēties visatbilstošāko kopoju/veidu:****Apakšmalas apdare:**

- atlocīts     piešūts ar auduma lenti     dzijas aukla / pīnīte     pildīta apakšmala  
 eģes mala     apšūts ar audumu     austa prievīte / celaine     pildījums?

**Rotājumu joslas apraksts:**

Apakšmalā ir ieauستا plata sarkana josla ar dzijas izšuvumiem.

Rotājumu joslas platums (cm): **11,2**

**Jostas šķēlums atrodas:**

- kreisā sānā     labā sānā     vidū

**Jostas šķēluma aizdares veids(-i):**

- āķīši 5+3 cilpas     pogas: no kā?  
 pogcaurumi: iegriezti     pogcaurumi: cilpas     spiedpogas 1     cits:

**Pamatkrāsa:** melna

**Citas:**

**Rotājumu krāsas:** sarkana josla ar divām melnām svītrām gar katru malu horizontāli, izšūta (domājams – spodrdūrienā) ar rozītēm, kas darinātas ar dzeltenu un zaļu vilnas dziju.

**Piezīmes:** (piem., ir sānšķēlums, krekls šūts divos garumos utt.)

-domājams, ka jostas vieta izlaista platāka un dažas reizes veiktas izmaiņas pie jostas vietas

-jostas šķēlumā iešūta melna kabata, iespējams, neilona

**Pierakstītājs:** LKC-LaPa

**Datums:** 2021.X.

## Ņieburs/jaka

**Priekšmeta nosaukums:** ŅIEBURS/JAKA Ņīca (nēsāts pie Bārtas brunčiem)

**Inventāra Nr.:** LP2015.122.c

**Kopskata krāsa:** gaiši pelēks

**Priekšmeta apraksts:** Gaiši pelēkā krāsā vienkārtnī auzs smalks vilnas audums.

Mala pagarināta un paplašināta. Odere no pelēka mākslīga zīda, iespējams, poliestera. Rotājums veikts ar melnu vilnas dziju ķēžu dūrienā; ap roku riņķiem, gar apkakli, apakšmalu un pie muduriem rinda "bezgalīgu". Gar priekšas aizdari un krūtīm plašāks "bezgalīgu" kopojušs, kas raksturīgs Ņīcas novadam. Aizdare ar 3 metāla āķīšiem un 3 diega cilpām, kā arī spiedpogām.

### Izmēri (cm):

(Iezīmēt detaļas, rotājumus, pagarinātu apakšmalu, uzrādīt vīles ar raustītu līniju: - - - -)

a.	Aizdarītas jostas vietas platums	48
b.	Ņiebura garums no pleca augstākās vietas līdz apakšmalai	48,5
c.	Platums padusēs	52 apm.
d.	Aizdares daļas garums	9
e.	Kakla izgriezuma platums	18
f.	Sāna garums no paduses līdz jostas vietai	21,5
g.	Priekšpuses kakla dziļums	33
h.	Muguras garums no kakla izgriezuma līdz jostas vietai ( $h-2$ . Ja ir pagarinājums, Līdz apakšmalai)	34 43,5
<b>Ja ir</b>		
i.	Aproces platums	X
j.	Piedurknes garums	X
k.	Piedurknes platums	X
l.	Apkakles platums	X

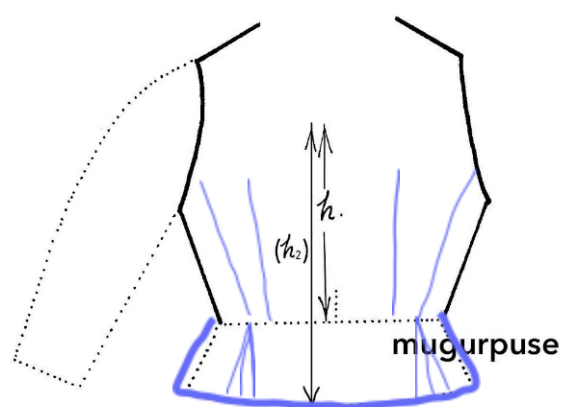
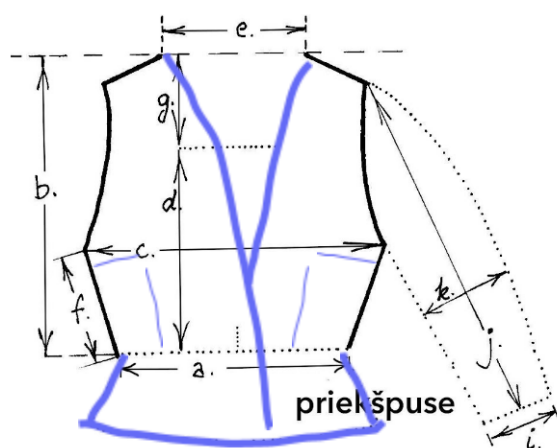

Atšķirības no šī zīmētā parauga? X



## MATERIĀLS

---

**Diegu skaits:** 10 x 10 cm<sup>2</sup> (Ja zināms) **Velki:** 10 **Audi:** 10

### Auduma tehnika:

vienkārtnis  triniķis  atlass  rakstainais triniķis  cits:

### Viršējā auduma materiāls:

smalks  rupjš

### Auduma veidi:

vienkāršs  gareniski svītrains  šķērssvītrains  rūtais

### Auduma materiāls:

vilna  maisījums  lins  kokvilna  cits:

### Oderes auduma materiāls:

lins  kokvilna  maisījums  poliesters  
 neilons  mākslīgais zīds  nezināms  cits:

### Rotājums:

ir  nav

### Rotājumu veids:

izšuvums (dzija / pērlītes)  uzšūta aukla / lente / prievīte  auduma apmalojumi  līpas pie priekšas aizdares  
 muduri jostas vietā  austiņas mugurpuses jostas vietā  pagarināta / paplašināta jostas vieta  citi:

### Dūrienu veidi:

pamatdūriens  veiklais  nepārtrauktais atpakaļdūriens  kātu  ķēžu  citi:

### Rotājumu novietojums:

priekšpusē aizdare  apakšmalā  apkakle  mugurpusē  
 aprobe/dūrgals  roku riņķis  cits: **muduros**

## KRĀSAS

---

**Auduma krāsa:** gaiši pelēks

**Oderes krāsa:** pelēks

**Rotājumu krāsas:** melna vilnas dzija

**Aizdares veids(-i):**

- āķīši: 3       āķu cilpas: 1 diegu       pogas:      no kā?  
 pogcaurumi: iegriezti       pogcaurumi: cilpas       spiedpogas: 1       cits:

**Piezīmes: (piem., izmaiņas valkāšanas dēļ, materiāls rotājumiem utt.)**

-“bezgalīšu” rotājumi ķēžu dūrienā ar melnu vilnas dziju

-iespējams, ka aizmugures stateniskās jostu vīles ir bijušas izlaistas

-skatoties uz izšuvumiem pie apakšmalas stateniskām krūšu vīlēm, šķiet, ka varbūt bijis ieņemts

**Pierakstijis:** LKC-LaPa

**Datums:** 2021.X.

## Villaine

**Priekšmeta nosaukums:** VILLAINE Nīca/Bārta (pierakstīta kā Bārta)

**Inventāra Nr.:** LP2015.122.j

**Kopskata krāsa:** dabīgi balts

### Priekšmeta apraksts:

Bārtas/Nīcas villaine. Dabīgi balta, rūpnieciski austa vilnas vienkārtnis ar sīku rakstiņu fonā (iespējams, pušuļaina auduma struktūras atvasinājums; [Bronson lace]). Rotājums atdalīts vienā malā, kā arī abos galos. Blīvi ielocīti sarkani diegi pamatā ar zaļiem, oranžiem, violetem un dzelteniem vilnas aku elementiem un tā variācijām. Malā 3 rakstu joslas (a,B,a) un trīs – galos (a,C,a). Apakšējā mala noslēgta ar cieši apmestu dziju visā garumā – sarkanu, dzeltenu, oranžu un zaļu. Papildu bārkstis abos galos, kas iešūtas ķēžu dūrienu rindā, tā apsedzot brīvās velku bārkstis.

### Izmēri (cm):

(norādīt/iezīmēt rotājumu joslas un bārkstis)

**Platums:** 70,4  
(no ēģes līdz ēģei)

**Garums :** 180,5  
(bez bārkstīm)



**Garums bārkstīm:** 1,7

## MATERIĀLS

vilna     lins (piem., snātene)     kokvilna     cits:

**Diegu skaits:** 12 x 12 cm<sup>2</sup>    (Ja zināms) Velki: 12    Audi: 12

### Diegi:

rupjš     smalks     mīksts (ķemmdzija)

### Auduma struktūra:

vienkārtnis     trinītis     nevaru aizpildīt  
 drellis     rakstainais trinītis     plāce     cits:

### Auduma veids:

vienkrāsains     rūtains     rakstains     strīpains

### Rotājumi:

ir     nav

### Rotājuma materiāls:

vilna     lins     kokvilna     cits:

**Rotājumu veids:**

austs  šūts

**Rotājumu novietojums:**

galos  vienā malā  abās malās  nerotāts  
 atdalīts  savienots  atsevišķu stūru elements  cits:

**Platums galu joslām:** 7,5 bez bārkstīm, 0 cm no austās malas

**Platums malu joslai(-ām):** 11,5 + apmale = 12,0 cm no austās malas

**Dūrienu veidi:**

pamatdūriens  veiklais  ķēžu  nepārtrauktais atpakaļdūriens  
 svītru  krustdūriens  ielocītais  spodrdūriens  
 līkloču  cilpu  kātu  citi: ielocīts visā garumā divpusīgā "spodrdūrienā"

**Apauds:**  ir  nav

**Celaine:**  ir  nav  
 skujaina  rakstaina  vienkrāsaina  cits

**Bārkstis:**  ir  nav  
 velku (piem., parasti baltas)  papildus (parasti krāsainās)  celos  
 brīvas  apstrādātas  atsevišķi mestas  šūtas

**KRĀSAS**

**Pamatkrāsa(-as):** dabīgi balta

**Izšuvumu krāsas:** sarkans pamats ar zaļu, oranžu, violetu, dzeltenu

**Piezīmes:**

spilgti sarkans pamats ar zaļām akas zīmēm un tā variācijām

**Pierakstijis:** LKC-LaPa

**Datums:** 2021.X.

## Zeķes/valnītis

**Priekšmeta nosaukums:** ZEĶES/VALNĪTIS Zeķes Bārtas tērpam

**Inventāra Nr.:** LP2015.122.k\_l

**Kopskata krāsa:** balta

### Priekšmeta apraksts:

Zeķes nēsātas ar Bārtas tērpu. Balta kokvilna, mežģīņadījumā līdz ikra vidum, tad uz augšu, virs ceļiem, adīts vienkārši labiski. Augšējā maliņa nav rotāta vai apstrādāta, valniša nav, tā ir vienkārši noraukta. Domājams, apsietas ar prievītēm ap augšstilbu. Komplektā ir zeķu prievītes, divas dažādas (LP2015.122.n un 122.o)

**Veids:** (izvēlēties atbilstošāko)

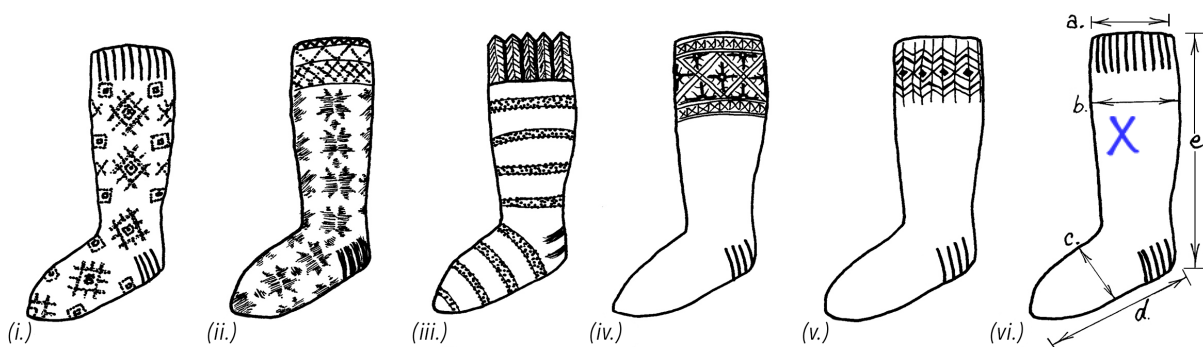

### Izmēri (cm):

**a.** Platums augšējā zeķes galā:

17

**d.** Pēdas garums:

21

**b.** Platums platākajā kāta vietā:

12,5

**e.** Kāta garums:

56

**c.** Pēdas platums:

9

**Valdziņu skaits:** 5 x 7 cm<sup>2</sup> (uzmestiem valdziņiem x rindu skaits)

## MATERIĀLS

vilna

kokvilna

vilnas-neilona maisījums

lins

rupjš

smalks

cits:

**Tehnika:**

- |   |   |                                   |   |
|---|---|-----------------------------------|---|
| <input checked="" type="checkbox"/> adīts | <input type="checkbox"/> tamborēta maliņa | <input type="checkbox"/> ielocīts | <input checked="" type="checkbox"/> mežģīņadījums |
| <input type="checkbox"/> labiski          | <input type="checkbox"/> rievains         | <input type="checkbox"/> malīna   | <input type="checkbox"/> papēžadījums             |

**Rotājums:**

- |  |   |  |  |
|--|---|--|--|
| <input type="checkbox"/> rakstains             | <input checked="" type="checkbox"/> svītrains | <input type="checkbox"/> ar krāsu                    | <input checked="" type="checkbox"/> ar adījumu tehniku |
| <input type="checkbox"/> visā garumā           | <input type="checkbox"/> uz kāta              | <input checked="" type="checkbox"/> uz pēdas         | <input type="checkbox"/> zeķes maliņā                  |
| <input type="checkbox"/> zeķu saites: ievērtas | <input type="checkbox"/> gumija augšējā malā  | <input type="checkbox"/> pinums / aukla augšējā malā | <input type="checkbox"/> zeķu prievīte                 |

**Ar atlocītu valnīti?**  jā  nē

## KRĀSAS

---

**Kopskatā dominējošā:** balta

**Citas:** XX

**Piezīmes:**

Komplektā ir zeķu prievītes, divas dažādas (LP2015.122.n un 122.o)

**Pierakstijis:** LKC-LaPa

**Datums:** 2021.X.

## Kurpes/zābaki

**Priekšmeta nosaukums:** KURPES/ZĀBAKI

**Inventāra Nr.:** LP2015.122.h,i

**Kopskata krāsa:** sarkans

### Priekšmeta apraksts:

Sarkanas ādas kurpes. Vilkta pie Bārtas tautastērpa. Neliels papēdis, kas apsists ar metāla plāksnīti. Vidusdaļā ādas lente pāri pēdai – tajā vairāki dekoratīvi, ar metālu apsisti caurumiņi. Tādi paši arī purngalā. Iekšpusē norādīts, ka kurpes izgatavojis K. Trēziņš Rīgā, K. Barona ielā 5.

### Izmēri (cm):

pēdas garums:

26,5

papēža biezums:

3,5

zābakiem kāta  
augstums:

XX

kāta augšējās daļas  
apkārtmērs:

XX



### MATERIĀLS

- āda       stingrs kokvilnas audums       pape       lentes       auklas  
 sprādze       gumija       plastika       šņorcaurumi       cits: metāla caurumiņi

**Zole:**  šūta       līmēta

**Rotājums:**  ir       nav

Priekšpusē divas metāla riņķīšu grupas, kas izkārtotas jumtiņformā, kā arī viena riņķīšu līnija, kas seko puslokā veidotajai kurpes "mēlītei". Arī ādas lente pāri kājai apsista ar metāla caurumiņiem, galā sprādze. Papēdis apsists ar plānu metāla loksnīti.

**Piezīmes:** (novalkātas, jaunā stāvoklī, atlocīta mala zābakiem, piekabinātas mēlītes, rotājošie gredzentiņi utt.) Kurpes ir novalkātas, papēdī sasistas 8 nagliņas, zole gatavota no mīksta materiāla.

**Pierakstījis:** Guna Dancīte-LaPa

**Datums:** 13.10.2021

## Šūta galvas sega

**Priekšmeta nosaukums:** ŠŪTA GALVAS SEGA Bārta

**Inventāra Nr.:** LP2015.122.m

**Kopskata krāsa:** Tumši zila

**Priekšmeta apraksts:** Bārtas/Nīcas tautastērpa cilindriera sievas cepure. Pamataudums ir balts lins. Izšūta gar visu stāvo malu ar vilnas dziju. Blīvi noklāta ar tumši ziliem, ielocītiem rakstiem ar sarkaniem akas elementiem, kas darināti no dzijas. Ierobežojošas joslas ar gaiši zaļām un baltām joslām ķēžu dūrienā, kā arī ielocītiem dūrieniem. Augšējā un apakšējā mala visā apkārtmērā rotāta ar tumši ziliem, ciešiem cilpu dūrieniem. Baltā lina cepures daļa savilkta galvas virsū tīklu veidā ar baltiem kokvilnas diegiem.

**Veids:** (izvēlēties visatbilstošāko)

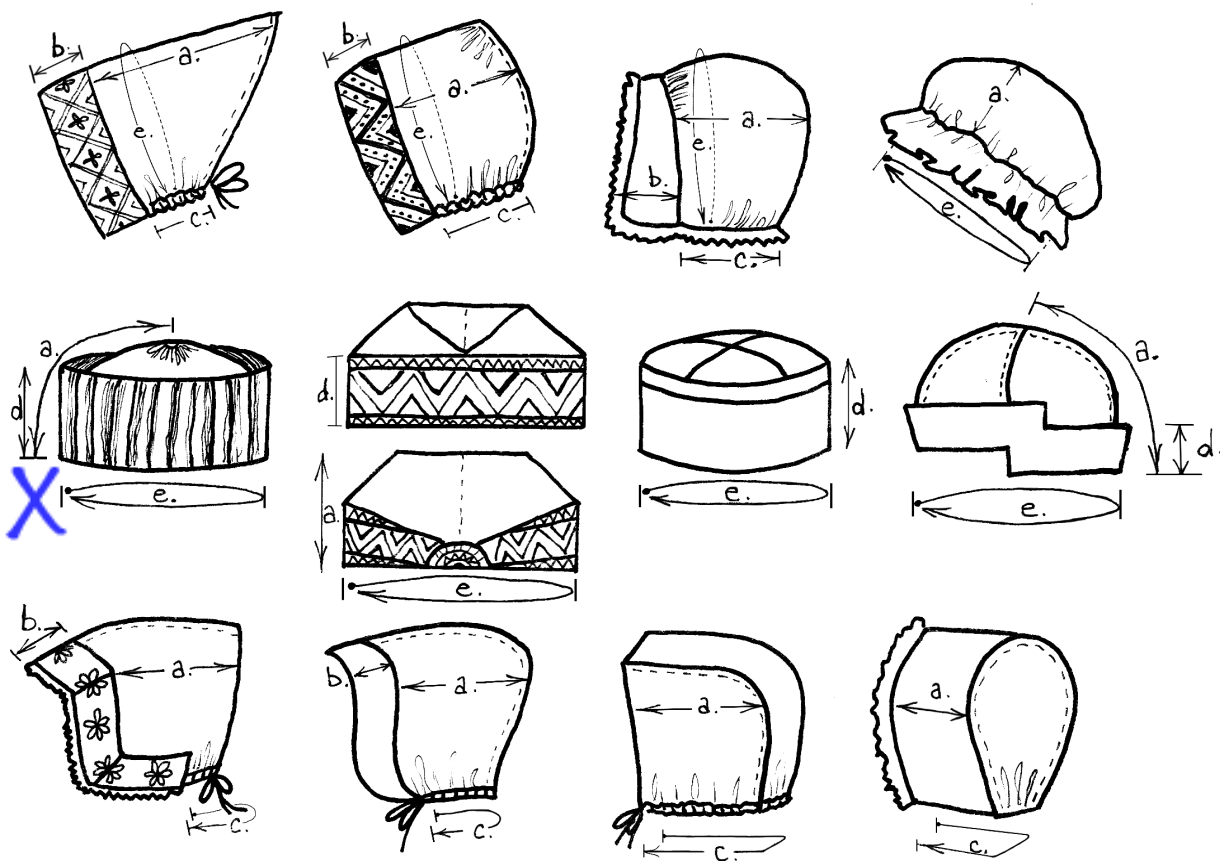



### Izmēri (cm):

a. Cepures dziļums:

14,5

b. Izrotājuma joslas platums pie vaigiem:

X

c. Platums apakšmalai aizmugurē pie kakla

X

d. Stingrām cepurēm – malas/rotājuma augstums:

11,3

e. Izteikti apaļām cepurēm – apkārtmērs (jeb apkārtmērs gar seju)

60,5

mīksts

stingrs

### MATERIĀLS

#### Pamataudums:

lins

vilna

kokvilna

cits:

rupjš (< 10 x 10 cm<sup>2</sup>)

smalks

tills

Ar oderi

bez oderes

#### Oderes audums:

#### Rotājumi:

izšuvumi

pērlītes/salmiņi/vizuļi

kрузuļi

prievīte

cits:

lentes (parastas, ripsa, rakstainas – brokāta vai žakardveida)

mežģīnes

#### Rotājumu novietojums:

gar visu malu

gar sejas malu

uz galvas virsas

galvas virsas savilkums

uz pakauša

citur:

#### Izšuvumi (ja ir):

##### Dūrienu veidi:

pamatdūriens

veiklais

ķēžu

nepārtrauktais atpakaļdūriens

svītru

krustdūriens

ielocītais

spodrdūriens

līkloču

cilpu

kātu

citi: noklāts ar ielocītiem rakstiem

#### Malu noslēgumu veids (ja ir):

(piem., cilpu dūriena/apvītais vai krustotais cilpu dūriens, ar tūku, samtu utt.)

tumši zilu, blīvu cilpu dūrienu noslēgums

**Diegi, kas izmantoti izšuvumiem:**



vilna

kokvilna

merserizēta  
kokvilna

cits:

nezināms

**KRĀSAS**

---

**Pamatkrāsas:**

**Cepures pamatkrāsa:** balts lins

**Izšuvumu krāsas:** tumši zils, sarkans, zaļš, balts

**Citu rotājumu krāsas:** XX

**Oderes krāsa:** XX

**Piezīmes:**

Savilkums galvas virsū tīkliņu veidā ar kokvilnas diegiem, rotājuma josla ir noklāta tumši zila ar sarkanām akas zīmēm, nodalīti ar ķēžu dūrienā ierobežojošām, stateniskām svītrām.

**Pierakstījis:** LKC-LaPa

**Datums:** 2021.X.

# Tautastērpa vēstures anketa

*Lūgums norādīt, kas zināms par tērpa darināšanu un tā valkāšanas vēsturi!*

*Ja nepieciešams, var izmantot vienu lappusi katrai tērpa detaļai*

*(ja ir vairāki darinātāji, darināšanas vietas, apstākļi utt.).*

Tautastērps (detaļa)

LP2015.122a,b,c,h,i,j,k,l,m – brunči, kreklis, ņieburs, villaine, zeķes, šūta galvas sega, kurpes

Tērpa (detaļas) nosaukums, dāvinātāja vārds

Ināra Aparnieks-Burr

Kad šis tērps (detaļa) tika darināts? (Kurā gadā, gados)

1930. gados

Kurā vietā šis tērps (detaļa) tika darināts? (pilsēta, valsts)

Latvijā, Rīgā

Kas šo tērpu (detaļu) darināja (nosaukt vārdu, uzvārdu, dzimšanas gadu, ja iespējams)?

Tērps pasūtīts darināšanai Nacionālajā Līgā [Latvijas sieviešu nacionālās līgas veikals darināja, pārdeva un izīrēja tautiskus tērpus – G.D.], kurpes pirktas veikalā Rīgā, K. Barona ielā 5. Villaine un sievas cepure darinātas Neištātē, jo oriģināli tika nozagti bēgļu vilcienā Vācijā 1944. gadā.

Kāds ir tērpa darināšanas stāsts? (Kāpēc tas tika darināts, kādos apstākļos? Kā tika sagādāti materiāli tērpa darināšanai? Vai ir kāda tērpa sastāvdaļa, kas ir veidota no īpaša materiāla vai interesantā veidā sakomplektēta? Vai darinātājam(-am) bija pieredze tērpu darināšanā vai rokdarbos? No kurienes tika ņemta informācija par tērpa etnogrāfisko veidolu (piemēram, no kuras grāmatas, piezīmēm, padomdevēja)? Ja pirkti, tad kur, no kā un cik tas maksāja (cik vērts tas ir)?

Tērps pirkti 1930. gados, kad tērpa dāvinātājas tētis pulkvedis leitnants Arturs Aparnieks saņēma ielūgumu no prezidenta K. Ulmaņa ierasties uz pieņemšanu Rīgas pilī.

Ielūgumā bija minēts, ka dāmām būtu vēlams ierasties tautastērpos, tāpēc A. Aparnieks ar kundzi Mildu devās no Krāslavas uz Rīgu, lai tērpu pasūtītu.

Kāds ir tērpa glabāšanas un valkāšanas stāsts? (Kurās vietās, gados, notikumos tērps ir bijis vilkts? Kā sauc cilvēkus, kuri tērpu ir vilkuši un glabājuši? Vai tērps ir bijis pārvests starp pilsētām vai valstīm? Ja jā, kur un kad?)

Tērps uzvilkti uz pieņemšanu pie K. Ulmaņa Rīgas pilī un pēc tam 1944. gadā ņemti līdz bēgļu gaitās uz Vāciju. Bēgļu gaitas veda uz Neištati, tad ar vilcienu no Dancigas uz Vismāru. Šajā braucienā tika nozagta villaine un cepure. Pēc tam tērps no Vācijas 1947. gadā ceļoja uz Brazīliju, Sanpaulu, 1966. gadā – uz ASV, Sanfrancisko. Tērpu veda vecākā Aparnieku meita Aija. Pēc mammas Mildas nāves tautastērpu glabāja jaunākā meita Māra. 2013. gadā tērpu paņēma vidējā meita Ināra, aizveda uz Brazīliju un 2014. gadā tērpu dāvināja muzejam.

Vai Jums ir kāda fotogrāfija(-as), kur redzams šī tērpa darinātājs vai valkātāji (ar tērpu mugurā)? Ja jā, lūdzu, pievienojiet fotogrāfiju šeit!  
[Fotogrāfijā māsas Aija un Milda Aparnieks tautastērpos.](#)

